

## PowerShot G7X

### Guía del usuario de la cámara

- Asegúrese de leer esta guía, incluida la sección “Precauciones de seguridad” (16), antes de utilizar la cámara.
- La lectura de esta guía le ayudará a utilizar la cámara correctamente.
- Guarde esta guía en un lugar seguro de modo que la pueda utilizar en el futuro.
- Haga clic en los botones de abajo a la derecha para acceder a otras páginas.
  - ▶: Página siguiente
  - ◀: Página anterior
  - ↶: Página antes de que hiciera clic en un enlace
- Para saltar al principio de un capítulo, haga clic en el título del capítulo a la derecha.

ESPAÑOL

1 Nociones básicas sobre la cámara

2 Modo Auto/  
Modo Auto híbrido

3 Otros modos de disparo

4 Modo P

5 Modo Tv, Av, M y C

6 Modo de reproducción

7 Funciones Wi-Fi

8 Menú de ajuste

9 Accesorios

10 Apéndice



# Antes de usar la cámara

## Información inicial

### Contenido del paquete

Antes de usar la cámara, asegúrese de que los elementos siguientes estén incluidos en el paquete.

Si falta algo, póngase en contacto con el vendedor de la cámara.

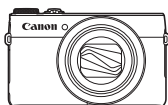

Cámara



Batería  
NB-13L\*

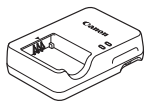

Cargador de batería  
CB-2LH/CB-2LHE

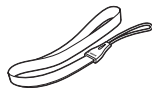

Correa de muñeca

\* No despegue la etiqueta de la batería.

- También se incluye el material impreso.
- No incluye tarjeta de memoria (📖2).

## Tarjetas de memoria compatibles

Se puede utilizar las siguientes tarjetas de memoria (que se venden por separado), con independencia de su capacidad.

- Tarjetas de memoria SD\*1
- Tarjetas de memoria SDHC\*1\*2
- Tarjetas de memoria SDXC\*1\*2



\*1 Tarjetas compatibles con las normas SD. No obstante, no se ha verificado que todas las tarjetas de memoria funcionen con la cámara.

\*2 Las tarjetas de memoria UHS-I también son compatibles.

## Antes de usar la cámara

### Guía básica

### Guía avanzada

#### 1 Nociones básicas sobre la cámara

#### 2 Modo Auto/ Modo Auto híbrido

#### 3 Otros modos de disparo

#### 4 Modo P

#### 5 Modo Tv, Av, M y C

#### 6 Modo de reproducción

#### 7 Funciones Wi-Fi

#### 8 Menú de ajuste

#### 9 Accesorios

#### 10 Apéndice

### Índice



## Notas preliminares e información legal

- Tome algunas fotografías de prueba iniciales y revíselas para asegurarse de que las imágenes se graben correctamente. Canon Inc., sus subsidiarias, sus filiales y sus distribuidores no se hacen responsables de ningún daño derivado del mal funcionamiento de una cámara o de un accesorio, incluidas las tarjetas de memoria, que provoque que la imagen no se grabe o que el equipo no la pueda leer.
- Las imágenes grabadas con esta cámara serán para uso personal. Absténgase de realizar grabaciones no autorizadas que infrinjan las leyes de derechos de autor y tenga en cuenta que, aunque sea para uso personal, la fotografía puede infringir los derechos de autor u otros derechos legales en determinadas actuaciones o exposiciones, o en algunos escenarios comerciales.
- La garantía de la cámara solo es válida en la zona donde se adquirió. Si tiene algún problema mientras está en el extranjero, vuelva a la zona donde adquirió la cámara antes de ponerse en contacto con el Servicio de asistencia al cliente de Canon.
- Aunque la pantalla LCD se produce bajo condiciones de fabricación de precisión extremadamente alta y más del 99,99% de los píxeles cumplen las especificaciones de diseño, en raros casos es posible que haya píxeles defectuosos, o que aparezcan como puntos rojos o negros. Esto no indica que la cámara esté dañada, ni afecta a las imágenes grabadas.
- La pantalla LCD puede venir cubierta con una fina película de plástico para protegerla de arañazos durante el transporte. Si está cubierta, retire la película antes de utilizar la cámara.
- Cuando se utiliza la cámara durante un período prolongado de tiempo, es posible que se caliente. Esto no indica ningún daño.

### Antes de usar la cámara

#### Guía básica

#### Guía avanzada

**1** Nociones básicas sobre la cámara

**2** Modo Auto/  
Modo Auto híbrido

**3** Otros modos de disparo

**4** Modo P

**5** Modo Tv, Av, M y C

**6** Modo de reproducción

**7** Funciones Wi-Fi

**8** Menú de ajuste

**9** Accesorios

**10** Apéndice

#### Índice



## Nombres de las partes y convenciones de esta guía

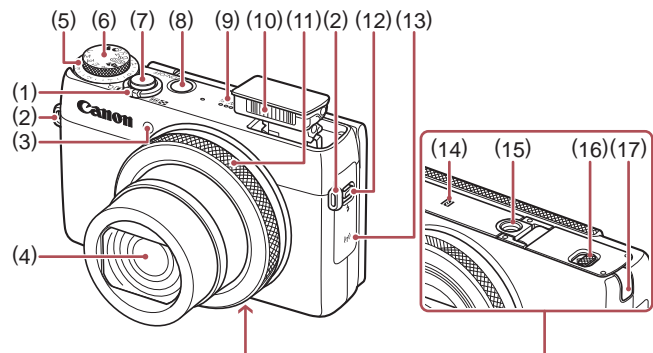

- |  |  |
|--|--|
| (1) Palanca del zoom<br>Disparo: [📷] (teleobjetivo) /<br>[📷] (gran angular)<br>Reproducción: [🔍] (ampliar) /<br>[📷] (índice) | (9) Altavoz                                      |
| (2) Enganche de la correa  | (10) Flash                                       |
| (3) Lámpara  | (11) Anillo de control                           |
| (4) Objetivo   | (12) Interruptor [⚡] (Flash arriba)              |
| (5) Dial de compensación de la exposición  | (13) Área de antena Wi-Fi                        |
| (6) Dial de modo   | (14) [N] (Marca N)*1                             |
| (7) Botón de disparo   | (15) Rosca para el trípode                       |
| (8) Botón ON/OFF   | (16) Tapa de la tarjeta de memoria/de la batería |
|  | (17) Tapa del terminal del adaptador de CC       |

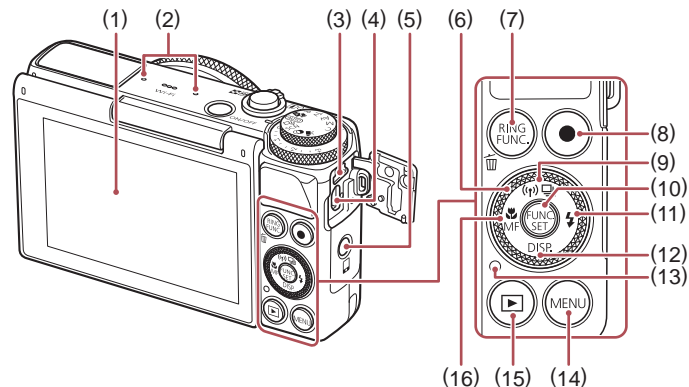

- |   |  |
|---|--|
| (1) Pantalla (pantalla LCD)*2   | (10) Botón FUNC./SET                                       |
| (2) Micrófono   | (11) Botón [⚡] (Flash) / Derecha                           |
| (3) Terminal DIGITAL  | (12) Botón [DISP. (Pantalla)] / Abajo                      |
| (4) Terminal HDMI™  | (13) Indicador   |
| (5) Botón [📱] (Conexión de dispositivo móvil)   | (14) Botón [MENU]  |
| (6) Dial de control   | (15) Botón [▶] (Reproducción)                              |
| (7) Botón [RING FUNC.] (Selector de la función del anillo) / [🗑️] (Borrado de una única imagen) | (16) Botón [📷] (Macro) / [MF] (Enfoque manual) / Izquierda |
| (8) Botón Vídeo   |  |
| (9) Botón [📷] (Modo disparo) / [📶] (Wi-Fi) / Arriba   |  |

\*1 Utilizada con funciones NFC (📖134).

\*2 Es posible que los gestos no se detecten tan fácilmente si se adhiere un protector de pantalla. En este caso, aumente la sensibilidad del panel de la pantalla táctil (📖163).



● Una manera de ajustar elementos, cambiar de imagen y realizar otras operaciones es girar el dial de control. La mayoría de estas operaciones son también posibles con los botones [▶][▼][◀][▶].

Antes de usar la cámara

Guía básica

Guía avanzada

1 Nociones básicas sobre la cámara

2 Modo Auto/ Modo Auto híbrido

3 Otros modos de disparo

4 Modo P

5 Modo Tv, Av, M y C

6 Modo de reproducción

7 Funciones Wi-Fi

8 Menú de ajuste

9 Accesorios

10 Apéndice

Índice



1 Nociones básicas sobre la cámara

2 Modo Auto/  
Modo Auto híbrido

3 Otros modos de disparo

4 Modo P

5 Modo Tv, Av, M y C













6 Modo de reproducción

7 Funciones Wi-Fi

8 Menú de ajuste

9 Accesorios

10 Apéndice

- En esta guía se utilizan iconos para representar los correspondientes botones y diales de la cámara donde aparecen, o a los que son similares.
- Los siguientes botones y controles de la cámara se representan mediante iconos.
  -  Anillo de control (11) en la parte delantera
  -  Botón arriba (9) en la parte trasera
  -  Botón izquierda (16) en la parte trasera
  -  Botón derecha (11) en la parte trasera
  -  Botón abajo (12) en la parte trasera
  -  Dial de control (6) en la parte trasera
- Los modos de disparo y los iconos y el texto en pantalla se indican entre corchetes.
- : información importante que debe conocer
- : notas y sugerencias para el uso experto de la cámara
- : indica operaciones de la pantalla táctil
- xx: páginas con información relacionada (en este ejemplo, “xx” representa un número de página)
- Las instrucciones de esta guía se aplican a la cámara bajo los ajustes predeterminados.
- Por comodidad, se hace referencia a todas las tarjetas de memoria compatibles como, simplemente, la “tarjeta de memoria”.
- Los símbolos  “Imágenes fijas” y  “Vídeos” bajo los títulos indican cómo se usa la función, para imágenes fijas o vídeos.

## Tabla de contenido

### Antes de usar la cámara

<b>Información inicial</b> .....	<b>2</b>
Contenido del paquete .....	2
Tarjetas de memoria compatibles.....	2
Notas preliminares e información legal .....	3
Nombres de las partes y convenciones de esta guía.....	4
Operaciones comunes de la cámara.....	14
Precauciones de seguridad.....	16

### Guía básica

<b>Operaciones básicas</b> .....	<b>19</b>
Preparativos iniciales .....	19
Montaje de la correa.....	19
Cómo sujetar la cámara .....	19
Carga de la batería.....	20
Introducción de la batería y la tarjeta de memoria .....	20
Extracción de la batería y de la tarjeta de memoria .....	21
Ajuste de la fecha y la hora .....	22
Cambio de la fecha y la hora.....	22
Idioma de la pantalla .....	23
Prueba de la cámara.....	24
Fotografía (Smart Auto).....	24
Visualización.....	25
Operaciones con la pantalla táctil.....	26
Borrado de imágenes .....	26

### Guía avanzada

<b>1 Nociones básicas sobre la cámara</b> .....	<b>27</b>
On/Off.....	27
Funciones de ahorro de energía (Autodesconexión) .....	28
Ahorro de energía en el modo de disparo.....	28
Ahorro de energía en el modo de reproducción.....	28
Botón de disparo .....	28
Modos de disparo.....	29
Ajuste del ángulo y de la orientación de la pantalla .....	29
Opciones de la pantalla de disparo.....	30
Uso del menú FUNC. ....	30
Uso de operaciones de pantalla táctil para la configuración de ajustes .....	31
Uso de la pantalla de menú.....	31
Operaciones con la pantalla táctil.....	32
Teclado en pantalla .....	33
Presentación del indicador.....	33
Reloj .....	34
<b>2 Modo Auto/Modo Auto híbrido</b> .....	<b>35</b>
Disparo con ajustes determinados por la cámara .....	35
Fotografía (Smart Auto).....	35
Disparo en modo Auto híbrido.....	37
Reproducción del resumen de vídeo.....	38
Imágenes fijas/Vídeos .....	38
Imágenes fijas .....	38
Vídeos .....	38
Iconos de escena .....	39
Escenas de disparo continuo .....	40
Iconos de estabilización de imagen.....	40
Recuadros en pantalla.....	41

#### Antes de usar la cámara

##### Guía básica

##### Guía avanzada

##### 1 Nociones básicas sobre la cámara

##### 2 Modo Auto/Modo Auto híbrido

##### 3 Otros modos de disparo

##### 4 Modo P

##### 5 Modo Tv, Av, M y C

##### 6 Modo de reproducción

##### 7 Funciones Wi-Fi

##### 8 Menú de ajuste

##### 9 Accesorios

##### 10 Apéndice

##### Índice



Características comunes para su comodidad .....	41
Aproximarse más a los sujetos (Zoom digital).....	41
Disparo con distancias focales preestablecidas (Cambio por pasos) .....	42
Uso del autodesparador .....	42
Uso del autodesparador para evitar el movimiento de la cámara.....	43
Personalización del autodesparador .....	43
Disparo tocando la pantalla (Disparador táctil).....	44
Disparo continuo.....	44
Visualización de imágenes durante la reproducción .....	45
Uso de ID de Cara.....	45
Información personal .....	45
Registro de información de ID de Cara .....	46
Disparo .....	47
Consulta y edición de la información registrada.....	48
Sobrescritura y adición de información de caras .....	48
Borrado de información registrada .....	49
Características de personalización de imagen.....	50
Cambio del formato .....	50
Cambio de la resolución de la imagen (tamaño).....	50
Directrices para elegir la resolución según el tamaño del papel (para imágenes 3:2) .....	50
Corrección de las áreas de la imagen verdosas debidas a lámparas de mercurio.....	51
Cambio de la calidad de imagen de vídeo .....	51
Características útiles para el disparo .....	52
Uso del nivel electrónico de doble eje .....	52
Ampliación del área enfocada .....	52
Comprobación de ojos cerrados.....	53
Personalización del funcionamiento de la cámara .....	53
Desactivación de la luz de ayuda AF.....	53

Desactivación de la lámpara de reducción de ojos rojos .....	54
Cambio del estilo de visualización de las imágenes después de disparar.....	54
Cambio del período de visualización de las imágenes después de disparar .....	54
Cambio de la pantalla que se muestra tras los disparos.....	55
<b>3 Otros modos de disparo .....</b>	<b>56</b>
Disfrute de diversas imágenes a partir de cada disparo (Disparo creativo) .....	56
Elección de efectos .....	57
Escenas específicas.....	57
Uso de funciones para tomas subacuáticas.....	59
Disparo con un intervalo de enfoque subacuático .....	59
Corrección del balance de blancos .....	59
Efectos de imagen (Filtros creativos).....	60
Fotografía de escenas de alto contraste (Alto rango dinámico) .....	61
Adición de efectos artísticos.....	61
Disparo con colores difuminados (Nostálgico) .....	62
Disparo con el efecto de un objetivo ojo de pez (Efecto ojo de pez) .....	62
Fotos que imitan modelos en miniatura (Efecto miniatura) .....	63
Velocidad de reproducción y tiempo de reproducción estimado (para secuencias de 1 minuto) .....	63
Fotografía con efecto de cámara de juguete (Efecto cámara de juguete) .....	64
Hacer que los sujetos destaquen (Desenfoco de fondo) .....	64
Disparo con efecto de enfoque suave .....	65
Disparo en monocromo .....	65
Modos especiales para otros propósitos.....	66
Disparo automático después de la detección de caras (Obturador inteligente).....	66





Disparo automático después de la detección de una sonrisa.....	66	Ahorquillado automático de la exposición (Disparo con ajuste de exposición).....	79
Uso del autodisparador de guiño.....	66	Corrección de la luminosidad de la imagen (i-Contrast).....	80
Uso del autodisparador con detección de la cara.....	67	Corrección del rango dinámico (Corrección RD).....	81
Fotografía de cielos estrellados (Estrellas).....	68	Corrección de sombras.....	81
Fotografía de personas frente a cielos estrellados (Retrato con estrellas).....	68	Uso del filtro ND.....	81
Fotografía de escenas nocturnas bajo cielos estrellados (Paisaje noche estrellas).....	70	Colores de las imágenes.....	82
Fotografía de trazas estelares (Rastros de estrellas).....	70	Ajuste del balance de blancos.....	82
Grabación de vídeos del movimiento de las estrellas (Vídeo Time-Lapse estrellas).....	71	Balance de blancos personalizado.....	82
Ajuste de colores.....	73	Corrección manual del balance de blancos.....	82
Grabación de varios vídeos.....	74	Cambio de los tonos de color de la imagen (Mis Colores).....	83
Grabación de vídeos en modo estándar.....	74	Color personalizado.....	84
Bloqueo o cambio de la luminosidad de la imagen antes de disparar.....	74	Intervalo de disparo y enfoque.....	84
Grabación de vídeos iFrame.....	75	Disparo de primeros planos (Macro).....	84
<b>4 Modo P.....</b>	<b>76</b>	Disparo con el modo de enfoque manual.....	85
Disparo en Programa AE (Modo [P]).....	76	Identificación fácil del área de enfoque (Valor máximo MF).....	85
Luminosidad de la imagen (Exposición).....	77	Ahorquillado del enfoque (Modo Foco-BKT).....	86
Ajuste de la luminosidad de la imagen (Compensación de la exposición).....	77	Teleconvertidor digital.....	86
Bloqueo de la luminosidad/exposición de la imagen (Bloqueo AE).....	77	Cambio del modo del recuadro AF.....	87
	77	1 punto.....	87
Cambio del método de medición.....	77	Desplazamiento y cambio de tamaño de recuadros AF (1 punto).....	87
Vinculación del recuadro de medición puntual AE con el recuadro AF.....	78	Cara AiAF.....	88
Cambio de la velocidad ISO.....	78	Disparo con AF Servo.....	88
Ajuste de la configuración de ISO Auto.....	79	Cambio del ajuste de enfoque.....	89
Cambio del nivel de reducción de ruido (High ISO NR).....	79	Elección de la persona a la que se va a enfocar (Selección de cara).....	89
		Elección de los sujetos a enfocar (AF táctil).....	90
		Disparo con el bloqueo AF.....	90
		Disparo continuo mientras la cámara mantiene el sujeto enfocado.....	91



Flash.....	91
Cambio del modo de flash.....	91
Auto.....	91
On.....	91
Sincro Lenta.....	92
Off.....	92
Ajuste de la compensación de la exposición del flash.....	92
Disparo con el bloqueo FE.....	93
Cambio de la sincronización del flash.....	93
Disparo de imágenes RAW.....	94
Otros ajustes.....	95
Cambio de la relación de compresión (Calidad de imagen).....	95
Cambio de los ajustes de Modo IS.....	95
Grabación de vídeo con sujetos del mismo tamaño que se mostraba antes de la grabación.....	95
Cambio del color de la información de la pantalla de disparo.....	96
<b>5 Modo Tv, Av, M y C.....</b>	<b>97</b>
Velocidades de obturación específicas (Modo [Tv]).....	97
Valores de apertura específicos (Modo [Av]).....	98
Velocidades de obturación y valores de apertura específicos (Modo [M]).....	99
Ajuste de la salida del flash.....	99
Grabación de vídeos con velocidades de obturación y valores de apertura específicos.....	100
Configuración mediante operaciones táctiles.....	101
Personalización para estilos de disparo.....	101
Cambio de los ajustes del anillo de control.....	101
Funciones asignables al anillo de control.....	102
Asignación de funciones al anillo de control.....	102
Uso del anillo de control para el ajuste.....	103
Personalización de la información de la pantalla.....	103

Asignación de funciones a botones.....	104
Personalización del menú FUNC. (Diseño menú FUNC.).....	105
Elección de los elementos que se incluirán en el menú.....	105
Reorganización de los elementos del menú.....	105
Guardado de la configuración de disparo.....	106
Ajustes que se puede guardar.....	106
Guardado de los elementos de menú de disparo más utilizados (Mi menú).....	106
<b>6 Modo de reproducción.....</b>	<b>108</b>
Visualización.....	108
Operaciones con la pantalla táctil.....	109
Cambio de modo de visualización.....	110
Advertencia de sobreexposición (para las altas luces de la imagen).....	111
Histograma.....	111
Histograma RGB, pantalla de información del GPS.....	111
Visualización de vídeos cortos creados al tomar imágenes fijas (Resúmenes de vídeo).....	112
Visualización por fecha.....	112
Comprobación de las personas detectadas en ID de Cara.....	112
Navegación y filtrado de imagen.....	113
Navegación por las imágenes en un índice.....	113
Operaciones con la pantalla táctil.....	113
Búsqueda de imágenes que coincidan con condiciones especificadas.....	113
Uso del anillo de control para saltar entre imágenes.....	115
Operaciones con la pantalla táctil.....	115
Visualización de imágenes individuales en un grupo.....	115
Edición de información de ID de Cara.....	116
Cambio de nombres.....	116
Borrado de nombres.....	117



Opciones de visualización de imágenes .....	117
Ampliación de imágenes .....	117
Operaciones con la pantalla táctil .....	118
Visualización de presentaciones de diapositivas .....	118
Reproducción automática de imágenes relacionadas (Selección inteligente) .....	119
Protección de imágenes.....	120
Elección de un método de selección.....	120
Selección de imágenes de una en una .....	120
Selección de un rango.....	120
Protección de todas las imágenes a la vez .....	121
Borrado de toda la protección a la vez.....	121
Borrado de imágenes.....	122
Borrado de varias imágenes a la vez .....	122
Elección de un método de selección.....	122
Selección de imágenes de una en una .....	122
Selección de un rango.....	123
Especificación de todas las imágenes a la vez.....	123
Rotación de imágenes.....	124
Desactivación del giro automático.....	124
Etiquetado de imágenes favoritas.....	125
Control cómodo: acciones táctiles.....	126
Uso de funciones de acciones táctiles .....	126
Cambio de funciones de acciones táctiles .....	126
Funciones asignables.....	126
Edición de imágenes fijas.....	127
Cambio de tamaño de las imágenes.....	127
Recorte .....	128
Cambio de los tonos de color de la imagen (Mis Colores).....	129
Corrección de la luminosidad de la imagen (i-Contrast).....	129
Corrección del efecto de ojos rojos .....	130

Edición de vídeo.....	131
Reducción del tamaño de los archivos.....	132
Edición de resúmenes de vídeo .....	132
<b>7 Funciones Wi-Fi.....</b>	<b>133</b>
Funciones Wi-Fi disponibles .....	133
Envío de imágenes a un smartphone.....	134
Envío a un smartphone asignado al botón.....	134
Adición de un smartphone con el menú Wi-Fi.....	136
Uso de otro punto de acceso.....	138
Puntos de acceso previos .....	138
Guardar imágenes en un ordenador .....	139
Preparativos para el registro de un ordenador.....	139
Comprobación del entorno informático .....	139
Instalación del software .....	139
Configuración del ordenador para una conexión Wi-Fi (solo Windows).....	140
Guardar imágenes en un ordenador conectado.....	141
Confirmación de la compatibilidad del punto de acceso .....	141
Uso de puntos de acceso compatibles con WPS.....	141
Conexión a los puntos de acceso de la lista .....	143
Puntos de acceso previos .....	144
Envío de imágenes a un servicio web registrado.....	145
Registro de los servicios web .....	145
Registro de CANON iIMAGE GATEWAY .....	145
Registro de otros servicios web .....	147
Carga de imágenes en servicios web.....	147
Impresión inalámbrica de imágenes desde una impresora conectada.....	148
Envío de imágenes a otra cámara .....	150
Opciones de envío de imágenes.....	151
Envío de varias imágenes .....	151

Antes de usar la cámara

Guía básica

Guía avanzada

**1** Nociones básicas sobre la cámara

**2** Modo Auto/  
Modo Auto híbrido

**3** Otros modos de disparo

**4** Modo P

**5** Modo Tv, Av, M y C

**6** Modo de reproducción

**7** Funciones Wi-Fi

**8** Menú de ajuste

**9** Accesorios

**10** Apéndice

Índice



Notas sobre el envío de imágenes.....	151
Elección de la resolución de la imagen (tamaño).....	152
Adición de comentarios.....	152
Envío automático de imágenes (Sincr. Imagen).....	152
Preparativos iniciales.....	152
Preparación de la cámara.....	152
Preparación del ordenador.....	153
Envío de imágenes.....	153
Uso de un smartphone para ver imágenes de la cámara y controlar la cámara.....	154
Etiquetado geográfico de imágenes en la cámara.....	154
Disparo remoto.....	155
Edición o borrado de la configuración de Wi-Fi.....	156
Edición de la información de conexión.....	156
Cambio del apodo de un dispositivo.....	156
Eliminación de la información de conexión.....	156
Restablecimiento de la configuración de Wi-Fi a los valores predeterminados.....	157
<b>8 Menú de ajuste.....</b>	<b>158</b>
Ajuste de funciones básicas de la cámara.....	158
Silenciamiento de las operaciones de la cámara.....	158
Ajuste del volumen.....	158
Personalización de sonidos.....	159
Ocultación de trucos y consejos.....	159
Fecha y hora.....	159
Hora mundial.....	159
Tiempo de retracción del objetivo.....	160
Uso del modo Eco.....	160
Ajuste del ahorro de energía.....	160
Luminosidad de la pantalla.....	160
Pantalla de inicio.....	161
Formateo de tarjetas de memoria.....	161

Formateo de bajo nivel.....	161
Numeración de archivos.....	162
Almacenamiento de imágenes basado en datos.....	162
Visualización métrica/no métrica.....	162
Calibración del nivel electrónico.....	162
Reinicio del nivel electrónico.....	163
Desactivación de las operaciones con la pantalla táctil.....	163
Aumento de la sensibilidad del panel de pantalla táctil.....	163
Ajuste de la información de copyright que se registra en las imágenes.....	163
Eliminación de toda la información de copyright.....	164
Consulta de logotipos de certificación.....	164
Idioma de la pantalla.....	164
Configuración de otros ajustes.....	164
Restablecimiento de valores predeterminados.....	165
<b>9 Accesorios.....</b>	<b>166</b>
Mapa del sistema.....	166
Accesorios opcionales.....	167
Fuentes de alimentación.....	167
Flash.....	168
Otros accesorios.....	168
Impresoras.....	168
Uso de accesorios opcionales.....	169
Reproducción en un televisor.....	169
Reproducción en un televisor de alta definición.....	169
Reproducción en un televisor de definición estándar.....	170
Alimentación de la cámara mediante la corriente doméstica.....	171
Uso del software.....	172
Software.....	172
Manual de instrucciones del software.....	172

## Antes de usar la cámara

### Guía básica

### Guía avanzada

#### 1 Nociones básicas sobre la cámara

#### 2 Modo Auto/ Modo Auto híbrido

#### 3 Otros modos de disparo

#### 4 Modo P

#### 5 Modo Tv, Av, M y C

#### 6 Modo de reproducción

#### 7 Funciones Wi-Fi

#### 8 Menú de ajuste

#### 9 Accesorios

#### 10 Apéndice

### Índice



Conexiones de ordenador mediante un cable.....	172
Comprobación del entorno informático .....	172
Instalación del software .....	172
Guardar imágenes en un ordenador .....	173
Impresión de imágenes .....	174
Impresión fácil .....	174
Configuración de los ajustes de impresión.....	175
Recorte de imágenes antes de la impresión .....	176
Elección del tamaño y el diseño del papel antes de la impresión.....	176
Opciones de diseño disponibles.....	177
Impresión de fotos de carnet.....	177
Impresión de escenas de vídeo.....	177
Opciones de impresión de vídeo.....	177
Adición de imágenes a la lista de impresión (DPOF).....	178
Configuración de los ajustes de impresión.....	178
Configuración de la impresión para imágenes individuales.....	179
Configuración de la impresión para un intervalo de imágenes.....	179
Configuración de la impresión para todas las imágenes.....	179
Borrado de todas las imágenes de la lista de impresión.....	179
Impresión de imágenes añadidas a la lista de impresión (DPOF).....	180
Adición de imágenes a un fotolibro .....	180
Elección de un método de selección.....	180
Adición de imágenes individualmente .....	180
Adición de todas las imágenes a un fotolibro.....	181
Eliminación de todas las imágenes de un fotolibro .....	181

<b>10 Apéndice .....</b>	<b>182</b>
Solución de problemas.....	182
Mensajes en pantalla .....	186
Información en pantalla .....	189
Disparo (Pantalla de información) .....	189
Nivel de la batería .....	189
Reproducción (Pantalla de información detallada).....	190
Resumen del panel de control de vídeos .....	190
Tablas de funciones y menús.....	191
Funciones disponibles en cada modo de disparo .....	191
Menú FUNC.....	193
Ficha Disparo .....	196
Ficha Configuración.....	202
Ficha Mi Menú.....	202
Ficha Reproducción.....	202
Ficha Impresión .....	203
Precauciones de uso.....	203
Especificaciones.....	204
Especificaciones de la cámara.....	204
Wi-Fi .....	204
Distancia focal del zoom digital (equivalente en 35 mm) ....	204
Número de disparos/Tiempo de grabación, Tiempo de reproducción.....	205
Número de disparos por tarjeta de memoria.....	205
Tiempo de grabación por tarjeta de memoria.....	206
Alcance del flash .....	206
Intervalo de disparo.....	206
Velocidad de disparo continuo .....	206
Velocidad de obturación .....	207
Abertura.....	207
Batería NB-13L.....	207
Cargador de batería CB-2LH/CB-2LHE .....	207



Índice.....	208
Precauciones relacionadas con Wi-Fi (LAN inalámbrica) .....	211
Precauciones relativas a las interferencias por ondas de radio.....	211
Precauciones de seguridad .....	212
Marcas comerciales y licencias .....	212
Exención de responsabilidad .....	213

## Antes de usar la cámara

### Guía básica

### Guía avanzada

- 1 Nociones básicas sobre la cámara
- 2 Modo Auto/  
Modo Auto híbrido
- 3 Otros modos de disparo
- 4 Modo P
- 5 Modo Tv, Av, M y C
- 6 Modo de reproducción
- 7 Funciones Wi-Fi
- 8 Menú de ajuste
- 9 Accesorios
- 10 Apéndice

### Índice



## Operaciones comunes de la cámara

### Disparar

- Usar ajustes determinados por la cámara (modo Auto, modo Auto híbrido)
  - [📖35](#), [📖37](#)
- Ver varios efectos aplicados a cada toma, utilizando ajustes determinados por la cámara (modo de disparo creativo)
  - [📖56](#)

Fotografiar bien a las personas



Retratos  
([📖57](#))



En la nieve  
([📖57](#))

Ajustar a escenas específicas



Escenas nocturnas  
([📖57](#))



Bajo el agua  
([📖57](#))



Fuegos artificiales  
([📖57](#))



Cielos estrellados  
([📖68](#))

Aplicar efectos especiales



Colores intensos  
([📖60](#))



Efecto ojo de pez  
([📖62](#))



Desenfoque de fondo  
([📖64](#))



Efecto póster  
([📖60](#))



Efecto miniatura  
([📖63](#))



Enfoque suave  
([📖65](#))



Fotos "envejecidas"  
([📖62](#))



Efecto cámara de juguete  
([📖64](#))



Monocromo  
([📖65](#))

- Enfocar las caras
  - [📖35](#), [📖57](#), [📖88](#), [📖89](#)
- Sin utilizar el flash (Flash desactivado)
  - [📖35](#)
- Incluirse en la foto (Autodisparador)
  - [📖42](#), [📖67](#)
- Usar ID de Cara
  - [📖45](#), [📖112](#)
- Secuencias de vídeo y fotos juntas (Resumen de vídeo)
  - [📖37](#)

Antes de usar la cámara

Guía básica

Guía avanzada

1 Nociones básicas sobre la cámara

2 Modo Auto/ Modo Auto híbrido

3 Otros modos de disparo

4 Modo P

5 Modo Tv, Av, M y C

6 Modo de reproducción

7 Funciones Wi-Fi

8 Menú de ajuste







9 Accesorios

10 Apéndice





Índice



## Ver

- Ver imágenes (modo de reproducción)
  -  108
- Reproducción automática (Mostrar diapos)
  -  118
- En un televisor
  -  169
- En un ordenador
  -  172
- Navegar rápidamente por las imágenes
  -  113
- Borrar imágenes
  -  122

## Grabar/ver vídeos

- Grabar vídeos
  -  35,  74,  100
- Ver vídeos (modo de reproducción)
  -  108



## Imprimir

- Imprimir imágenes
  -  174

## Guardar

- Guardar las imágenes en un ordenador mediante un cable
  -  173

## Usar funciones Wi-Fi

- Enviar imágenes a un smartphone
  -  134
- Compartir imágenes en línea
  -  145
- Enviar imágenes a un ordenador
  -  152

## Antes de usar la cámara

### Guía básica

### Guía avanzada

#### 1 Nociones básicas sobre la cámara

#### 2 Modo Auto/ Modo Auto híbrido

#### 3 Otros modos de disparo

#### 4 Modo P

#### 5 Modo Tv, Av, M y C

#### 6 Modo de reproducción

#### 7 Funciones Wi-Fi

#### 8 Menú de ajuste

#### 9 Accesorios

#### 10 Apéndice

### Índice



## Precauciones de seguridad

- Antes de comenzar a utilizar este producto, asegúrese de leer las precauciones de seguridad que se describen a continuación. Asegúrese siempre de que el producto se utiliza correctamente.
- El propósito de las precauciones de seguridad que aquí se indican es evitar que usted y otras personas sufran lesiones y que se produzcan daños a la propiedad.
- Asegúrese también de consultar las guías que acompañen a cualquier accesorio que utilice que haya adquirido por separado.



### Advertencia

Indica el riesgo de lesiones graves o de muerte.

- No dispare el flash cerca de los ojos de las personas. La exposición al intenso destello que produce el flash podría dañar la vista. Para mayor seguridad, manténgase al menos a 1 metro (3,3 pies) de distancia de los niños cuando vaya a utilizar el flash.
- Guarde el equipo fuera del alcance de los niños. Una correa alrededor del cuello de un niño podría provocar su asfixia. Si su producto utiliza un cable de corriente y el cable se enrolla accidentalmente alrededor del cuello de un niño, puede provocarle la asfixia.
- Utilice únicamente las fuentes de alimentación recomendadas.
- No desmonte, altere ni aplique calor al producto.
- Si la batería tiene una etiqueta, no la despegue.
- Evite dejar caer el producto o someterlo a golpes fuertes.
- No toque el interior del producto si se rompe, por ejemplo como consecuencia de una caída.
- Deje de utilizar el producto inmediatamente si emite humo o un olor extraño, o si presenta algún otro comportamiento anormal.
- No utilice disolventes orgánicos, tales como alcohol, bencina o disolvente, para limpiar el producto.

- Evite el contacto con los líquidos y no permita que penetren el interior líquidos u objetos extraños.

Todo esto podría provocar un incendio o descargas eléctricas.

Si se moja el producto o algún líquido u objeto extraño penetra en su interior, extraiga la batería o las pilas o desenchúfelo inmediatamente.

- No mire a través del visor (si su modelo lo tiene) hacia fuentes de luz intensas, tales como el sol en un día claro o una fuente de luz artificial intensa.

De lo contrario, podría dañarse la vista.

- Si el producto está enchufado, no lo toque mientras se esté produciendo una tormenta.

Todo esto podría provocar un incendio o descargas eléctricas. Deje de usar el producto inmediatamente y aléjese de él.

- Utilice exclusivamente la batería o las pilas recomendadas.
- No arroje la batería ni las pilas al fuego, ni las deje cerca de las llamas.

Esto puede provocar que la batería o las pilas exploten o tengan fugas, con el resultado de descargas eléctricas, fuego o lesiones. Si el electrolito de una batería o una pila con alguna fuga entra en contacto con los ojos, la boca, la piel o la ropa, lávelos inmediatamente con agua abundante.

- Si el producto utiliza un cargador de batería, tenga en cuenta las siguientes precauciones.
  - Retire la clavija periódicamente y, con un paño seco, limpie cualquier resto de polvo o suciedad que se pudiera encontrar en las clavijas, el exterior de la toma de corriente y en la zona circundante.
  - No inserte ni retire la clavija con las manos húmedas.
  - No utilice el equipo de modo que supere la capacidad nominal de la toma de corriente o de los accesorios por cable. No lo utilice si la clavija está dañada o no se ha insertado a fondo en la toma de corriente.
  - Evite que el polvo u objetos metálicos (tales como chinchetas o llaves) entren en contacto con los terminales o la clavija.
  - Si su producto utiliza un cable de corriente, no lo corte, no lo dañe, no lo modifique ni ponga objetos pesados sobre él.

Todo esto podría provocar un incendio o descargas eléctricas.

## Antes de usar la cámara

### Guía básica

### Guía avanzada

#### 1 Nociones básicas sobre la cámara

#### 2 Modo Auto/ Modo Auto híbrido

#### 3 Otros modos de disparo

#### 4 Modo P

#### 5 Modo Tv, Av, M y C

#### 6 Modo de reproducción

#### 7 Funciones Wi-Fi

#### 8 Menú de ajuste

#### 9 Accesorios

#### 10 Apéndice

### Índice





- Apague la cámara en aquellos lugares donde su uso esté prohibido. Las ondas electromagnéticas que emite la cámara pueden interferir con el funcionamiento de instrumentos electrónicos u otros dispositivos. Tenga cuidado cuando utilice el producto en lugares donde el uso de dispositivos electrónicos esté restringido, tales como el interior de los aviones y las instalaciones médicas.

- No permita que la cámara permanezca en contacto con la piel durante largos períodos de tiempo.

Aunque la cámara no parezca caliente, puede provocar quemaduras de baja temperatura, que se manifiestan en forma de enrojecimiento o ampollas en la piel. Utilice un trípode donde haga calor o si tiene problemas de mala circulación o falta de sensibilidad en la piel.

 <b>Precaución</b>	Indica el riesgo de lesiones.
---	-------------------------------

- Cuando transporte el producto por la correa tenga cuidado de no golpearlo, no someterlo a impactos o sacudidas fuertes y no dejar que se enganche con otros objetos.

- Tenga cuidado de no golpear ni empujar con fuerza el objetivo. Esto podría dañar la cámara o producir lesiones.

- Tenga cuidado de no golpear con fuerza la pantalla. Si la pantalla se rompe, los fragmentos rotos pueden provocar heridas.

- Cuando utilice el flash, tenga cuidado de no taparlo con los dedos ni la ropa.

Esto podría provocar quemaduras o dañar el flash.

- Evite utilizar, colocar o almacenar el producto en los lugares siguientes:
  - Lugares expuestos a la luz solar directa
  - Lugares sometidos a temperaturas superiores a 40 °C (104 °F)
  - Lugares húmedos o con mucho polvo

En estos lugares se podrían producir fugas, sobrecalentamiento o una explosión de la batería o las pilas, lo que puede ocasionar descargas eléctricas, incendios, quemaduras y otras lesiones.

El sobrecalentamiento y los daños pueden provocar descargas eléctricas, fuego, quemaduras u otras lesiones.

- Los efectos de transición de las presentaciones de diapositivas pueden resultar incómodos cuando se miran durante mucho tiempo.

- Cuando utilice objetivos opcionales, filtros para objetivos o adaptadores para filtros (si corresponde), monte firmemente estos accesorios.

Si el accesorio para el objetivo se afloja y cae, podría romperse y los pedazos de vidrio podrían provocar cortes.

- En productos que levanten y bajen el flash automáticamente, tenga cuidado para no pillarse los dedos con el flash cuando baje.

Podría provocarse una lesión.

<b>Precaución</b>	Indica el riesgo de daños a la propiedad.
-------------------	---

- No apunte la cámara hacia fuentes de luz intensas, tales como el sol en un día claro o una fuente de luz artificial intensa. Si lo hace, puede dañar el sensor de imagen u otros componentes internos.

- Cuando la utilice en una playa con arena o donde haya mucho viento, tenga cuidado para evitar que el polvo o la arena se introduzcan en la cámara.

- En productos que abran y cierren el flash automáticamente, no empuje el flash para cerrarlo ni tire de él para abrirlo.

Esto podría provocar un fallo de funcionamiento del producto.

- Limpie el polvo, la suciedad o cualquier otra sustancia extraña del flash con un bastoncillo de algodón o un paño.

El calor emitido por el flash puede provocar que el material extraño humee o que el producto se averíe.

- Cuando no utilice el producto, extraiga la batería o las pilas y guárdelas.

Cualquier fuga que se produzca en la batería o las pilas puede provocar daños en el producto.

## Antes de usar la cámara

### Guía básica

### Guía avanzada

#### 1 Nociones básicas sobre la cámara

#### 2 Modo Auto/ Modo Auto híbrido

#### 3 Otros modos de disparo

#### 4 Modo P

#### 5 Modo Tv, Av, M y C

#### 6 Modo de reproducción

#### 7 Funciones Wi-Fi

#### 8 Menú de ajuste

#### 9 Accesorios

#### 10 Apéndice

## Índice



- Antes de desechar la batería o las pilas, cubra sus terminales con cinta adhesiva u otro aislante.

El contacto con otros materiales metálicos podría provocar incendios o explosiones.

- Desenchufe el cargador de batería utilizado con el producto cuando no lo esté utilizando. No lo cubra con trapos u otros objetos mientras lo esté utilizando.

Dejar la unidad conectada durante mucho tiempo puede hacer que se sobrecaliente y deforme, y originar un incendio.

- No deje las baterías específicas del producto cerca de mascotas. Si una mascota mordiera una batería, se podrían producir fugas, sobrecalentamiento o explosiones, con el resultado de fuego o daños en el producto.

- Si el producto utiliza varias pilas, no utilice a la vez pilas que tengan diferentes niveles de carga ni utilice a la vez pilas antiguas y nuevas. No introduzca las pilas con los polos + y – invertidos.

Esto podría provocar un fallo de funcionamiento del producto.

- No se siente si lleva la cámara en un bolsillo del pantalón.

De lo contrario, podría provocar un fallo de funcionamiento o dañar la pantalla.

- Cuando la lleve en un bolso, asegúrese de que no haya objetos duros que entren en contacto con la pantalla. Además, cierre la pantalla (de modo que quede orientada hacia el cuerpo) si la pantalla del producto se cierra.

- No sujete ningún objeto duro al producto.

De lo contrario, podría provocar un fallo de funcionamiento o dañar la pantalla.



## Antes de usar la cámara

### Guía básica

### Guía avanzada

#### 1 Nociones básicas sobre la cámara

#### 2 Modo Auto/ Modo Auto híbrido

#### 3 Otros modos de disparo

#### 4 Modo P

#### 5 Modo Tv, Av, M y C

#### 6 Modo de reproducción

#### 7 Funciones Wi-Fi

#### 8 Menú de ajuste

#### 9 Accesorios

#### 10 Apéndice

### Índice



# Guía básica

## Operaciones básicas

Instrucciones e información básica, desde los preparativos iniciales hasta el disparo y la reproducción

### Preparativos iniciales

Prepárese para fotografiar de la manera siguiente.

#### Montaje de la correa

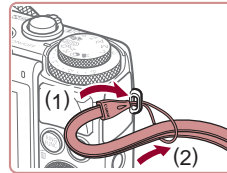

##### Monte la correa.

- Pase el extremo de la correa a través del orificio para la correa (1) y, a continuación, tire del otro extremo de la correa a través del lazo del extremo que hizo pasar por el orificio (2).



- La correa también se puede montar en el lado izquierdo de la cámara.

#### Cómo sujetar la cámara



- Colóquese la correa alrededor de la muñeca.
- Cuando dispare, mantenga los brazos cerca del cuerpo y sujete firmemente la cámara para evitar que se mueva. Si ha levantado el flash, no apoye los dedos sobre él.

Antes de usar la cámara

Guía básica

Guía avanzada

- 1 Nociones básicas sobre la cámara
- 2 Modo Auto/ Modo Auto híbrido
- 3 Otros modos de disparo
- 4 Modo P
- 5 Modo Tv, Av, M y C
- 6 Modo de reproducción
- 7 Funciones Wi-Fi
- 8 Menú de ajuste
- 9 Accesorios
- 10 Apéndice

Índice



## Carga de la batería

Antes de utilizarla, cargue la batería con el cargador que se incluye. No olvide cargar al principio la batería, porque la cámara no se vende con la batería cargada.

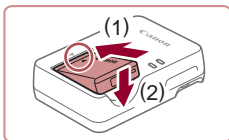

### 1 Introduzca la batería.

- Después de alinear las marcas ▲ de la batería y el cargador, introduzca la batería empujándola hacia adentro (1) y hacia abajo (2).

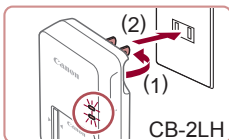

### 2 Cargue la batería.

- CB-2LH: levante las clavijas (1) y conecte el cargador a la toma de corriente (2).
- CB-2LHE: conecte el cable de corriente al cargador y, a continuación, el otro extremo a la toma de corriente.
- La lámpara de carga se ilumina en naranja y se inicia la carga.
- Cuando la carga finaliza, la lámpara se ilumina en verde.

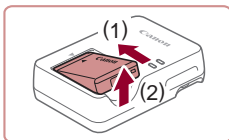
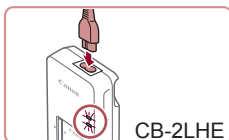

### 3 Retire la batería.

- Una vez desenchufado el cargador de la batería, retire la batería empujándola hacia adentro (1) y arriba (2).



- Para proteger la batería y mantenerla en óptimas condiciones, no la cargue de manera continua durante más de 24 horas.
- En el caso de los cargadores de batería que utilicen cable de corriente, no sujete el cargador ni el cable a otros objetos. Si lo hace así, el producto podría averiarse o dañarse.



- Para ver información detallada acerca del tiempo de carga, y del número de disparos y el tiempo de grabación posibles con una batería completamente cargada, consulte "Número de disparos/Tiempo de grabación, Tiempo de reproducción" (p. 205).
- Las baterías cargadas pierden gradualmente su carga, incluso cuando no se utilizan. Cargue la batería el día que vaya a utilizarla (o inmediatamente antes).
- El cargador se puede utilizar en áreas con corriente 100 – 240 V CA (50/60 Hz). Para las tomas eléctricas con formato diferente utilice un adaptador para la clavija, disponible en el comercio. No utilice nunca un transformador eléctrico diseñado para viajes porque puede dañar la batería.

## Introducción de la batería y la tarjeta de memoria

Introduzca la batería incluida y una tarjeta de memoria (se vende por separado). Tenga en cuenta que antes de usar una tarjeta de memoria nueva (o una tarjeta de memoria formateada en otro dispositivo), debe formatear la tarjeta de memoria con esta cámara (p. 161).

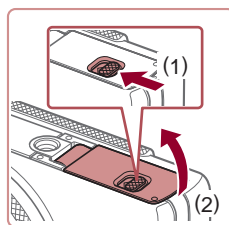

### 1 Abra la tapa.

- Deslice el botón (1) y abra la tapa (2).

Antes de usar la cámara

Guía básica

Guía avanzada

1 Nociones básicas sobre la cámara

2 Modo Auto/Modo Auto híbrido

3 Otros modos de disparo

4 Modo P

5 Modo Tv, Av, M y C

6 Modo de reproducción

7 Funciones Wi-Fi

8 Menú de ajuste

9 Accesorios

10 Apéndice

Índice



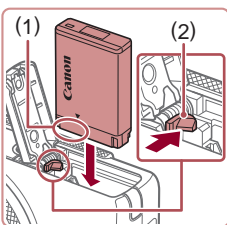

## 2 Introduzca la batería.

- Sujete la batería con los terminales (1) orientados como se muestra, presione el cierre de la batería (2) en la dirección de la flecha e inserte la batería hasta que encaje el cierre.
- Si inserta la batería con la orientación incorrecta no podrá bloquearla en la posición correcta. Confirme siempre que la batería esté orientada correctamente y que se bloquee al introducirla.

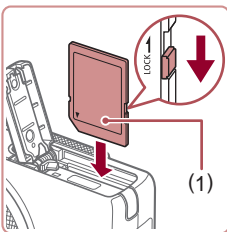

## 3 Compruebe la pestaña de protección contra escritura de la tarjeta e inserte la tarjeta de memoria.

- No es posible grabar en tarjetas de memoria que tengan pestaña de protección contra escritura cuando la pestaña se encuentre en posición de bloqueo. Deslice la pestaña a la posición de desbloqueo.
- Introduzca la tarjeta de memoria con la etiqueta (1) orientada como se muestra hasta que encaje en su lugar.
- Asegúrese de que la tarjeta de memoria tenga la orientación correcta al introducirla. Si introduce una tarjeta de memoria con una orientación equivocada podría dañar la cámara.

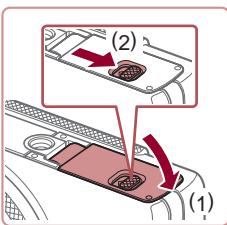

## 4 Cierre la tapa.

- Baje la tapa (1) y empújela hacia abajo mientras desliza el botón, hasta que encaje en la posición de cierre (2).



- Para ver datos orientativos sobre cuántos disparos u horas de grabación se pueden guardar en una tarjeta de memoria, consulte "Número de disparos por tarjeta de memoria" (p.205).

## Extracción de la batería y de la tarjeta de memoria

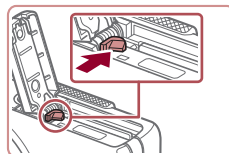

### Retire la batería.

- Abra la tapa y presione el cierre de la batería en el sentido de la flecha.
- La batería saldrá.

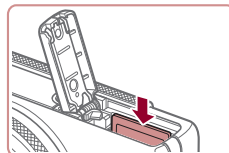

### Retire la tarjeta de memoria.

- Empuje la tarjeta de memoria hasta que encaje y, a continuación, suéltela lentamente.
- La tarjeta de memoria saldrá.

Antes de usar la cámara

Guía básica

Guía avanzada

1 Nociones básicas sobre la cámara

2 Modo Auto/ Modo Auto híbrido

3 Otros modos de disparo

4 Modo P

5 Modo Tv, Av, M y C

6 Modo de reproducción

7 Funciones Wi-Fi

8 Menú de ajuste

9 Accesorios

10 Apéndice

Índice



## Ajuste de la fecha y la hora

Ajuste correctamente la fecha y la hora actuales de la manera siguiente si se muestra la pantalla [Fecha/Hora] al encender la cámara. La información especificada de esta manera se registra en las propiedades de la imagen al disparar, y se utiliza para administrar las imágenes por fecha de toma o para imprimir imágenes mostrando la fecha.

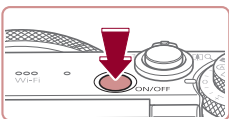

### 1 Encienda la cámara.

- Pulse el botón ON/OFF.
- Se mostrará la pantalla [Fecha/Hora].



### 2 Establezca la fecha y la hora.

- Pulse los botones [◀][▶] para elegir una opción.
- Pulse los botones [▲][▼] o gire el dial [●] para especificar la fecha y la hora.
- Cuando termine, pulse el botón [OK].

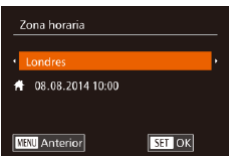

### 3 Especifique la zona horaria local.

- Pulse los botones [◀][▶] para elegir la zona horaria local.

### 4 Finalice el proceso de configuración.

- Pulse el botón [OK] cuando termine. Después de un mensaje de confirmación, dejará de mostrarse la pantalla de ajustes.
- Para apagar la cámara, pulse el botón ON/OFF.



- A menos que haya establecido la fecha, la hora y la zona horaria local, la pantalla [Fecha/Hora] aparecerá cada vez que encienda la cámara. Especifique la información correcta.



- Para ajustar el horario de verano (se añade 1 hora), elija [☀] en el paso 2 y, a continuación, elija [☀] pulsando los botones [▲][▼] o girando el dial [●].



- También puede ajustar la fecha y la hora tocando la opción que desee en la pantalla en el paso 2 y, a continuación, tocando [▲][▼] seguidos de [SET]. De manera similar, también puede ajustar la zona horaria local tocando [◀][▶] en la pantalla del paso 3 y, a continuación, [SET].

## Cambio de la fecha y la hora

Ajuste la fecha y la hora de la manera siguiente.

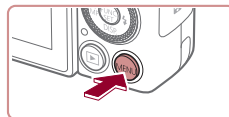

### 1 Acceda a la pantalla de menú.

- Pulse el botón [MENU].

Antes de usar la cámara

Guía básica

Guía avanzada

1 Nociones básicas sobre la cámara

2 Modo Auto/ Modo Auto híbrido

3 Otros modos de disparo

4 Modo P

5 Modo Tv, Av, M y C

6 Modo de reproducción

7 Funciones Wi-Fi

8 Menú de ajuste

9 Accesorios

10 Apéndice

Índice



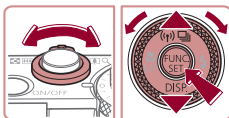
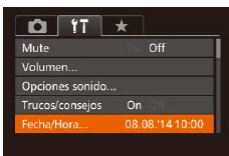

## 2 Elija [Fecha/Hora].

- Mueva la palanca del zoom para elegir la ficha [f].
- Pulse los botones [▲][▼] o gire el dial [DIAL] para elegir [Fecha/Hora] y, a continuación, pulse el botón [MENU].

## 3 Cambie la fecha y la hora.

- Siga el paso 2 de "Ajuste de la fecha y la hora" (p. 22) para realizar los ajustes.
- Pulse el botón [MENU] para cerrar la pantalla de menú.



- Los ajustes de fecha/hora pueden conservarse durante unas 3 semanas gracias a la pila del reloj integrada (pila de reserva), una vez retirada la batería.
- La pila del reloj se cargará en unas 4 horas cuando se introduzca una batería cargada o se conecte la cámara a un kit adaptador de CA (se vende por separado, p. 167), aunque se deje la cámara apagada.
- Una vez agotada la pila del reloj, se mostrará la pantalla [Fecha/Hora] cuando se encienda la cámara. Ajuste la fecha y la hora correctas como se describe en "Ajuste de la fecha y la hora" (p. 22).

## Idioma de la pantalla

Cambie el idioma de la pantalla como sea necesario.

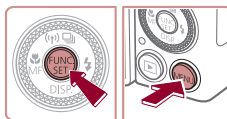
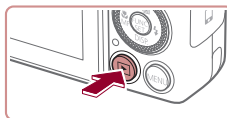

### 1 Acceda al modo de reproducción.

- Pulse el botón [▶].

### 2 Acceda a la pantalla de ajustes.

- Mantenga pulsado el botón [MENU] y, a continuación, pulse inmediatamente el botón [MENU].

### 3 Establezca el idioma de la pantalla.

- Pulse los botones [▲][▼][◀][▶] o gire el dial [DIAL] para elegir un idioma y, a continuación, pulse el botón [MENU].
- Una vez ajustado el idioma de pantalla, la pantalla de ajustes deja de mostrarse.



- Si espera demasiado en el paso 2 después de pulsar el botón [MENU] y antes de pulsar el botón [MENU], se mostrará la hora actual. En este caso, pulse el botón [MENU] para hacer desaparecer la visualización de hora y repita el paso 2.
- También puede cambiar el idioma de la pantalla pulsando el botón [MENU] y eligiendo [Idioma] en la ficha [f].



- También puede ajustar el idioma de la pantalla tocando un idioma en la pantalla en el paso 3 y, a continuación, tocándolo de nuevo.

Antes de usar la cámara

Guía básica

Guía avanzada

1 Nociones básicas sobre la cámara

2 Modo Auto/ Modo Auto híbrido

3 Otros modos de disparo

4 Modo P

5 Modo Tv, Av, M y C

6 Modo de reproducción

7 Funciones Wi-Fi

8 Menú de ajuste

9 Accesorios

10 Apéndice

Índice



## Prueba de la cámara

► Imágenes fijas ► Vídeos

Siga estas instrucciones para encender la cámara, captar imágenes fijas y vídeos y, a continuación, verlas.

### Fotografía (Smart Auto)

Para seleccionar automáticamente los ajustes óptimos para escenas específicas, deje simplemente que la cámara determine el sujeto y las condiciones de disparo.

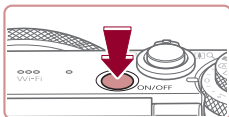

#### 1 Encienda la cámara.

- Pulse el botón ON/OFF.
- Se mostrará la pantalla inicial.

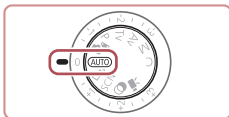

#### 2 Acceda al modo [AUTO].

- Establezca el dial de modo en [AUTO].
- Apunte la cámara al sujeto. La cámara hará un ligero sonido de clic mientras determina la escena.
- En la esquina superior izquierda de la pantalla se muestran iconos que representan la escena y el modo de estabilización de imagen.
- Los recuadros que se muestran alrededor de los sujetos detectados indican que están enfocados.

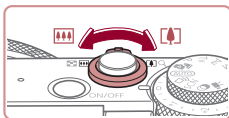

#### 3 Componga la toma.

- Para acercarse con el zoom y ampliar el sujeto, mueva la palanca del zoom hacia [📷] (teleobjetivo), y para alejarse del sujeto con el zoom, muévala hacia [👁️] (gran angular).

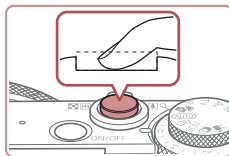
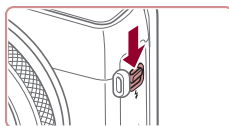
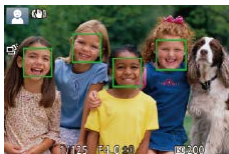
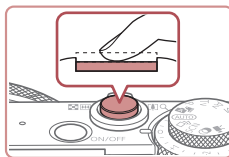

## 4 Dispare.

### Fotografía de imágenes fijas

#### 1) Enfoque.

- Pulse el botón de disparo ligeramente, hasta la mitad de su recorrido. La cámara emitirá un doble pitido cuando enfoque, y se mostrarán recuadros AF para indicar las áreas enfocadas de la imagen.
- Si aparece en la pantalla [Levante el flash], mueva el interruptor [🔆] para levantar el flash. Destellará cuando dispare. Si prefiere no utilizar el flash, empújelo hacia abajo con el dedo para introducirlo en la cámara.

#### 2) Dispare.

- Pulse por completo el botón de disparo.
- Cuando la cámara dispara se reproduce un sonido de obturador y, cuando haya poca luz y haya levantado el flash, el flash destellará automáticamente.
- Mantenga la cámara quieta hasta que finalice el sonido de obturador.
- Después de mostrar la foto, la cámara volverá a la pantalla de disparo.

Antes de usar la cámara

Guía básica

Guía avanzada

1 Nociones básicas sobre la cámara

2 Modo Auto/ Modo Auto híbrido

3 Otros modos de disparo

4 Modo P

5 Modo Tv, Av, M y C

6 Modo de reproducción

7 Funciones Wi-Fi

8 Menú de ajuste

9 Accesorios

10 Apéndice

Índice





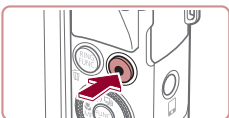

(1)

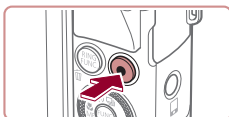

## Grabación de vídeos

### 1) Comience a grabar.

- Pulse el botón de vídeo. La cámara emite un pitido cuando se inicia la grabación, y se muestra [●Grab] con el tiempo transcurrido (1).
- En los bordes superior e inferior de la pantalla se muestran barras negras y el sujeto se amplía ligeramente. Las barras negras indican áreas de la imagen sin grabar.
- Los recuadros que se muestran alrededor de las caras detectadas indican que están enfocadas.
- Cuando comience la grabación, quite el dedo del botón de vídeo.

### 2) Termine de grabar.

- Pulse otra vez el botón de vídeo para detener la grabación. La cámara emitirá dos pitidos cuando se detenga la grabación.

## Visualización

Después de captar imágenes o vídeos, puede verlos en la pantalla de la manera siguiente.

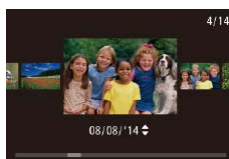
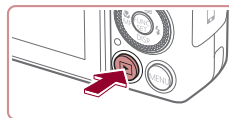

### 1 Acceda al modo de reproducción.

- Pulse el botón [▶].
- Se mostrará lo último que haya captado.

### 2 Navegue por las imágenes.

- Para ver la imagen anterior, pulse el botón [◀] o gire el dial [●] en sentido contrario al de las agujas del reloj. Para ver la imagen siguiente, pulse el botón [▶] o gire el dial [●] en el sentido de las agujas del reloj.
- Mantenga pulsados los botones [◀] [▶] para navegar rápidamente por las imágenes.
- Para tener acceso al modo Vista de desplazamiento, gire rápidamente el dial [●]. En este modo, gire el dial [●] para navegar por las imágenes.
- Para volver a la visualización de imágenes de una en una, pulse el botón [●].
- Los vídeos se identifican mediante un icono [▶]. Para reproducir vídeos, vaya al paso 3.

Antes de usar la cámara

Guía básica

Guía avanzada

1 Nociones básicas sobre la cámara

2 Modo Auto/ Modo Auto híbrido

3 Otros modos de disparo

4 Modo P

5 Modo Tv, Av, M y C

6 Modo de reproducción

7 Funciones Wi-Fi

8 Menú de ajuste

9 Accesorios

10 Apéndice

Índice



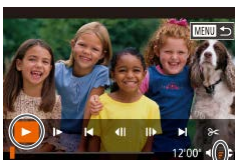

(1)

### 3 Reproduzca vídeos.

- Pulse el botón [REPRODUCIR] para acceder al panel de control de vídeo, elija [▶] (pulse los botones [◀][▶]) o gire el dial [DIAL] y, a continuación, pulse otra vez el botón [REPRODUCIR].
- Se iniciará la reproducción y, una vez que termine el vídeo, se mostrará [SETI ▶].
- Para ajustar el volumen (1), pulse los botones [▲][▼].



- Para cambiar del modo de reproducción al modo de disparo, pulse el botón de disparo hasta la mitad.

## Operaciones con la pantalla táctil



- Para ver la imagen siguiente, arrastre a la izquierda a través de la pantalla del paso 2 y, para ver la imagen anterior, arrastre a la derecha.
- Para acceder al modo Vista de desplazamiento, arrastre rápida y repetidamente a la izquierda o a la derecha.
- Para volver a la visualización de imágenes de una en una desde el modo de Vista de desplazamiento, toque la imagen situada en el centro de la pantalla.
- Elija un vídeo y toque [▶] para iniciar la reproducción.
- Para ajustar el volumen durante la reproducción de vídeo, arrastre rápidamente arriba o abajo a través de la pantalla.

## Borrado de imágenes

Puede elegir y borrar las imágenes que no necesite una por una. Tenga cuidado al borrar imágenes, porque no es posible recuperarlas.



### 1 Elija la imagen que desee borrar.

- Pulse los botones [◀][▶] o gire el dial [DIAL] para elegir una imagen.

### 2 Borre la imagen.

- Pulse el botón [Borrar].
- Cuando se muestre [¿Borrar?], pulse los botones [◀][▶] o gire el dial [DIAL] para elegir [Borrar] y, a continuación, pulse el botón [REPRODUCIR].
- La imagen actual se borrará.
- Para cancelar el borrado, pulse los botones [◀][▶] o gire el dial [DIAL] para elegir [Cancelar] y, a continuación, pulse el botón [REPRODUCIR].



- Puede elegir varias imágenes para borrarlas a la vez (122).



- También puede borrar la imagen actual tocando [Borrar] en la pantalla en el paso 2.
- También es posible borrar imágenes mediante acciones táctiles (126).

Antes de usar la cámara

Guía básica

Guía avanzada

1 Nociones básicas sobre la cámara

2 Modo Auto/  
Modo Auto híbrido

3 Otros modos de disparo

4 Modo P

5 Modo Tv, Av, M y C

6 Modo de reproducción

7 Funciones Wi-Fi

8 Menú de ajuste

9 Accesorios

10 Apéndice

Índice



# 1

## Guía avanzada

### Nociones básicas sobre la cámara

Otras operaciones básicas y más maneras de disfrutar de la cámara, incluyendo opciones de disparo y de reproducción

#### On/Off

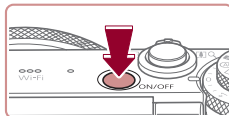

##### Modo de disparo

- Pulse el botón ON/OFF para encender la cámara y prepararse para fotografiar.
- Para apagar la cámara, pulse otra vez el botón ON/OFF.

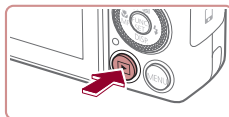

##### Modo de reproducción

- Pulse el botón [▶] para encender la cámara y ver las fotos.
- Para apagar la cámara, pulse otra vez el botón [▶].



- Para cambiar del modo de disparo al modo de reproducción, pulse el botón [▶].
- Para cambiar del modo de reproducción al modo de disparo, pulse el botón de disparo hasta la mitad (página 28).
- Cuando la cámara esté en modo de reproducción, el objetivo se retraerá al cabo de un minuto. Puede apagar la cámara mientras el objetivo está retraído pulsando el botón [▶].

Antes de usar la cámara

Guía básica

Guía avanzada

1 Nociones básicas sobre la cámara

2 Modo Auto/  
Modo Auto híbrido

3 Otros modos de disparo

4 Modo P

5 Modo Tv, Av, M y C

6 Modo de reproducción

7 Funciones Wi-Fi

8 Menú de ajuste

9 Accesorios

10 Apéndice

Índice



## ■ Funciones de ahorro de energía (Autodesconexión)

Para ahorrar energía de la batería, la cámara desactiva automáticamente la pantalla (Display Off) y, a continuación, se apaga por sí misma después de un período específico de inactividad.

### Ahorro de energía en el modo de disparo

La pantalla se desactiva automáticamente después de alrededor de un minuto de inactividad. Unos dos minutos después, el objetivo se retrae y la cámara se apaga por sí misma. Para activar la pantalla y prepararse para disparar cuando la pantalla esté apagada pero el objetivo esté aún fuera, pulse el botón de disparo hasta la mitad (📖28).

### Ahorro de energía en el modo de reproducción

La cámara se apaga por sí misma, automáticamente, después de cinco minutos de inactividad.



- Puede desactivar Autodesconexión y ajustar el tiempo de Display Off, si lo prefiere (📖160).
- El ahorro de energía no está activo mientras la cámara está conectada a otros dispositivos mediante Wi-Fi (📖133) o cuando está conectada a un ordenador (📖173).

## Botón de disparo

Para asegurarse de que las fotos estén enfocadas, empiece siempre por mantener pulsado el botón de disparo hasta la mitad y, una vez que el sujeto esté enfocado, pulse por completo el botón para disparar. En este manual, las operaciones del botón de disparo se describen como pulsar el botón *hasta la mitad* o *pulsarlo por completo*.

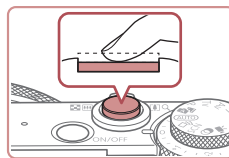

### 1 Pulse hasta la mitad. (Pulse ligeramente para enfocar.)

- Pulse el botón de disparo hasta la mitad. La cámara emitirá dos pitidos y se mostrarán recuadros AF alrededor de las áreas enfocadas de la imagen.

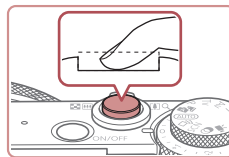

### 2 Pulse por completo. (Desde la posición media, pulse por completo para tomar la fotografía.)

- La cámara dispara cuando se reproduce un sonido de obturador.
- Mantenga la cámara quieta hasta que finalice el sonido de obturador.



- Es posible que las imágenes salgan desenfocadas si dispara sin pulsar al principio el botón de disparo hasta la mitad.
- La duración del sonido de obturador varía en función del tiempo necesario para el disparo. Puede durar más al fotografiar algunas escenas, y las imágenes saldrán borrosas si mueve la cámara (o se mueve el sujeto) antes de que finalice el sonido de obturador.

Antes de usar la cámara

Guía básica

Guía avanzada

1 Nociones básicas sobre la cámara

2 Modo Auto/ Modo Auto híbrido

3 Otros modos de disparo

4 Modo P

5 Modo Tv, Av, M y C

6 Modo de reproducción

7 Funciones Wi-Fi

8 Menú de ajuste

9 Accesorios

10 Apéndice

Índice



## Modos de disparo

Utilice el dial de modo para acceder a cada modo de disparo.

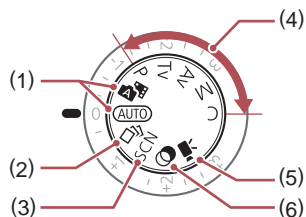

- (1) Modo Auto/Modo Auto híbrido  
Disparo totalmente automático, con ajustes determinados por la cámara (📖24, 📖35, 📖37).
- (2) Modo de disparo creativo  
Ver varios efectos aplicados a cada toma automáticamente (📖56).
- (3) Modo de escena especial  
Dispare con ajustes óptimos para escenas específicas (📖57).
- (4) Modos P, Tv, Av, M y C  
Tome diversas fotografías utilizando los ajustes que desee (📖76, 📖97).
- (5) Modo de vídeo  
Para grabar vídeos (📖74, 📖100).  
También puede grabar vídeo cuando el dial de modo no esté ajustado en el modo de vídeo, con solo pulsar el botón de vídeo.
- (6) Modo Filtros creativos  
Añada diversos efectos a las imágenes cuando fotografíe (📖60).

## Ajuste del ángulo y de la orientación de la pantalla

Puede ajustar el ángulo y la orientación de la pantalla para adecuarlos a la escena o a su manera de disparar.

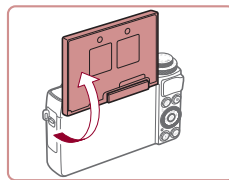

- Incline la pantalla hasta 180° hacia arriba.
- Cuando vaya a incluirse en las fotos, puede ver su imagen especular girando la pantalla hacia la parte delantera de la cámara. Para cancelar la visualización invertida, pulse el botón [MENU], elija [Pant. girada] en la ficha [📷] y, a continuación, pulse los botones [◀][▶] para elegir [Off].



- Cuando no se esté utilizando la cámara, mantenga la pantalla cerrada.
- Tenga cuidado de no abrir más la pantalla, puesto que dañará la cámara.

Antes de usar la cámara

Guía básica

Guía avanzada

1 Nociones básicas sobre la cámara

2 Modo Auto/Modo Auto híbrido

3 Otros modos de disparo

4 Modo P

5 Modo Tv, Av, M y C

6 Modo de reproducción

7 Funciones Wi-Fi

8 Menú de ajuste

9 Accesorios

10 Apéndice

Índice



## Opciones de la pantalla de disparo

Pulse el botón [▼] para ver otra información en la pantalla o para ocultar la información. Para ver detalles sobre la información que se muestra, consulte “Información en pantalla” (📖189).

	Presentación 1
	Presentación 2



- La función de vista nocturna aumenta automáticamente la luminosidad de la pantalla cuando se fotografía con luz escasa, lo que facilita revisar la composición de las fotos. Sin embargo, es posible que la luminosidad de la imagen de la pantalla no coincida con la luminosidad de las fotos. Tenga en cuenta que las posibles distorsiones de la imagen de la pantalla o las irregularidades en el movimiento del sujeto no afectarán a las imágenes grabadas.
- Para ver opciones de visualización de reproducción, consulte “Cambio de modo de visualización” (📖110).

## Uso del menú FUNC.

Configure funciones de disparo de uso común mediante el menú FUNC., de la manera siguiente.

Tenga en cuenta que las opciones y los elementos del menú varían en función del modo de disparo (📖193).



### 1 Acceda al menú FUNC.

- Pulse el botón [FUNC.].



### 2 Elija un elemento del menú.

- Pulse los botones [▲][▼] para elegir un elemento del menú (1).
- Las opciones disponibles (2) se muestran en la parte inferior de la pantalla.

(1)

(2)



### 3 Elija una opción.

- Pulse los botones [◀][▶] o gire el dial [DIAL] para elegir una opción.
- Las opciones etiquetadas con un icono [MENU] se pueden configurar pulsando el botón [MENU].
- Las opciones etiquetadas con un icono [RING FUNC.] se pueden configurar pulsando el botón [RING FUNC.].

Antes de usar la cámara

Guía básica

Guía avanzada

1 Nociones básicas sobre la cámara

2 Modo Auto/  
Modo Auto híbrido

3 Otros modos de disparo

4 Modo P

5 Modo Tv, Av, M y C

6 Modo de reproducción

7 Funciones Wi-Fi

8 Menú de ajuste

9 Accesorios

10 Apéndice

Índice



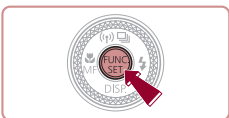

#### 4 Finalice el proceso de configuración.

- Pulse el botón [FUNC.].
- Aparecerá de nuevo la pantalla que se mostraba antes de que pulsara el botón [MENU] en el paso 1, en la que se verá la opción configurada.



- Para deshacer cualquier cambio accidental en los ajustes, puede restablecer los ajustes predeterminados de la cámara (p.165).

### ■ Uso de operaciones de pantalla táctil para la configuración de ajustes



(1)

(2)

- Acceda al menú FUNC. (1) pulsando el botón [MENU] y, a continuación, arrastre el menú hacia arriba o hacia abajo para desplazarlo o toque un elemento de menú para elegirlo.
- Toque una opción (2) para elegirla. Toque otra vez la opción para confirmar la elección y volver a la pantalla que se mostraba antes de pulsar el botón [MENU].
- Puede acceder a la pantalla de las opciones que estén etiquetadas con un icono [MENU] tocando [MENU].
- Puede acceder a la pantalla de las opciones que estén etiquetadas con un icono [FUNC.] tocando [FUNC.].

## Uso de la pantalla de menú

Puede configurar diversas funciones de la cámara mediante la pantalla de menú, de la manera siguiente. Los elementos de menú se agrupan según sus propósitos en fichas, tales como disparo [CAM], reproducción [RE], etc. Tenga en cuenta que los elementos de menú disponibles varían en función del modo de disparo o de reproducción seleccionado (p.196 – p.202).

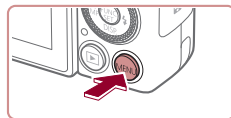

### 1 Acceda a la pantalla de menú.

- Pulse el botón [MENU].

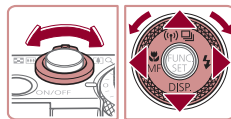

### 2 Elija una ficha.

- Mueva la palanca del zoom para elegir una ficha.
- Después de pulsar los botones [▲][▼] o de girar el dial [DIAL] para elegir inicialmente una ficha, puede cambiar entre fichas pulsando los botones [◀][▶].

### 3 Elija un elemento del menú.

- Pulse los botones [▲][▼] o gire el dial [DIAL] para elegir un elemento del menú.
- Para los elementos de menú con opciones que no se muestren, pulse primero el botón [MENU] o [▶] para cambiar de pantalla y, a continuación, pulse los botones [▲][▼] o gire el dial [DIAL] para seleccionar el elemento de menú.
- Para volver a la pantalla anterior, pulse el botón [MENU].

Antes de usar la cámara

Guía básica

Guía avanzada

1 Nociones básicas sobre la cámara

2 Modo Auto/  
Modo Auto híbrido

3 Otros modos de disparo

4 Modo P

5 Modo Tv, Av, M y C

6 Modo de reproducción

7 Funciones Wi-Fi

8 Menú de ajuste

9 Accesorios

10 Apéndice

Índice



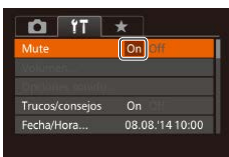

#### 4 Elija una opción.

- Pulse los botones [◀][▶] para elegir una opción.

#### 5 Finalice el proceso de configuración.

- Pulse el botón [MENU] para volver a la pantalla mostrada antes de que pulsara el botón [MENU] en el paso 1.



- Para deshacer cualquier cambio accidental en los ajustes, puede restablecer los ajustes predeterminados de la cámara (p. 165).

## Operaciones con la pantalla táctil

- Para acceder a las fichas, pulse el botón [MENU] para acceder a la pantalla de menú y, a continuación, toque la ficha que desee.
- Arrastre los elementos de menú arriba o abajo para desplazarlos o toque un elemento de menú para elegirlo.
- Toque una opción para elegirla. Las opciones que se muestran con los iconos [◀][▶] a uno u otro lado también se pueden configurar tocando estos iconos.
- Para los elementos de menú que se muestren con una barra para indicar el nivel, toque en la barra la posición que desee.
- Para configurar elementos de menú para los que no se muestren opciones, toque primero el elemento de menú para acceder a la pantalla de ajustes. En la pantalla de ajustes, arrastre o toque para elegir el elemento de menú y, a continuación, toque para elegir la opción. Para volver a la pantalla anterior, toque [MENU].
- También puede tocar elementos de entrada (tales como casillas de verificación o campos de texto) para seleccionarlos y puede escribir texto tocando el teclado en pantalla.
- Cuando se muestre [SET], puede tocar [SET] en lugar de pulsar el botón [SET], si lo prefiere.
- Cuando se muestre [MENU], puede tocar [MENU] en lugar de pulsar el botón [MENU], si lo prefiere.
- Para hacer desaparecer el menú, pulse otra vez el botón [MENU].

Antes de usar la cámara

Guía básica

Guía avanzada

1 Nociones básicas sobre la cámara

2 Modo Auto/  
Modo Auto híbrido

3 Otros modos de disparo

4 Modo P

5 Modo Tv, Av, M y C

6 Modo de reproducción

7 Funciones Wi-Fi

8 Menú de ajuste

9 Accesorios

10 Apéndice

Índice





## Teclado en pantalla

Utilice el teclado en pantalla para introducir información de ID de cara (📖45), conexiones Wi-Fi (📖141), etc. Tenga en cuenta que la longitud y el tipo de la información que puede escribir variarán según la función que esté utilizando.



### (1) Escritura de caracteres

- Toque los caracteres para escribirlos.
- La cantidad de información que puede escribir (1) variará según la función que esté utilizando.

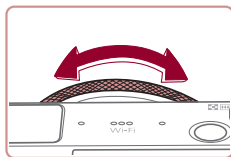

### Movimiento del cursor

- Toque [←][→] o gire el anillo (📖).

### Entrada de saltos de línea

- Toque [↵].

### Cambio de modo de entrada

- Para cambiar a números o símbolos, toque [123].
- Toque [⇧] para escribir letras mayúsculas.
- Los modos de entrada disponibles varían según la función que se esté utilizando.

### Eliminación de caracteres

- Para eliminar el carácter anterior, toque [X] o pulse el botón [🗑️].
- Si mantiene pulsado el botón [🗑️] eliminará cinco caracteres a la vez.

### Confirmación de la entrada y vuelta a la pantalla anterior

- Pulse el botón [MENU].

## Presentación del indicador

El indicador de la parte trasera de la cámara (📖4) se enciende o parpadea en función del estado de la cámara.

Color	Estado del indicador	Estado de la cámara
Verde	On	Conectada a un ordenador (📖173), o pantalla apagada (📖28, 📖160, 📖160)
	Parpadeando	Iniciándose, grabando/leyendo/transmitiendo imágenes, fotografiando con largas exposiciones (📖97, 📖99) o conectando/transmitiendo mediante Wi-Fi



- Cuando el indicador parpadee en verde, no apague nunca la cámara, no abra la tapa de la tarjeta de memoria/de la batería, no mueva la cámara ni la someta a movimientos bruscos, porque podría dañar las imágenes, la cámara o la tarjeta de memoria.

Antes de usar la cámara

Guía básica

Guía avanzada

1 Nociones básicas sobre la cámara

2 Modo Auto/Modo Auto híbrido

3 Otros modos de disparo

4 Modo P

5 Modo Tv, Av, M y C

6 Modo de reproducción

7 Funciones Wi-Fi

8 Menú de ajuste

9 Accesorios

10 Apéndice

Índice



## Reloj

Se puede consultar la hora actual.



- Mantenga pulsado el botón [MENU/SET].
- Aparecerá la hora actual.
- Si la cámara se sujeta en vertical cuando se utiliza la función de reloj, la pantalla aparecerá en vertical. Pulse los botones [◀][▶] o gire el dial [MENU/SET] para cambiar el color de la pantalla.
- Pulse otra vez el botón [MENU/SET] para cancelar la visualización del reloj.



- Cuando la cámara esté apagada, pulse y mantenga pulsado el botón [MENU/SET] y, a continuación, pulse el botón ON/OFF para mostrar el reloj.

Antes de usar la cámara

Guía básica

Guía avanzada

**1** Nociones básicas sobre la cámara

**2** Modo Auto/  
Modo Auto híbrido

**3** Otros modos de disparo

**4** Modo P

**5** Modo Tv, Av, M y C

**6** Modo de reproducción

**7** Funciones Wi-Fi

**8** Menú de ajuste

**9** Accesorios

**10** Apéndice

Índice



# 2

## Modo Auto/ Modo Auto híbrido

Modo útil para fotografiar fácilmente con mayor control sobre el disparo

### Disparo con ajustes determinados por la cámara

Para seleccionar automáticamente los ajustes óptimos para escenas específicas, deje simplemente que la cámara determine el sujeto y las condiciones de disparo.

#### Fotografía (Smart Auto)

► Imágenes fijas ► Vídeos

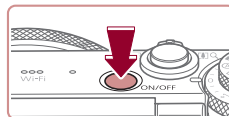

#### 1 Encienda la cámara.

- Pulse el botón ON/OFF.
- Se mostrará la pantalla inicial.



#### 2 Acceda al modo [AUTO].

- Establezca el dial de modo en [AUTO].
- Apunte la cámara al sujeto. La cámara hará un ligero sonido de clic mientras determina la escena.
- En la esquina superior izquierda de la pantalla se muestran iconos que representan la escena y el modo de estabilización de imagen (p. 39, p. 40).
- Los recuadros que se muestran alrededor de los sujetos detectados indican que están enfocados.



Antes de usar la cámara

Guía básica

Guía avanzada

1 Nociones básicas sobre la cámara

2 Modo Auto/  
Modo Auto híbrido

3 Otros modos de disparo

4 Modo P

5 Modo Tv, Av, M y C

6 Modo de reproducción

7 Funciones Wi-Fi

8 Menú de ajuste

9 Accesorios

10 Apéndice

Índice



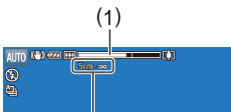

(1)

(2)

### 3 Componga la toma.

- Para acercarse con el zoom y ampliar el sujeto, mueva la palanca del zoom hacia [📷] (teleobjetivo), y para alejarse del sujeto con el zoom, muévala hacia [📷] (gran angular). (Aparece una barra de zoom (1) que muestra la posición del zoom, junto con el área enfocada (2).)

### 4 Dispare.

#### Fotografía de imágenes fijas

##### 1) Enfoque.

- Pulse el botón de disparo hasta la mitad. La cámara emitirá un doble pitido cuando enfoque, y se mostrarán recuadros AF para indicar las áreas enfocadas de la imagen.
- Cuando hay varias áreas enfocadas, se muestran varios recuadros AF.

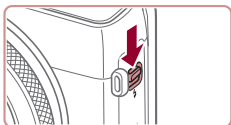
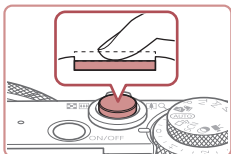

- Si aparece en la pantalla [Levante el flash], mueva el interruptor [📷] para levantar el flash. Destellará cuando dispare. Si prefiere no utilizar el flash, empujelo hacia abajo con el dedo para introducirlo en la cámara.

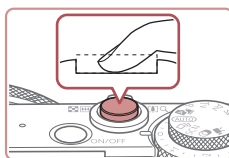

(1)

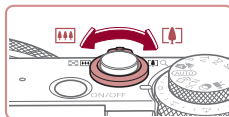
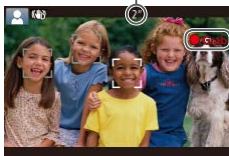

##### 2) Dispare.

- Pulse por completo el botón de disparo.
- Cuando la cámara dispara se reproduce un sonido de obturador y, cuando haya poca luz y haya levantado el flash, el flash destellará automáticamente.
- Mantenga la cámara quieta hasta que finalice el sonido de obturador.
- Después de mostrar la foto, la cámara volverá a la pantalla de disparo.

#### Grabación de vídeos

##### 1) Comience a grabar.

- Pulse el botón de video. La cámara emite un pitido cuando se inicia la grabación, y se muestra [●Grab] con el tiempo transcurrido (1).
- En los bordes superior e inferior de la pantalla se muestran barras negras y el sujeto se amplía ligeramente. Las barras negras indican áreas de la imagen sin grabar.
- Los recuadros que se muestran alrededor de las caras detectadas indican que están enfocadas.
- Cuando comience la grabación, quite el dedo del botón de video.

##### 2) Cambie el tamaño del sujeto y recomponga la toma como sea necesario.

- Para cambiar el tamaño del sujeto, repita las operaciones del paso 3. No obstante, tenga en cuenta que el sonido de las operaciones de la cámara se grabará. Tenga en cuenta que los vídeos grabados cuando se muestran los factores de zoom en azul aparecerán con grano.
- Cuando recomponga las tomas, el enfoque, la luminosidad y los colores se ajustarán automáticamente.

Antes de usar la cámara

Guía básica

Guía avanzada

1 Nociones básicas sobre la cámara

2 Modo Auto/ Modo Auto híbrido

3 Otros modos de disparo

4 Modo P

5 Modo Tv, Av, M y C

6 Modo de reproducción

7 Funciones Wi-Fi

8 Menú de ajuste

9 Accesorios

10 Apéndice

Índice



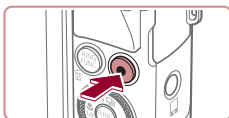

### 3) Termine de grabar.

- Pulse otra vez el botón de vídeo para detener la grabación. La cámara emitirá dos pitidos cuando se detenga la grabación.
- La grabación se detendrá automáticamente cuando se llene la tarjeta de memoria.



- Si el flash destella mientras se fotografía, ello indica que la cámara ha intentado garantizar automáticamente que los colores sean óptimos en el sujeto principal y en el fondo (Balance de blancos multiárea).

## Disparo en modo Auto híbrido

► Imágenes fijas ► Vídeos

Puede crear un vídeo corto del día tomando solo imágenes fijas. La cámara graba secuencias de 2 a 4 segundos de las escenas anteriores a cada disparo y, más tarde, las combina en un resumen de vídeo.



### 1 Acceda al modo [Smart Auto].

- Siga el paso 2 de “Fotografía (Smart Auto)” (📖35) y elija [Smart Auto].

### 2 Componga la toma.

- Siga los pasos 3 – 4 de “Fotografía (Smart Auto)” (📖35) para componer la toma y enfocar.
- Para obtener resúmenes de vídeo más impactantes, apunte la cámara a los sujetos unos cuatro segundos antes de tomar las imágenes fijas.



### 3 Dispare.

- Siga el paso 4 de “Fotografía (Smart Auto)” (📖35) para tomar una imagen fija.
- La cámara graba una imagen fija y una secuencia de vídeo. La secuencia, que termina con la imagen fija y un sonido de obturador, forma un único capítulo del resumen de vídeo.



- En este modo la duración de la batería es menor que en el modo [Auto], porque se graban resúmenes de vídeo para cada disparo.
- Es posible que no se grabe un resumen de vídeo si se toma una imagen fija inmediatamente después de encender la cámara, de elegir el modo [Smart Auto] o de manejar la cámara de otras maneras.
- Los sonidos y vibraciones provocadas por el funcionamiento de la cámara se grabarán en los resúmenes de vídeo.



- La calidad del resumen de vídeo es [Full HD 30P] y no se puede cambiar.
- No se reproducirá ningún sonido aunque pulse el botón de disparo hasta la mitad o dispare el autodisparador (📖159).
- Los resúmenes de vídeo se guardan como archivos de vídeo separados en los casos siguientes, aunque se hayan grabado en el mismo día en modo [Smart Auto].
  - El tamaño del archivo de resumen de vídeo alcanza aproximadamente 4 GB o el tiempo total de grabación llega a, aproximadamente, 13 minutos y 20 segundos.
  - El resumen de vídeo está protegido (📖120).
  - Se cambia el ajuste de horario de verano (📖22) o de zona horaria (📖159).
  - Se crea una nueva carpeta (📖162).
- Los sonidos de obturador grabados no se pueden modificar ni borrar.
- Si prefiere grabar resúmenes de vídeo sin imágenes fijas, configure previamente el ajuste. Elija MENU (📖31) ► ficha [Smart Auto] ► [Tipo de resumen] ► [Sin fotos].
- Los capítulos individuales se pueden editar (📖132).

Antes de usar la cámara

Guía básica

Guía avanzada

1 Nociones básicas sobre la cámara

2 Modo Auto/ Modo Auto híbrido

3 Otros modos de disparo

4 Modo P

5 Modo Tv, Av, M y C

6 Modo de reproducción

7 Funciones Wi-Fi

8 Menú de ajuste

9 Accesorios

10 Apéndice

Índice



## Reproducción del resumen de vídeo

Muestre una imagen fija tomada en modo [📷] para reproducir un resumen de vídeo o especifique la fecha del resumen de vídeo que desea reproducir (📖112).

## Imágenes fijas/Vídeos



- Si se enciende la cámara mientras se mantiene pulsado el botón [▼], la cámara dejará de sonar. Para activar de nuevo los sonidos, pulse el botón [MENU], elija [Mute] en la ficha [🔊] y, a continuación, pulse los botones [◀] [▶] para elegir [Off].

## Imágenes fijas



- Un icono [📷] intermitente avisa de que hay mayor probabilidad de que las imágenes queden borrosas debido a movimientos de la cámara. En este caso, monte la cámara en un trípode o tome otras medidas para mantenerla fija.
- Si las fotos salen oscuras aunque destelle el flash, acérquese más al sujeto. Para ver detalles sobre el alcance del flash, consulte "Alcance del flash" (📖206).
- Si la cámara solo emite un pitido cuando pulse el botón de disparo hasta la mitad, es posible que el sujeto esté demasiado cerca. Para ver detalles sobre el intervalo de enfoque (intervalo de disparo), consulte "Intervalo de disparo" (📖206).
- Cuando haya poca luz, es posible que se active la lámpara para reducir los ojos rojos y facilitar el enfoque.
- Si al intentar disparar aparece un icono [🔊] intermitente, indica que no se puede disparar hasta que el flash haya terminado de recargarse. El disparo puede reanudarse tan pronto como el flash esté listo, así que puede pulsar el botón de disparo a fondo y esperar, o soltarlo y pulsarlo de nuevo.
- El sonido de obturador no se reproducirá cuando se muestren los iconos Durmiendo y Bebés (Durmiendo) (📖39).
- Aunque puede volver a disparar antes de que se muestre la pantalla de disparo, la foto anterior puede determinar el enfoque, la luminosidad y los colores utilizados.



- Puede cambiar el tiempo durante el cual se muestran las imágenes después de disparar (📖54).

## Vídeos



- Mantenga los dedos apartados del micrófono (1) durante la grabación de vídeo. Si bloquea el micrófono, puede impedir que se grabe el audio, o provocar que la grabación suene amortiguada.

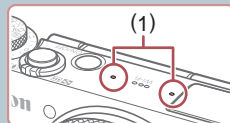

- Cuando grabe vídeo, evite tocar cualquier control de la cámara que no sea el botón de vídeo, porque los sonidos que haga la cámara se grabarán.
- Una vez que se inicia la grabación de vídeo, el área de presentación de imagen cambia y los sujetos se amplían para permitir la corrección de los movimientos significativos de la cámara. Para realizar tomas de sujetos con el mismo tamaño que se mostraba antes de la toma, establezca el ajuste de estabilización de imagen (📖95).



- El audio se graba en estéreo.
- Se puede reducir las distorsiones de audio provocadas por la grabación cuando hay viento fuerte. Sin embargo, la grabación puede sonar poco natural cuando se utilice esta opción sin viento. Cuando el viento no sea fuerte, elija MENU (📖31) ▶ ficha [📷] ▶ [Filtro viento] ▶ [Off].

Antes de usar la cámara

Guía básica

Guía avanzada

1 Nociones básicas sobre la cámara

2 Modo Auto/ Modo Auto híbrido

3 Otros modos de disparo

4 Modo P

5 Modo Tv, Av, M y C

6 Modo de reproducción

7 Funciones Wi-Fi

8 Menú de ajuste

9 Accesorios

10 Apéndice

Índice



## Iconos de escena

### ► Imágenes fijas ► Vídeos

En los modos [A], [A], [L], [A] y [A], el icono que se muestra indica la escena fotográfica determinada por la cámara, y se seleccionan automáticamente los ajustes correspondientes para obtener el enfoque, la luminosidad del sujeto y el color óptimos. Según la escena, es posible que se hagan disparos en serie (40).

Sujeto	Fondo				
	Normal	Contraluz	Oscuro*1	Puestas de sol	Focos
Personas	*2	*3		–	
Personas en movimiento	*3	*3	–	–	–
Sombras en la cara	*2	–	–	–	–
Sonriendo	*3	*3	–	–	–
Durmiendo	*2	*3	–	–	–
Bebés	*3	*3	–	–	–
Bebés sonriendo	*3	*3	–	–	–
Bebés durmiendo	*2	*3	–	–	–
Niños en movimiento	*3	*3	–	–	–
Otros sujetos	*2	*3			
Otros sujetos en movimiento	*3	*3	–	–	–
De cerca	*2	*3	–	–	

\*1 Se usa trípode

\*2 El color de fondo de los iconos es el azul claro cuando el fondo es un cielo azul, el azul oscuro cuando el fondo es oscuro, y el gris para todos los demás fondos.

\*3 El color de fondo de los iconos es el azul claro cuando el fondo es un cielo azul, y el gris para todos los demás fondos.

- El color de fondo de [A], [A], [L], [A] y [A] es el azul oscuro, y el color de fondo de [A] es el naranja.
- Para vídeos, solo se muestran los iconos de Personas, Otros sujetos y De cerca.
- En modo [A], solo muestran iconos para Personas, Sombras en la cara, Otros sujetos y De cerca.
- Para las fotos con autodisparador no se muestran iconos para los siguientes sujetos: personas en movimiento, sonriendo o durmiendo; bebés sonriendo o durmiendo; niños en movimientos; y otros sujetos en movimiento.
- No se muestran iconos para sujetos sonriendo o durmiendo ni para niños en movimiento en los modos disparo diferentes de [A] (40, 44) y cuando [C. Lamp. Merc.] esté ajustada en [On] y las escenas se corrijan automáticamente (51).
- No se muestran iconos de contraluz para niños en movimiento y personas sonriendo cuando el flash está ajustado en [A].
- Los iconos para bebés (incluidos los de bebés sonriendo y durmiendo) y niños en movimiento se muestran cuando [ID de Cara] se ha ajustado en [On] y se detectan caras de bebés (de menos de dos años de edad) o niños (de 2 a 12 años de edad) registrados (46). Confirme de antemano que la fecha y la hora sean correctas (22).



- Pruebe a disparar en modo [P] (76) si el icono de la escena no coincide con las condiciones de disparo reales, o si no es posible disparar con el efecto, el color o la luminosidad esperados.

Antes de usar la cámara

Guía básica

Guía avanzada

1 Nociones básicas sobre la cámara

2 Modo Auto/ Modo Auto híbrido

3 Otros modos de disparo

4 Modo P

5 Modo Tv, Av, M y C

6 Modo de reproducción

7 Funciones Wi-Fi

8 Menú de ajuste



9 Accesorios



10 Apéndice

Índice



## Escenas de disparo continuo





Si toma una imagen fija mientras se muestran los siguientes iconos de escena, la cámara disparará de manera continua. Si presiona el disparador hasta la mitad cuando se muestre uno de los iconos de la tabla siguiente, se mostrará uno de estos iconos para informarle de que la cámara tomará imágenes en serie: ,  o .

Sonriendo (incluyendo Bebés)	 Se captan imágenes consecutivas, y la cámara analiza detalles tales como las expresiones faciales para guardar la imagen que determine como la mejor.
Durmiendo (incluyendo Bebés)	 Bellas fotos de caras de gente dormida, creadas mediante la combinación de disparos consecutivos para reducir los movimientos de la cámara y el ruido de las imágenes. La luz de ayuda AF no se iluminará, el flash no destellará y el sonido del obturador no se reproducirá.
Niños	 Para que no pierda oportunidades de fotografiar a los niños que se mueven a su alrededor, la cámara captará tres imágenes consecutivas para cada fotografía.



- En algunas escenas, es posible que no se guarden las imágenes esperadas, y que las imágenes no tengan el aspecto esperado.
- El enfoque, la luminosidad de la imagen y el color están determinados por el primer disparo.











- Cuando solo desee tomar imágenes únicas, pulse el botón  y, a continuación, seleccione  (pulse los botones   o gire el dial .

## Iconos de estabilización de imagen



► **Imágenes fijas** ► **Vídeos**

Se aplica automáticamente la estabilización de imagen óptima para las condiciones de disparo (IS inteligente). Además, en los modos  y **[AUTO]** se muestran los siguientes iconos.

	Estabilización de imagen para imágenes fijas (Normal)
	Estabilización de imagen para imágenes fijas al hacer barridos (Barrido)*
	Estabilización de imagen para tomas macro. Durante la grabación de vídeo se muestra  y se utiliza la estabilización de imagen para vídeo macro (IS híbrido).
	Estabilización de imagen para vídeos, que reduce los movimientos fuertes de la cámara, por ejemplo cuando se graba mientras se camina (Dinámico)
	Estabilización de imagen para movimientos lentos de la cámara, por ejemplo al grabar vídeo en la posición de teleobjetivo (Motorizado)
	Sin estabilización de imagen, porque la cámara está montada en un trípode o se mantiene fija por otros medios. No obstante, durante la grabación de vídeo se muestra  y se utiliza la estabilización de imagen para contrarrestar el viento u otras fuentes de vibración (IS trípode).

\* Se muestra al hacer barridos, siguiendo sujetos en movimiento con la cámara. Cuando siga sujetos que se muevan en horizontal, la estabilización de imagen solo contrarrestará los movimientos verticales de la cámara, y la estabilización horizontal se detendrá. De manera similar, cuando siga sujetos que se muevan en vertical, la estabilización de imagen solo contrarrestará los movimientos horizontales de la cámara.



- Para cancelar la estabilización de imagen, ajuste [Modo IS] en [Off] (95). En este caso, no se mostrará un icono IS.
- En el modo  no se muestra ningún icono .

Antes de usar la cámara

Guía básica

Guía avanzada

1 **Nociones básicas sobre la cámara**

2 **Modo Auto/Modo Auto híbrido**

3 **Otros modos de disparo**

4 **Modo P**

5 **Modo Tv, Av, M y C**

6 **Modo de reproducción**

7 **Funciones Wi-Fi**

8 **Menú de ajuste**

9 **Accesorios**

10 **Apéndice**

Índice





## Recuadros en pantalla

► Imágenes fijas ► Vídeos

En el modo [AUTO], cuando la cámara detecta sujetos a los que se está apuntando con la cámara, se muestran diversos recuadros.

- Se muestra un recuadro blanco alrededor del sujeto (o de la cara de la persona) que la cámara determina que es el sujeto principal, y recuadros grises alrededor de otras caras detectadas. Los recuadros siguen los sujetos en movimiento dentro de un cierto intervalo para mantenerlos enfocados. Sin embargo, si la cámara detecta movimiento del sujeto, solo permanecerá en la pantalla el recuadro blanco.
- Cuando esté pulsando el botón de disparo hasta la mitad y la cámara detecte movimiento del sujeto se mostrará un recuadro azul, y se ajustará de forma continua el enfoque y la luminosidad de la imagen (AF Servo).



- Pruebe a disparar en modo [P] (76) si no se muestra ningún recuadro, si los recuadros no se muestran alrededor de los sujetos deseados, o si los recuadros se muestran sobre el fondo o sobre áreas similares.



- Para elegir los sujetos sobre los que enfocar, toque el sujeto que desee en la pantalla. Se mostrará [ ] y la cámara entrará en el modo AF táctil. Al pulsar el botón de disparo hasta la mitad se mostrará un recuadro AF azul, y la cámara mantendrá el sujeto enfocado y la luminosidad de la imagen ajustada (AF Servo).

## Características comunes para su comodidad

### Aproximarse más a los sujetos (Zoom digital)

► Imágenes fijas ► Vídeos

Cuando los sujetos distantes estén demasiado lejos para ampliarlos utilizando el zoom óptico, utilice el zoom digital para obtener ampliaciones hasta, aproximadamente, 17x.

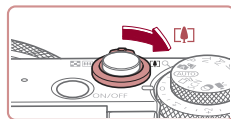

#### 1 Mueva la palanca del zoom hacia [▲].

- Mantenga sujeta la palanca del zoom hasta que se detenga.
- El zoom se detiene en el mayor factor de zoom posible (antes de que la imagen tenga grano visible), que se indica entonces en la pantalla.

#### 2 Mueva de nuevo la palanca del zoom hacia [▲].

- La cámara se aproxima incluso más al sujeto.
- (1) es el factor de zoom actual.



- Al mover la palanca del zoom se mostrará la barra de zoom (que indica la posición del zoom). El color de la barra de zoom cambiará en función del intervalo de zoom.
  - Intervalo blanco: intervalo de zoom óptico, donde la imagen no muestra grano.
  - Intervalo amarillo: intervalo de zoom digital, donde el grano de la imagen no es evidente (ZoomPlus).
  - Intervalo azul: intervalo de zoom digital, donde la imagen muestra grano.
- Dado que el intervalo azul no estará disponible con algunos ajustes de resolución (50), se puede seguir el paso 1 para alcanzar el factor máximo de zoom.

Antes de usar la cámara

Guía básica

Guía avanzada

1 Nociones básicas sobre la cámara

2 Modo Auto/Modo Auto híbrido

3 Otros modos de disparo

4 Modo P

5 Modo Tv, Av, M y C

6 Modo de reproducción

7 Funciones Wi-Fi

8 Menú de ajuste

9 Accesorios

10 Apéndice

Índice





- Para desactivar el zoom digital, elija MENU (31) ► ficha [CAM] ► [Zoom Digital] ► [Off].

## Disparo con distancias focales preestablecidas (Zoom por pasos)

► Imágenes fijas ► Vídeos

Puede disparar con las distancias focales preestablecidas de 24, 28, 35, 50, 85 o 100 mm (equivalentes en película de 35 mm). Esto es útil cuando se desea disparar con el ángulo de visión de estas distancias focales.

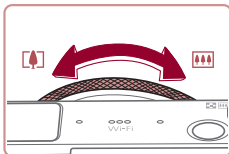

- Para cambiar la distancia focal de 24 a 28 mm, gire el anillo [Z] en sentido contrario al de las agujas del reloj hasta que haga clic. Siga girando el anillo [Z] para aumentar la distancia focal, que cambia a 35, 50, 85 y 100 mm a cada clic.



- El zoom por pasos no está disponible para la grabación de vídeo, aunque se gire el anillo [Z].



- Cuando esté utilizando el zoom digital (41), no podrá ajustar el factor de zoom girando el anillo [Z] en el sentido contrario al de las agujas del reloj. Sin embargo, puede ajustar la distancia focal en 100 mm girándolo en el sentido de las agujas del reloj.

## Uso del autodisparador

► Imágenes fijas ► Vídeos

Con el autodisparador, puede incluirse en las fotos de grupos o en otras tomas con retardo. La cámara disparará unos 10 segundos después de pulsar el botón de disparo.

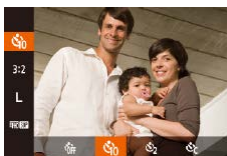

### 1 Configure el ajuste.

- Pulse el botón [MENU/SET], elija [C] en el menú y, a continuación, elija [C] (30).
- Una vez completado el ajuste, se mostrará [C].

### 2 Dispare.

- Para imágenes fijas: pulse el botón de disparo hasta la mitad para enfocar el sujeto y, a continuación, púlselo por completo.
- Para vídeos: pulse el botón de vídeo.
- Cuando inicie el autodisparador, la lámpara parpadeará y la cámara reproducirá un sonido de autodisparador.
- Dos segundos antes del disparo, el parpadeo y el sonido se acelerarán. (La lámpara permanecerá iluminada en caso de que el flash destelle.)
- Para cancelar el disparo después de haber disparado el autodisparador, pulse el botón [MENU].
- Para restablecer el ajuste original, elija [C] en el paso 1.

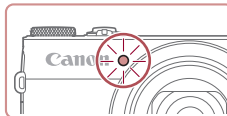

Antes de usar la cámara

Guía básica

Guía avanzada

1 Nociones básicas sobre la cámara

2 Modo Auto/Modo Auto híbrido

3 Otros modos de disparo

4 Modo P

5 Modo Tv, Av, M y C

6 Modo de reproducción

7 Funciones Wi-Fi

8 Menú de ajuste

9 Accesorios

10 Apéndice

Índice



## Uso del autodisparador para evitar el movimiento de la cámara

► Imágenes fijas ► Vídeos

Esta opción retarda el disparo del obturador hasta unos dos segundos después de haber pulsado el botón de disparo. Si la cámara no está estable mientras pulsa el botón de disparo, no afectará al disparo.

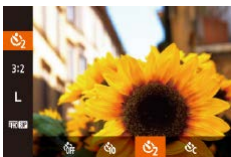

- Siga el paso 1 de “Uso del autodisparador” (📖42) y elija [C].
- Una vez completado el ajuste, se mostrará [C].
- Siga el paso 2 de “Uso del autodisparador” (📖42) para disparar.

## Personalización del autodisparador

► Imágenes fijas ► Vídeos

Se puede especificar el retardo (0 – 30 segundos) y el número de disparos (1 – 10 disparos).

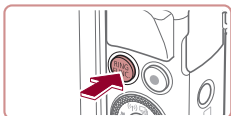

### 1 Elija [C].

- Siguiendo el paso 1 de “Uso del autodisparador” (📖42), elija [C] y pulse el botón [FUNC].



### 2 Configure el ajuste.

- Gire el anillo [L] para elegir el tiempo de [Retardo], pulse los botones [◀][▶] o gire el dial [M] para elegir el número de [Disparos] y, a continuación, pulse el botón [FUNC].
- Una vez completado el ajuste, se mostrará [C].
- Siga el paso 2 de “Uso del autodisparador” (📖42) para disparar.

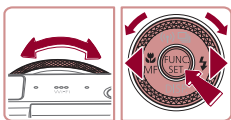

- Para los vídeos grabados utilizando el autodisparador, [Retardo] representa el retardo antes de que se inicie la grabación, pero el ajuste [Disparos] no tiene ningún efecto.



- Cuando especifique varios disparos, la luminosidad y el balance de blancos de la imagen los determinará el primer disparo. Se requiere más tiempo entre disparos cuando el flash destella o cuando se haya especificado un número alto de disparos. Los disparos se detendrán automáticamente cuando se llene la tarjeta de memoria.
- Cuando se especifique un retardo superior a dos segundos, el parpadeo de la lámpara y el sonido del autodisparador se acelerarán dos segundos antes del disparo. (La lámpara permanecerá iluminada en caso de que el flash destelle.)

Antes de usar la cámara

Guía básica

Guía avanzada

1 Nociones básicas sobre la cámara

2 Modo Auto/ Modo Auto híbrido

3 Otros modos de disparo

4 Modo P

5 Modo Tv, Av, M y C

6 Modo de reproducción

7 Funciones Wi-Fi

8 Menú de ajuste

9 Accesorios

10 Apéndice

Índice



## Disparo tocando la pantalla (Disparador táctil)

▶ Imágenes fijas ▶ Vídeos

Con esta opción, en lugar de pulsar el botón de disparo, puede tocar simplemente la pantalla y levantar el dedo para disparar. La cámara enfocará los sujetos y ajustará la luminosidad de la imagen automáticamente.



### 1 Active la función de disparador táctil.

- Pulse el botón [MENU], elija [Disparador Táctil] en la ficha [📷] y, a continuación, elija [On] (📖31).



### 2 Dispare.

- Toque el sujeto en la pantalla y, a continuación, levante el dedo inmediatamente.
- La cámara dispara cuando se reproduce un sonido de obturador.
- Para cancelar el disparador táctil, elija [Off] en el paso 1.



- Incluso mientras se muestra el disparo, puede prepararse para el disparo siguiente tocando [👉].

## Disparo continuo

▶ Imágenes fijas ▶ Vídeos

En el modo [AUTO], mantenga pulsado por completo el botón de disparo para disparar de manera continua.

Para ver información detallada sobre la velocidad de disparo continuo, consulte "Velocidad de disparo continuo" (📖206).



### 1 Configure el ajuste.

- Pulse el botón [▲], elija [📷] (pulse los botones [◀][▶] o gire el dial [🔘]) y, a continuación, pulse el botón [🔘].
- Una vez completado el ajuste, se mostrará [📷].

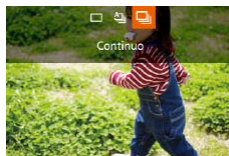

### 2 Dispare.

- Mantenga pulsado por completo el botón de disparo para disparar de manera continua.



- Durante el disparo continuo, el enfoque y la exposición se bloquean en la posición o el nivel determinados al pulsar el botón de disparo hasta la mitad.
- No se puede utilizar con el autodisparador (📖42).
- Según las condiciones de disparo, los ajustes de la cámara y la posición del zoom, es posible que el disparo se detenga momentáneamente o que el disparo continuo se ralentice.
- Cuando se tomen más fotos es posible que se ralentice el disparo.
- Puede que el disparo se ralentice si destella el flash.
- El balance de blancos multiárea (📖35) no está disponible. De manera similar, [C. Lamp. Merc.] (📖51) se ajusta en [Off] y no se puede cambiar.
- Con el disparador táctil (📖44), la cámara dispara continuamente mientras se toca la pantalla. El enfoque y la exposición se mantienen constantes durante el disparo continuo, una vez que se determinan para el primer disparo.

Antes de usar la cámara

Guía básica

Guía avanzada

1 Nociones básicas sobre la cámara

2 Modo Auto/ Modo Auto híbrido

3 Otros modos de disparo

4 Modo P

5 Modo Tv, Av, M y C

6 Modo de reproducción

7 Funciones Wi-Fi

8 Menú de ajuste

9 Accesorios

10 Apéndice

Índice



## Visualización de imágenes durante la reproducción

Cada conjunto de imágenes captadas de manera continua se administra como un único grupo, y solo se mostrará la primera imagen de ese grupo. Para indicar que la imagen forma parte de un grupo, en la esquina superior izquierda de la pantalla se mostrará



- Si borra una imagen agrupada () también se borrarán todas las demás imágenes del grupo. Tenga cuidado cuando borre imágenes.



- Las imágenes agrupadas pueden reproducirse individualmente () y desagruparse ().
- Si protege () una imagen agrupada, protegerá todas las imágenes del grupo.
- Las imágenes agrupadas se pueden ver individualmente cuando se reproducen utilizando Búsqueda de imágenes () o Selección inteligente (). En este caso, las imágenes se desagruparán temporalmente.
- Las acciones siguientes no están disponibles para las imágenes agrupadas: editar información de ID de Cara (), ampliar (), etiquetar como favoritas (), editar (), imprimir (), configurar la impresión de imágenes individuales () o añadir a un fotolibro (). Para hacer estas cosas, vea individualmente las imágenes agrupadas () o cancele primero la agrupación ().

## Uso de ID de Cara

Si registra previamente una persona, la cámara detectará la cara de esa persona y dará prioridad al enfoque, la luminosidad y el color para esa persona al fotografiar. En el modo **[AUTO]**, la cámara puede detectar bebés y niños basándose en las fechas de nacimiento registradas, y optimizar para ellos los ajustes al fotografiar.

Esta función también es útil para buscar una persona registrada determinada entre un gran número de imágenes ().

### Información personal

- En la cámara se guardará información tal como las imágenes de una cara (información de cara) registrada con ID de Cara e información personal (nombre, fecha de nacimiento). Además, cuando se detecte alguna persona registrada, su nombre se registrará en las imágenes fijas. Cuando utilice la función ID de Cara, tenga cuidado si comparte la cámara o las imágenes con otras personas, y si publica imágenes en línea donde otras muchas personas puedan verlas.
- Cuando deseche una cámara o la transfiera a otra persona después de utilizar ID de Cara, no olvide borrar de la cámara toda la información (caras registradas, nombres y fechas de nacimiento) ().

Antes de usar la cámara

Guía básica

Guía avanzada

1 Nociones básicas sobre la cámara

2 Modo Auto/  
Modo Auto híbrido

3 Otros modos de disparo

4 Modo P

5 Modo Tv, Av, M y C

6 Modo de reproducción

7 Funciones Wi-Fi

8 Menú de ajuste

9 Accesorios

10 Apéndice

Índice



## Registro de información de ID de Cara

Puede registrar información (información de cara, nombres, fechas de nacimiento) hasta para 12 personas, para utilizarla con ID de Cara.

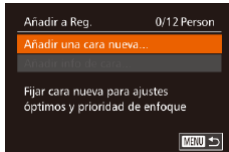
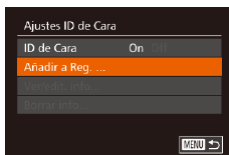

### 1 Acceda a la pantalla de ajustes.

- Pulse el botón [MENU], elija [Ajustes ID de Cara] en la ficha [📷] y, a continuación, pulse el botón [⊕].
- Pulse los botones [▲][▼] o gire el dial [🔍] para elegir [Añadir a Reg.] y, a continuación, pulse el botón [⊕].
- Pulse los botones [▲][▼] o gire el dial [🔍] para elegir [Añadir una cara nueva] y, a continuación, pulse el botón [⊕].

### 2 Registre la información de cara.

- Apunte la cámara de modo que la cara de la persona que desee registrar esté dentro del recuadro gris en el centro de la pantalla.
- Un recuadro blanco sobre la cara de la persona indica que se reconoce la cara. Asegúrese de que se muestre un recuadro blanco sobre la cara y, a continuación, dispare.
- Si no se reconoce la cara, no podrá registrar información de cara.

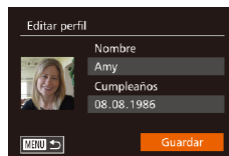
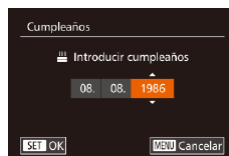
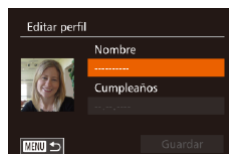
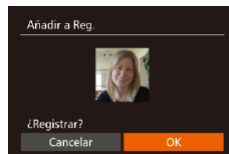

- Cuando se muestre [¿Registrar?], pulse los botones [◀][▶] o gire el dial [🔍] para elegir [OK] y, a continuación, pulse el botón [⊕].
- Se muestra la pantalla [Editar perfil].

### 3 Registre el nombre y la fecha de nacimiento de la persona.

- Pulse el botón [⊕] para acceder al teclado y, a continuación, escriba el nombre [📖33].
- Para registrar una fecha de nacimiento, en la pantalla [Editar perfil], elija [Cumpleaños] (pulse los botones [▲][▼] o gire el dial [🔍]) y, a continuación, pulse el botón [⊕].
- Pulse los botones [◀][▶] para elegir una opción.
- Pulse los botones [▲][▼] o gire el dial [🔍] para especificar la fecha.
- Cuando termine, pulse el botón [⊕].

### 4 Guarde los ajustes.

- Pulse los botones [▲][▼] o gire el dial [🔍] para elegir [Guardar] y, a continuación, pulse el botón [⊕].
- Cuando se muestre un mensaje, pulse los botones [◀][▶] o gire el dial [🔍] para elegir [SI] y, a continuación, pulse el botón [⊕].

Antes de usar la cámara

Guía básica

Guía avanzada

1 Nociones básicas sobre la cámara

2 Modo Auto/ Modo Auto híbrido

3 Otros modos de disparo

4 Modo P

5 Modo Tv, Av, M y C

6 Modo de reproducción

7 Funciones Wi-Fi

8 Menú de ajuste

9 Accesorios

10 Apéndice

Índice



## 5 Continúe registrando información de cara.

- Para registrar hasta 4 puntos más de información de cara (expresiones o ángulos), repita el paso 2.
- Las caras registradas se reconocen más fácilmente si se agrega información diversa sobre la cara. Además de un ángulo frontal, añada un ángulo ligeramente lateral, una foto sonriendo y fotos en interiores y en exteriores.



- El flash no destellará cuando se siga el paso 2.
- Si no registra una fecha de nacimiento en el paso 3, los iconos Bebés o Niños (👶39) no se mostrarán en el modo [AUTO].



- Puede sobrescribir la información de cara registrada y añadir más tarde información de cara si no ha completado los 5 espacios para información de caras (📖46).

## Disparo

Si registra previamente una persona, la cámara dará prioridad a esa persona como sujeto principal, y optimizará el enfoque, la luminosidad y el color para esa persona al fotografiar.



- Cuando apunte la cámara hacia un sujeto, se mostrará el nombre hasta de 3 personas registradas cuando se detecten.
- Dispare.
- Los nombres que se muestren se registrarán en las imágenes fijas. Incluso si se detecta alguna persona, aunque no se muestre su nombre, los nombres (hasta de 5 personas) se registrarán en la imagen.



- Es posible que se detecte por error alguna persona diferente de las registradas, si comparte rasgos faciales similares con alguna persona registrada.



- Es posible que las personas registradas no se detecten correctamente, si la imagen o la escena captada difieren drásticamente de la información de cara registrada.
- Si no se detecta una cara registrada, o no se detecta fácilmente, sobrescriba la información registrada con nueva información de cara. Si registra la información de cara inmediatamente antes de disparar, facilitará la detección de caras registradas.
- Si se detecta a una persona por error como otra persona y continúa disparando, puede editar o borrar el nombre registrado en la imagen durante la reproducción (📖116).
- Dado que las caras de los bebés y de los niños cambian rápidamente a medida que crecen, es recomendable actualizar sus caras periódicamente (📖46).
- Los nombres continuarán registrándose en las imágenes aunque se desactive la casilla de verificación [Info. disparo] de [Selecc. Info] (📖103) en la ficha [📷] para que no se muestren los nombres.
- Si no desea que se registren nombres en las imágenes fijas, elija [Ajustes ID de Cara] en la ficha [📷], elija [ID de Cara] y, a continuación, elija [Off].
- Puede consultar los nombres registrados en las imágenes en la pantalla de reproducción (pantalla de información simple) (📖110).
- En el modo [📷], no se muestra ningún nombre en la pantalla de disparo, pero los nombres se graban en las imágenes fijas.
- Los nombres grabados en disparo continuo (📖44, 📖91) continuarán registrándose en la misma posición que para el primer disparo, aunque los sujetos se muevan.

Antes de usar la cámara

Guía básica

Guía avanzada

1 Nociones básicas sobre la cámara

2 Modo Auto/ Modo Auto híbrido

3 Otros modos de disparo

4 Modo P

5 Modo Tv, Av, M y C

6 Modo de reproducción

7 Funciones Wi-Fi

8 Menú de ajuste

9 Accesorios

10 Apéndice

Índice



## Consulta y edición de la información registrada

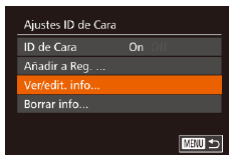

### 1 Acceda a la pantalla [Ver/edit. info].

- Siguiendo el paso 1 de "Registro de información de ID de Cara" (📖46), elija [Ver/edit. info] y pulse el botón [⏏].



### 2 Elija la persona que vaya a consultar o editar.

- Pulse los botones [▲][▼][◀][▶] o gire el dial [🌀] para elegir la persona que vaya a consultar o editar y, a continuación, pulse el botón [⏏].

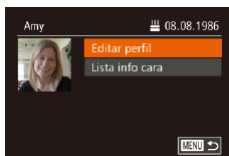

### 3 Consulte o edite la información como sea necesario.

- Para consultar un nombre o una fecha de nacimiento, elija [Editar perfil] (pulse los botones [▲][▼] o gire el dial [🌀]) y, a continuación, pulse el botón [⏏]. En la pantalla que se muestra, puede editar nombres o fechas de nacimiento como se describe en el paso 3 de "Registro de información de ID de Cara" (📖46).
- Para consultar información de caras, elija [Lista info cara] (pulse los botones [▲][▼] o gire el dial [🌀]) y, a continuación, pulse el botón [⏏]. Pulse el botón [⏏] en la pantalla que se muestra, elija la información de cara que desee borrar pulsando los botones [▲][▼][◀][▶] o girando el dial [🌀] y, a continuación, pulse el botón [⏏]. Cuando se muestre [¿Borrar?], elija [OK] (pulse los botones [◀][▶] o gire el dial [🌀]) y, a continuación, pulse el botón [⏏].



- Aunque cambie los nombres en [Editar perfil], los nombres registrados en las imágenes captadas previamente permanecerán sin cambios.



- Puede utilizar el software (📖172) para editar los nombres registrados. Es posible que algunos caracteres que se escriben con el software no se muestren en la cámara, pero se registrarán correctamente en las imágenes.

## Sobrescritura y adición de información de caras

Puede sobrescribir la información de caras existente con nueva información de caras. Debe actualizar periódicamente la información de caras, en especial la de bebés y niños, puesto que sus caras cambian rápidamente a medida que crecen.

También puede añadir información de caras cuando no se hayan completado los 5 espacios para información de caras.

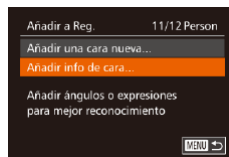

### 1 Acceda a la pantalla [Añadir info de cara].

- Siguiendo el paso 1 de "Registro de información de ID de Cara" (📖46), elija [Añadir info de cara] y pulse el botón [⏏].



### 2 Elija el nombre de la persona que va a sobrescribir.

- Pulse los botones [▲][▼][◀][▶] o gire el dial [🌀] para elegir el nombre de una persona cuya información de cara desee sobrescribir y, a continuación, pulse el botón [⏏].
- Si ya se han registrado cinco elementos de información de cara, se mostrará un mensaje. Elija [OK] (pulse los botones [◀][▶] o gire el dial [🌀]) y, a continuación, pulse el botón [⏏].

Antes de usar la cámara

Guía básica

Guía avanzada

1 Nociones básicas sobre la cámara

2 Modo Auto/ Modo Auto híbrido

3 Otros modos de disparo

4 Modo P

5 Modo Tv, Av, M y C

6 Modo de reproducción

7 Funciones Wi-Fi

8 Menú de ajuste

9 Accesorios

10 Apéndice

Índice





- Si hay registrados menos de cinco elementos de información de cara, vaya al paso 4 para añadir información de caras.



### 3 Elija la información de cara que va a sobrescribir.

- Pulse los botones [▲][▼][◀][▶] o gire el dial [●] para elegir la información de cara que va a sobrescribir y, a continuación, pulse el botón [OK].



### 4 Registre la información de cara.

- Siga el paso 2 de "Registro de información de ID de Cara" (📖46) para disparar y, a continuación, registre la nueva información de cara.
- Las caras registradas se reconocen más fácilmente si se agrega información diversa sobre la cara. Además de un ángulo frontal, añada un ángulo ligeramente lateral, una foto sonriendo y fotos en interiores y en exteriores.



- No se puede añadir información de cara si los 5 espacios para información están completos. Siga los pasos anteriores para sobrescribir información de caras.
- Puede seguir los pasos anteriores para registrar nueva información de caras cuando haya al menos un espacio abierto; sin embargo, no podrá sobrescribir ninguna información de cara. En lugar de sobrescribir información de caras, borre primero información existente que ya no desee (📖48) y, a continuación, registre la nueva información de caras (📖46) que necesite.

## Borrado de información registrada

Puede borrar la información (información de cara, nombres, fechas de nacimiento) registrada para ID de Cara. Sin embargo, los nombres registrados en las imágenes captadas previamente no se borrarán.

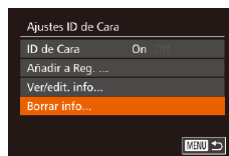

### 1 Acceda a la pantalla [Borrar info].

- Siga el paso 1 de "Registro de información de ID de Cara" (📖46) y elija [Borrar info].

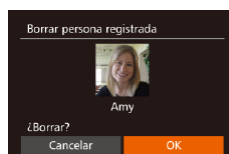

### 2 Elija el nombre de la persona cuya información desee borrar.

- Pulse los botones [▲][▼][◀][▶] o gire el dial [●] para elegir el nombre de la persona que vaya a borrar y, a continuación, pulse el botón [OK].
- Cuando se muestre [¿Borrar?], pulse los botones [◀][▶] o gire el dial [●] para elegir [OK] y, a continuación, pulse el botón [OK].



- Si borra la información de personas registradas, no podrá mostrar su nombre (📖112), sobrescribir su información (📖116) ni buscar imágenes para ellas (📖113).



- También puede borrar nombres de la información de las imágenes (📖117).

Antes de usar la cámara

Guía básica

Guía avanzada

1 Nociones básicas sobre la cámara

2 Modo Auto/ Modo Auto híbrido

3 Otros modos de disparo

4 Modo P

5 Modo Tv, Av, M y C

6 Modo de reproducción

7 Funciones Wi-Fi

8 Menú de ajuste

9 Accesorios

10 Apéndice

Índice



## Características de personalización de imagen

### Cambio del formato

► **Imágenes fijas** ► Vídeos

Cambie el formato de la imagen (relación entre anchura y altura) de la manera siguiente.



- Pulse el botón [FUNC SET], elija **[3:2]** en el menú y elija la opción que desee (📖30).
- Una vez completado el ajuste, el formato de la pantalla se actualizará.
- Para restablecer el ajuste original, repita este proceso pero elija **[3:2]**.



<b>16:9</b>	Se utiliza para la visualización en televisores panorámicos HD o dispositivos de visualización similares.
<b>3:2</b>	Formato nativo de la pantalla de la cámara. El mismo formato que la película de 35 mm, utilizado para imprimir imágenes de tamaño 5 x 7 pulgadas o postal.
<b>4:3</b>	Se utiliza para la visualización en televisores de definición estándar o dispositivos de visualización similares. También se utiliza para imprimir imágenes de tamaño 3,5 x 5 pulgadas o serie A.
<b>1:1</b>	Formato cuadrado.
<b>4:5</b>	Formato de uso común para retratos.



- Puede personalizar el funcionamiento de la cámara de modo que al girar el anillo [L] cambie el formato (📖101).
- No disponible en el modo [A+].

### Cambio de la resolución de la imagen (tamaño)

► **Imágenes fijas** ► Vídeos

Elija entre 4 niveles de resolución de imagen, de la manera siguiente. Para ver directrices sobre cuántos disparos caben en una tarjeta de memoria con cada resolución, consulte “Número de disparos por tarjeta de memoria” (📖205).



- Pulse el botón [FUNC SET], elija **[L]** en el menú y elija la opción que desee (📖30).
- Se mostrará la opción configurada.
- Para restablecer el ajuste original, repita este proceso pero elija **[L]**.



#### Directrices para elegir la resolución según el tamaño del papel (para imágenes 3:2)

<b>L</b>	A2 (16,5 x 23,4 pulg.)
<b>M1</b>	A3 – A5 (11,7 x 16,5 – 5,8 x 8,3 pulg.)
<b>M2</b>	3,5 x 5 pulg., 5 x 7 pulg., Postal
<b>S</b>	Para enviar por correo electrónico y propósitos similares



- No disponible en el modo [A+].

Antes de usar la cámara

Guía básica

Guía avanzada

**1** Nociones básicas sobre la cámara

**2** Modo Auto/  
Modo Auto híbrido

**3** Otros modos de disparo

**4** Modo P

**5** Modo Tv, Av, M y C

**6** Modo de reproducción

**7** Funciones Wi-Fi

**8** Menú de ajuste

**9** Accesorios

**10** Apéndice

Índice



## Corrección de las áreas de la imagen verdosas debidas a lámparas de mercurio

▶ **Imágenes fijas** ▶ **Videos**

En el modo [AUTO], es posible que los sujetos o los fondos de las fotos de escenas nocturnas iluminadas por lámparas de mercurio parezcan tener un tinte verdoso. Este tinte verdoso puede corregirse automáticamente al disparar, utilizando el balance de blancos multiárea.

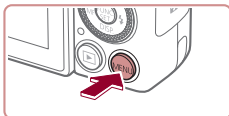

- Pulse el botón [MENU], elija [C. Lamp. Merc.] en la ficha [CAM] y, a continuación, elija [On] (p. 31).
- Una vez completado el ajuste, se mostrará [OK].
- Para restablecer el ajuste original, repita este proceso pero elija [Off].

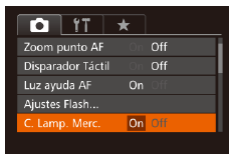

- Cuando termine de disparar bajo lámparas de mercurio, debe ajustar de nuevo [C. Lamp. Merc.] en [Off]. Si no lo hace así, es posible que los matices verdes no provocados por lámparas de mercurio se corrijan por error.



- Intente realizar primero algunos disparos de prueba para asegurarse de obtener los resultados deseados.
- En el disparo continuo (p. 44), este ajuste se establece en [Off] y no se puede cambiar.

## Cambio de la calidad de imagen de vídeo

▶ **Imágenes fijas** ▶ **Videos**

Están disponibles 4 ajustes de calidad de imagen. Para ver directrices sobre la longitud máxima del vídeo que cabrá en una tarjeta de memoria con cada nivel de calidad de imagen, vea “Tiempo de grabación por tarjeta de memoria” (p. 206).



- Pulse el botón [CAM], elija [FHD 30P] en el menú y elija la opción que desee (p. 30).
- Se mostrará la opción configurada.
- Para restablecer el ajuste original, repita este proceso pero elija [FHD 30P].

Calidad de imagen	Resolución	Frecuencia de fotogramas	Detalles
FHD 60P	1920 x 1080	60 fps	Para grabar en Full HD [FHD 60P] suaviza el movimiento del vídeo
FHD 30P	1920 x 1080	30 fps	
HD 30P	1280 x 720	30 fps	Para grabar en HD
VGA 30P	640 x 480	30 fps	Para grabar con definición estándar



- Las barras negras (que se muestran en la parte superior e inferior en los modos [FHD 60P], [FHD 30P] y [HD 30P] y a la izquierda y la derecha en el modo [VGA 30P]) indican áreas de la imagen que no se graban.

Antes de usar la cámara

Guía básica

Guía avanzada

1 Nociones básicas sobre la cámara

2 Modo Auto/Modo Auto híbrido

3 Otros modos de disparo

4 Modo P

5 Modo Tv, Av, M y C

6 Modo de reproducción

7 Funciones Wi-Fi

8 Menú de ajuste

9 Accesorios

10 Apéndice

Índice



## Características útiles para el disparo

### Uso del nivel electrónico de doble eje

► Imágenes fijas ► Vídeos

Se puede mostrar un nivel electrónico como orientación para asegurarse de que la cámara está nivelada de delante a atrás y de izquierda a derecha.



#### 1 Muestre el nivel electrónico.

- Pulse el botón [▼] varias veces para mostrar el nivel electrónico.



(1) (2)

#### 2 Enderece la cámara.

- (1) indica la orientación adelante-atrás y (2) la orientación izquierda-derecha.
- Si la cámara está inclinada, muévala de modo que la línea roja cambie a verde.



- Si no se muestra el nivel electrónico en el paso 1, pulse el botón [MENU] y, en la ficha [📷], elija [Selecc. Info]. Añada [✓] a [1] o [2] para elegir el nivel electrónico.
- El nivel electrónico no se muestra durante la grabación de vídeo.
- Si sujeta la cámara en vertical, la orientación del nivel electrónico se actualizará automáticamente para que coincida con la orientación de la cámara.
- Calibre el nivel electrónico si parece ineficaz para ayudarle a nivelar la cámara (162).
- No disponible en el modo [A/S].

### Ampliación del área enfocada

► Imágenes fijas ► Vídeos

Puede comprobar el enfoque pulsando el botón de disparo hasta la mitad, lo que ampliará la parte enfocada de la imagen en el recuadro AF.

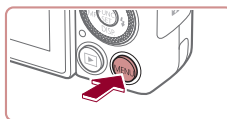

#### 1 Configure el ajuste.

- Pulse el botón [MENU], elija [Zoom punto AF] en la ficha [📷] y, a continuación, elija [On] (31).

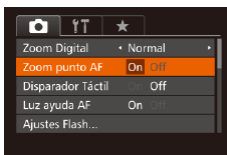

#### 2 Compruebe el enfoque.

- Pulse el botón de disparo hasta la mitad. La cara detectada como sujeto principal se amplía.
- Para restablecer el ajuste original, elija [Off] en el paso 1.



- El área enfocada no se amplía en los casos siguientes cuando se pulsa el botón de disparo hasta la mitad.
  - Si no se detecta una cara, si la persona está demasiado cerca de la cámara y su cara es demasiado grande para la pantalla o si la cámara detecta movimiento del sujeto
  - Cuando se usa el zoom digital (41)
  - Cuando se usa un televisor como pantalla (169)
- No disponible en el modo [A/S].

Antes de usar la cámara

Guía básica

Guía avanzada

1 Nociones básicas sobre la cámara

2 Modo Auto/ Modo Auto híbrido

3 Otros modos de disparo

4 Modo P

5 Modo Tv, Av, M y C

6 Modo de reproducción

7 Funciones Wi-Fi

8 Menú de ajuste

9 Accesorios

10 Apéndice

Índice



## Comprobación de ojos cerrados

► Imágenes fijas ► Vídeos

Cuando la cámara detecta que las personas han cerrado los ojos, se muestra [E].

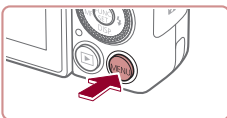

### 1 Configure los ajustes.

- Pulse el botón [MENU], elija [Detec. parpadeo] en la ficha [C] y, a continuación, elija [On] (E31).

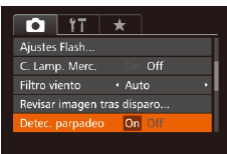

### 2 Dispare.

- [E] parpadea cuando la cámara detecta una persona con los ojos cerrados.
- Para restablecer el ajuste original, elija [Off] en el paso 1.



- Cuando haya especificado varios disparos en el modo [C], esta función solo estará disponible para el disparo final.
- Si selecciona [2 seg.], [4 seg.], [8 seg.] o [Retención] en [Mostrar hora] (E54) se mostrará un recuadro alrededor de las personas que tengan los ojos cerrados.
- Esta función no está disponible durante el disparo continuo en modo [A] (E40).
- Esta función no está disponible en el modo de disparo continuo (E44, E91).

## Personalización del funcionamiento de la cámara

Personalice las funciones de disparo de la ficha [C] de la pantalla de menú de la manera siguiente.

Para ver instrucciones sobre las funciones del menú, vea "Uso de la pantalla de menú" (E31).

## Desactivación de la luz de ayuda AF

► Imágenes fijas ► Vídeos

Puede desactivar la lámpara que se ilumina normalmente para ayudarle a enfocar cuando pulsa el botón de disparo hasta la mitad en condiciones de luz escasa.

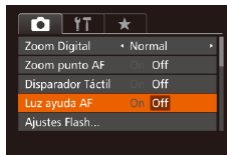

- Pulse el botón [MENU], elija [Luz ayuda AF] en la ficha [C] y, a continuación, elija [Off] (E31).
- Para restablecer el ajuste original, repita este proceso pero elija [On].

Antes de usar la cámara

Guía básica

Guía avanzada

1 Nociones básicas sobre la cámara

2 Modo Auto/ Modo Auto híbrido

3 Otros modos de disparo

4 Modo P

5 Modo Tv, Av, M y C

6 Modo de reproducción

7 Funciones Wi-Fi

8 Menú de ajuste

9 Accesorios

10 Apéndice

Índice



## Desactivación de la lámpara de reducción de ojos rojos

▶ Imágenes fijas ▶ Vídeos

Puede desactivar la lámpara de reducción de ojos rojos que se ilumina para reducir los ojos rojos cuando se utiliza el flash para fotografiar con luz escasa.

### 1 Acceda a la pantalla [Ajustes Flash].

- Pulse el botón [MENU], elija [Ajustes Flash] en la ficha [📷] y, a continuación, pulse el botón [⊕] (📖31).

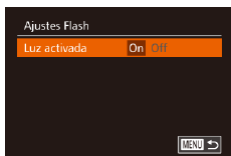

### 2 Configure el ajuste.

- Elija [Luz activada] y, a continuación, elija [Off] (📖31).
- Para restablecer el ajuste original, repita este proceso pero elija [On].

## Cambio del estilo de visualización de las imágenes después de disparar

▶ Imágenes fijas ▶ Vídeos

Puede cambiar cuánto tiempo se muestran las imágenes y qué información se muestra inmediatamente después del disparo.

## Cambio del período de visualización de las imágenes después de disparar

### 1 Acceda a la pantalla [Revisar imagen tras disparo].

- Pulse el botón [MENU], elija [Revisar imagen tras disparo] en la ficha [📷] y, a continuación, pulse el botón [⊕] (📖31).

### 2 Configure los ajustes.

- Pulse los botones [▲][▼] o gire el dial [🔘] para elegir [Mostrar hora]. Pulse los botones [◀][▶] para elegir la opción que desee.
- Para restablecer el ajuste original, repita este proceso pero elija [Rápido].

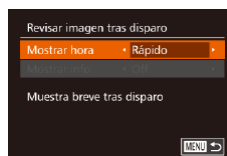

Rápido	Solo muestra las imágenes hasta que se dispara otra vez.
2 seg., 4 seg., 8 seg.	Muestra las imágenes durante el tiempo especificado. Incluso mientras se muestra la imagen, es posible disparar otra vez pulsando de nuevo el botón de disparo hasta la mitad.
Retención	Muestra las imágenes hasta que se pulse el botón de disparo hasta la mitad.
Off	No se muestra ninguna imagen después de disparar.

Antes de usar la cámara

Guía básica

Guía avanzada

1 Nociones básicas sobre la cámara

2 Modo Auto/ Modo Auto híbrido

3 Otros modos de disparo

4 Modo P

5 Modo Tv, Av, M y C

6 Modo de reproducción

7 Funciones Wi-Fi

8 Menú de ajuste

9 Accesorios

10 Apéndice

Índice



## Cambio de la pantalla que se muestra tras los disparos

Cambie el modo como se muestran las imágenes después de disparar, de la manera siguiente.

### 1 Ajuste [Mostrar hora] en [2 seg.], [4 seg.], [8 seg.] o [Retención] (📖54).

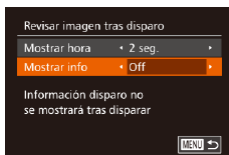

### 2 Configure los ajustes.

- Pulse los botones [▲][▼] o gire el dial [🔘] para elegir [Mostrar info]. Pulse los botones [◀][▶] para elegir la opción que desee.
- Para restablecer el ajuste original, repita este proceso pero elija [Off].

Off	Muestra únicamente la imagen.
Detallado	Muestra los detalles del disparo (📖190).



- Cuando se ajusta [Mostrar hora] (📖54) en [Off] o [Rápido], [Mostrar info] se ajusta en [Off] y no se puede cambiar.
- Puede pulsar el botón [▼] mientras se muestra una imagen después de disparar para cambiar la información que se muestra. Tenga en cuenta que los ajustes de [Mostrar info] no se modifican. También puede borrar imágenes, pulsando el botón [🗑️].

Antes de usar la cámara

Guía básica

Guía avanzada

1 Nociones básicas sobre la cámara

2 Modo Auto/  
Modo Auto híbrido

3 Otros modos de disparo

4 Modo P

5 Modo Tv, Av, M y C

6 Modo de reproducción

7 Funciones Wi-Fi

8 Menú de ajuste

9 Accesorios

10 Apéndice

Índice



# 3

## Otros modos de disparo

Sea más eficaz fotografiando diversas escenas, y tome fotos mejoradas con efectos de imagen únicos o utilizando funciones especiales



## Disfrute de diversas imágenes a partir de cada disparo (Disparo creativo)

► Imágenes fijas ► Vídeos

La cámara determina el sujeto y las condiciones de disparo, aplica automáticamente efectos especiales y recompone la toma para destacar el sujeto. Para cada toma se graban seis imágenes fijas. Puede captar varias imágenes fijas con efectos utilizando ajustes determinados por la cámara.

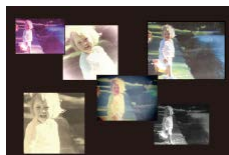
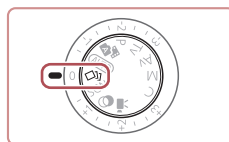

### 1 Acceda al modo [C].

- Establezca el dial de modo en [C].

### 2 Dispare.

- Pulse por completo el botón de disparo. Cuando dispare, el sonido del obturador se reproduce tres veces.
- Después de que las seis imágenes se muestren en sucesión, se mostrarán simultáneamente durante unos dos segundos.
- Para que las imágenes se sigan mostrando hasta que pulse el botón de disparo hasta la mitad, pulse el botón [M]. Para la visualización a pantalla completa en este estado, elija una imagen pulsando los botones [▲][▼][◀][▶] o girando el dial [C] y, a continuación, pulse el botón [C].
- Para volver a la visualización original, pulse el botón [MENU].

Antes de usar la cámara

Guía básica

Guía avanzada

1 Nociones básicas sobre la cámara

2 Modo Auto/  
Modo Auto híbrido

3 Otros modos de disparo

4 Modo P

5 Modo Tv, Av, M y C

6 Modo de reproducción

7 Funciones Wi-Fi

8 Menú de ajuste

9 Accesorios

10 Apéndice

Índice







- El disparo tardará algún tiempo cuando dispare el flash, pero debe mantener la cámara firme hasta que se reproduzca tres veces el sonido del obturador.
- Las seis imágenes se administran juntas como un grupo (p. 115).
- La visualización simultánea de las seis imágenes, como aparece en el paso 2, solo está disponible inmediatamente después de disparar.





## Elección de efectos

▶ **Imágenes fijas** ▶ Vídeos

Puede elegir efectos para las imágenes captadas en modo [SCN].



- Después de elegir el modo [SCN], gire el anillo [Q] para elegir el efecto.

 Auto	Todos los efectos
 Retro	Las imágenes parecen fotos antiguas
 Monocromo	Las imágenes se generan en un solo color
 Especial	Imágenes llamativas, de aspecto característico
 Natural	Imágenes suaves, de aspecto natural

## Escenas específicas

Elija un modo adecuado para la escena fotográfica y la cámara establecerá automáticamente los ajustes para obtener fotos óptimas.



### 1 Acceda al modo [SCN].

- Establezca el dial de modo en [SCN].

### 2 Elija un modo de disparo.

- Pulse el botón [Q], elija [Q] en el menú y, a continuación, elija un modo de disparo (p. 30).

### 3 Dispare.

#### Fotografía de retratos (Retrato)

▶ Imágenes fijas ▶ Vídeos

- Tome fotos de personas con un efecto de suavizado.

#### Fotografía de paisajes nocturnos sin utilizar trípode (Escena nocturna sin trípode)

▶ Imágenes fijas ▶ Vídeos

- Bellas fotos de escenas nocturnas o retratos sobre fondos de escenas nocturnas sin necesidad de sujetar muy firmemente la cámara (como con un trípode).
- Se crea una única imagen mediante la combinación de tomas consecutivas, reduciendo los movimientos de la cámara y el ruido de la imagen.

Antes de usar la cámara

Guía básica

Guía avanzada

1 Nociones básicas sobre la cámara

2 Modo Auto/ Modo Auto híbrido

3 Otros modos de disparo

4 Modo P

5 Modo Tv, Av, M y C

6 Modo de reproducción

7 Funciones Wi-Fi

8 Menú de ajuste

9 Accesorios

10 Apéndice

Índice





### **Fotografía bajo el agua (Bajo el agua)**

► **Imágenes fijas** ► **Videos**

- Fotografías con colores naturales de la vida marina y los paisajes subacuáticos, utilizando un estuche impermeable opcional (📖168).
- Este modo puede corregir el balance de blancos y producir el mismo efecto que cuando se utiliza un filtro de compensación del color, disponible en el comercio (📖59).



### **Fotografía con fondos nevados (Nieve)**

► **Imágenes fijas** ► **Videos**

- Fotografías luminosas y con colores naturales de personas ante un fondo nevado.



### **Fotografía de fuegos artificiales (Fuegos artificiales)**

► **Imágenes fijas** ► **Videos**

- Fotografías vivas de fuegos artificiales.



- Los sujetos parecen mayores en el modo en comparación con otros modos.
- En los modos y (📖), las fotos pueden tener grano porque se aumenta la velocidad ISO (📖78) para ajustarla a las condiciones de disparo.
- Dado que la cámara disparará de manera continua en el modo , manténgala firme mientras dispara.
- En el modo , si el desenfoque por movimiento es excesivo o se dan determinadas condiciones de disparo, es posible que no obtenga los resultados deseados.
- En el modo , monte la cámara en un trípode o tome otras medidas para mantenerla fija y evitar que se mueva. Además, es recomendable ajustar [Modo IS] en [Off] cuando se utilice un trípode u otro medio para sujetar la cámara (📖95).



- Cuando utilice un trípode para escenas nocturnas, si dispara en el modo **[AUTO]** en lugar del modo , obtendrá mejores resultados (📖35).
- En el modo aunque no se muestre ningún recuadro al pulsar el botón de disparo hasta la mitad, continúa determinándose el enfoque óptimo.

Antes de usar la cámara

Guía básica

Guía avanzada

**1** Nociones básicas sobre la cámara

**2** Modo Auto/ Modo Auto híbrido

**3** Otros modos de disparo

**4** Modo P

**5** Modo Tv, Av, M y C

**6** Modo de reproducción

**7** Funciones Wi-Fi

**8** Menú de ajuste

**9** Accesorios

**10** Apéndice

Índice



## Uso de funciones para tomas subacuáticas

### Disparo con un intervalo de enfoque subacuático

► Imágenes fijas ► Vídeos

Si resulta difícil enfocar en modo [i] (página 57) con un intervalo de enfoque de [A], el uso de un intervalo de enfoque diseñado para el disparo bajo el agua puede garantizar tomas subacuáticas óptimas.



#### 1 Configure el ajuste.

- Siga los pasos 1 – 2 de “Escenas específicas” (página 57) y elija [i].
- Pulse el botón [L], elija el intervalo de enfoque que desee (pulse los botones [L][R] o gire el dial [D]) y, a continuación, pulse el botón [OK].

#### 2 Dispare.

Intervalo de enfoque	Descripción
Macro submarina	Haga tomas cercanas de vida marina y utilice el zoom digital para tomas aún más cercanas.
Rápido	Evite perder oportunidades fotográficas inesperadas bajo el agua cuando dispare a sujetos situados a alguna distancia. Especialmente eficaz para sujetos en movimiento.
MF Enfoque manual	Enfoque los sujetos manualmente (página 85).

Consulte “Intervalo de disparo” (página 206) para ver información detallada sobre las distancias de cada intervalo de enfoque.



- En el modo [i], el zoom óptico se ajusta en el gran angular máximo.
- En el modo [i], el uso del zoom digital puede provocar que aparezca grano en las imágenes en algunas resoluciones (página 50).
- En el modo [i], es posible que los sujetos cercanos no estén enfocados. En este caso, pruebe a ajustar el intervalo de enfoque en [A].



- También puede configurar este ajuste pulsando el botón [L], tocando el intervalo de enfoque que desee y, a continuación, tocándolo otra vez.

### Corrección del balance de blancos

► Imágenes fijas ► Vídeos

El balance de blancos se puede corregir manualmente en el modo [i] (página 57). Este ajuste puede producir el mismo efecto que utilizar un filtro de compensación de color disponible en el comercio.

#### 1 Elija [i].

- Siga los pasos 1 – 2 de “Escenas específicas” (página 57) y elija [i].

#### 2 Elija el balance de blancos.

- Pulse el botón [OK] y, a continuación, elija [WB] en el menú.

#### 3 Establezca el ajuste.

- Gire el anillo [D] para ajustar el nivel de corrección para B y A y, a continuación, pulse el botón [OK].
- Una vez completado el ajuste, se mostrará [WB].



Antes de usar la cámara

Guía básica

Guía avanzada

1 Nociones básicas sobre la cámara

2 Modo Auto/ Modo Auto híbrido

3 Otros modos de disparo

4 Modo P

5 Modo Tv, Av, M y C

6 Modo de reproducción

7 Funciones Wi-Fi

8 Menú de ajuste

9 Accesorios

10 Apéndice

Índice





- La cámara retendrá los niveles de corrección del balance de blancos aunque cambie a otra opción de balance de blancos en el paso 2, pero los niveles de corrección se restablecerán si registra datos de balance de blancos personalizado.



- B representa el azul y A, el ámbar.
- El balance de blancos también se puede corregir manualmente registrando datos de balance de blancos personalizado (82) antes de seguir los pasos anteriores.

## Efectos de imagen (Filtros creativos)

Añada diversos efectos a las imágenes cuando fotografíe.



### 1 Acceda al modo [📷].

- Establezca el dial de modo en [📷].



### 2 Elija un modo de disparo.

- Pulse el botón [📷], elija [HDR] en el menú y, a continuación, elija un modo de disparo (30).

### 3 Dispare.



#### Fotografía con colores vivos (Super intensos)

▶ Imágenes fijas ▶ Vídeos

- Fotografía con colores ricos y vivos.



#### Fotografía con efecto de posterización (Efecto póster)

▶ Imágenes fijas ▶ Vídeos

- Fotografías que imitan una ilustración o un póster antiguo.



- En los modos [📷] y [📷], intente realizar primero algunos disparos de prueba, para asegurarse de obtener los resultados deseados.

Antes de usar la cámara

Guía básica

Guía avanzada

1 Nociones básicas sobre la cámara

2 Modo Auto/ Modo Auto híbrido

3 Otros modos de disparo

4 Modo P

5 Modo Tv, Av, M y C

6 Modo de reproducción

7 Funciones Wi-Fi

8 Menú de ajuste

9 Accesorios

10 Apéndice

Índice



## Fotografía de escenas de alto contraste (Alto rango dinámico)

► **Imágenes fijas** ► **Vídeos**

Cada vez que se dispara se captan tres imágenes consecutivas con diferentes niveles de luminosidad, y la cámara combina áreas de la imagen con luminosidad óptima para crear una única imagen. Este modo puede reducir las altas luces lavadas y la pérdida de detalle en las sombras que tienden a producirse en las fotografías con alto contraste.

### 1 Elija [HDR].

- Siga los pasos 1 – 2 de “Efectos de imagen (Filtros creativos)” (📖60) y elija [HDR].

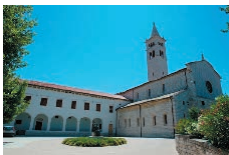

### 2 Dispare.

- Mantenga la cámara firme mientras dispara. Cuando pulse por completo el botón de disparo, la cámara tomará tres fotos y las combinará.



- Si el desenfoque por movimiento es excesivo o se dan determinadas condiciones de disparo, es posible que no obtenga los resultados deseados.



- Si un movimiento excesivo de la cámara interfiere con el disparo, monte la cámara en un trípode o tome otras medidas para mantenerla fija. Además, es recomendable ajustar [Modo IS] en [Off] cuando se utilice un trípode u otro medio para sujetar la cámara (📖95).
- Cualquier movimiento del sujeto provocará que las imágenes queden borrosas.
- Habrá un retardo antes de que pueda disparar otra vez, mientras la cámara procesa y combina las imágenes.
- Es posible que se muestre [ND] cuando se pulse el botón de disparo hasta la mitad en condiciones de alta luminosidad, lo que indica que la cámara optimizará automáticamente la luminosidad de la imagen.

## Adición de efectos artísticos



- Siga los pasos 1 – 2 de “Efectos de imagen (Filtros creativos)” (📖60) y elija [HDR].
- Gire el anillo [🔍] para elegir un efecto.
- Se mostrará una vista previa del aspecto que tendrá la foto con el efecto aplicado.

Natural	Las imágenes son naturales y llenas de vida.
Arte estándar	Las imágenes parecen pinturas, con un contraste suave.
Arte vivo	Las imágenes parecen ilustraciones vivas.
Arte óleo	Las imágenes parecen pinturas al óleo, con bordes bien definidos.
Arte relieve	Las imágenes parecen fotos antiguas, con bordes bien definidos y un ambiente oscuro.

Antes de usar la cámara

Guía básica

Guía avanzada

1 Nociones básicas sobre la cámara

2 Modo Auto/ Modo Auto híbrido

3 Otros modos de disparo

4 Modo P

5 Modo Tv, Av, M y C

6 Modo de reproducción

7 Funciones Wi-Fi

8 Menú de ajuste

9 Accesorios

10 Apéndice

Índice



## Disparo con colores difuminados (Nostálgico)

► Imágenes fijas ► Vídeos

Este efecto provoca que los colores se vean difuminados y las imágenes tengan un aspecto desgastado, como en las fotografías antiguas. Elija entre cinco niveles de efecto.

### 1 Elija [📷].

- Siga los pasos 1 – 2 de “Efectos de imagen (Filtros creativos)” (📖60) y elija [📷].



### 2 Elija un nivel de efecto.

- Gire el anillo [🔘] para elegir un nivel de efecto.
- Se mostrará una vista previa del aspecto que tendrá la foto con el efecto aplicado.

### 3 Dispare.



- Intente realizar primero algunos disparos de prueba, para asegurarse de obtener los resultados deseados.



- Los colores tendrán un aspecto difuminado en la pantalla de disparo, pero el efecto de envejecimiento de la imagen no se mostrará. Revise la imagen en el modo de reproducción para ver el efecto (📖108).
- El efecto de envejecimiento de la imagen no se muestra en los vídeos.

## Disparo con el efecto de un objetivo ojo de pez (Efecto ojo de pez)

► Imágenes fijas ► Vídeos

Fotografía con el efecto distorsionador de un objetivo ojo de pez.

### 1 Elija [📷].

- Siga los pasos 1 – 2 de “Efectos de imagen (Filtros creativos)” (📖60) y elija [📷].



### 2 Elija un nivel de efecto.

- Gire el anillo [🔘] para elegir un nivel de efecto.
- Se mostrará una vista previa del aspecto que tendrá la foto con el efecto aplicado.

### 3 Dispare.



- Intente realizar primero algunos disparos de prueba, para asegurarse de obtener los resultados deseados.

Antes de usar la cámara

Guía básica

Guía avanzada

1 Nociones básicas sobre la cámara

2 Modo Auto/  
Modo Auto híbrido

3 Otros modos de disparo

4 Modo P

5 Modo Tv, Av, M y C

6 Modo de reproducción

7 Funciones Wi-Fi

8 Menú de ajuste

9 Accesorios

10 Apéndice

Índice



## Fotos que imitan modelos en miniatura (Efecto miniatura)

► Imágenes fijas ► Vídeos

Crea el efecto de un modelo en miniatura, desenfocando las áreas de la imagen encima y debajo del área seleccionada.

También puede crear vídeos que parezcan escenas de modelos en miniatura eligiendo la velocidad de reproducción antes de grabar el vídeo. Las personas y los objetos de la escena se moverán rápidamente durante la reproducción. Tenga en cuenta que no se grabará el sonido.

### 1 Elija [F].

- Siga los pasos 1 – 2 de “Efectos de imagen (Filtros creativos)” (p.60) y elija [F].
- Se muestra un recuadro blanco, que indica el área de la imagen que no se desenfocará.



### 2 Elija el área que desee mantener enfocada.

- Pulse el botón [V].
- Mueva la palanca del zoom para cambiar el tamaño del recuadro, y gire el dial [Z] para moverlo.



### 3 Para vídeos, elija la velocidad de reproducción del vídeo.

- Gire el anillo [S] para elegir la velocidad.

### 4 Vuelva a la pantalla de disparo y dispáre.

- Pulse el botón [M] para volver a la pantalla de disparo y, a continuación, dispáre.

## Velocidad de reproducción y tiempo de reproducción estimado (para secuencias de 1 minuto)

Velocidad	Tiempo de reproducción
5x	Aprox. 12 seg.
10x	Aprox. 6 seg.
20x	Aprox. 3 seg.



- El zoom no está disponible durante la grabación de vídeo. No olvide ajustar el zoom antes de grabar.
- Intente realizar primero algunos disparos de prueba, para asegurarse de obtener los resultados deseados.



- Para cambiar la orientación del recuadro a vertical, pulse los botones [L] [R] en el paso 2. Para devolver el recuadro a la orientación horizontal, pulse los botones [U] [D].
- Para mover el recuadro con la cámara orientada en horizontal pulse los botones [U] [D] y, para mover el recuadro con la cámara orientada en vertical, pulse los botones [L] [R].
- Si la cámara se sujeta verticalmente, la orientación del recuadro cambiará.
- La calidad de imagen del vídeo es [4:3] en el formato [4:3] y [HD] en el formato [16:9] (p.50). Estos ajustes de calidad no se pueden cambiar.



- También puede mover el recuadro tocando o arrastrando a través de la pantalla.

Antes de usar la cámara

Guía básica

Guía avanzada

1 Nociones básicas sobre la cámara

2 Modo Auto/Modo Auto híbrido

3 Otros modos de disparo

4 Modo P

5 Modo Tv, Av, M y C

6 Modo de reproducción

7 Funciones Wi-Fi

8 Menú de ajuste

9 Accesorios

10 Apéndice

Índice



## Fotografía con efecto de cámara de juguete (Efecto cámara de juguete)

► Imágenes fijas ► Vídeos

Este efecto hace que la imagen imite las fotografías de una cámara de juguete aplicando viñeteado (las esquinas de la imagen son más oscuras y borrosas) y cambiando el color en general.

### 1 Elija [📷].

- Siga los pasos 1 – 2 de “Efectos de imagen (Filtros creativos)” (📖60) y elija [📷].



### 2 Elija un tono de color.

- Gire el anillo [🔘] para elegir un tono de color.
- Se mostrará una vista previa del aspecto que tendrá la foto con el efecto aplicado.

### 3 Dispare.

Estándar	Las fotos imitan las imágenes de una cámara de juguete.
Cálido	Las imágenes tienen un tono más cálido que con [Estándar].
Frío	Las imágenes tienen un tono más frío que con [Estándar].



- Intente realizar primero algunos disparos de prueba, para asegurarse de obtener los resultados deseados.

## Hacer que los sujetos destaquen (Desenfoque de fondo)

► Imágenes fijas ► Vídeos

Puede fotografiar sujetos de modo que destaquen respecto al fondo. Se capturan dos imágenes consecutivas con ajustes optimizados para el desenfoque de fondo. El fondo se desenfoca mediante efectos del objetivo y procesamiento de imagen basado en el sujeto y la escena.

### 1 Elija [👤].

- Siga los pasos 1 – 2 de “Efectos de imagen (Filtros creativos)” (📖60) y elija [👤].



### 2 Dispare.

- Mantenga la cámara firme mientras dispara. Cuando se pulsa por completo el botón de disparo, se capturan dos imágenes consecutivas.
- Un icono [👤] intermitente indica no se pudo procesar las imágenes.



- Si el desenfoque por movimiento es excesivo o se dan determinadas condiciones de disparo, es posible que no obtenga los resultados deseados.



- Para obtener los mejores resultados con este efecto, intente fotografiar el sujeto desde más cerca y asegúrese de que haya una distancia amplia entre el sujeto y el fondo.
- Puede haber un retardo tras el disparo hasta que pueda disparar otra vez.
- Para ajustar el nivel de efecto, gire el anillo [🔘].

Antes de usar la cámara

Guía básica

Guía avanzada

1 Nociones básicas sobre la cámara

2 Modo Auto/Modo Auto híbrido

3 Otros modos de disparo

4 Modo P

5 Modo Tv, Av, M y C

6 Modo de reproducción

7 Funciones Wi-Fi

8 Menú de ajuste

9 Accesorios

10 Apéndice

Índice





## Disparo con efecto de enfoque suave

► Imágenes fijas ► Vídeos

Esta función permite captar imágenes como si hubiera un filtro de enfoque suave montado en la cámara. Puede ajustar el nivel del efecto como desee.

### 1 Elija [👤].

- Siga los pasos 1 – 2 de “Efectos de imagen (Filtros creativos)” (📖60) y elija [👤].

### 2 Elija un nivel de efecto.

- Gire el anillo [🔍] para elegir un nivel de efecto.
- Se mostrará una vista previa del aspecto que tendrá la foto con el efecto aplicado.

### 3 Dispare.



- Intente realizar primero algunos disparos de prueba, para asegurarse de obtener los resultados deseados.

## Disparo en monocromo

► Imágenes fijas ► Vídeos

Tome imágenes en blanco y negro, sepia, o blanco y azul.

### 1 Elija [🖼️].

- Siga los pasos 1 – 2 de “Efectos de imagen (Filtros creativos)” (📖60) y elija [🖼️].

### 2 Elija un tono de color.

- Gire el anillo [🔍] para elegir un tono de color.
- Se mostrará una vista previa del aspecto que tendrá la foto con el efecto aplicado.

### 3 Dispare.



Blanco y Negro	Fotos en blanco y negro.
Sepia	Fotos en tono sepia.
Azul	Fotos en azul y blanco.

Antes de usar la cámara

Guía básica

Guía avanzada

1 Nociones básicas sobre la cámara

2 Modo Auto/  
Modo Auto híbrido

3 Otros modos de disparo

4 Modo P

5 Modo Tv, Av, M y C

6 Modo de reproducción

7 Funciones Wi-Fi

8 Menú de ajuste

9 Accesorios

10 Apéndice

Índice



## Modos especiales para otros propósitos

### Disparo automático después de la detección de caras (Obturador inteligente)

► **Imágenes fijas** ► **Vídeos**

### Disparo automático después de la detección de una sonrisa

► **Imágenes fijas** ► **Vídeos**

La cámara dispara automáticamente tras detectar una sonrisa, incluso sin pulsar el botón de disparo.

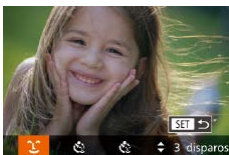

#### 1 Elija [😊].

- Siga los pasos 1 – 2 de “Escenas específicas” (📖57), elija [😊] y, a continuación, pulse el botón [▼].
- Pulse los botones [◀][▶] o gire el dial [🌀] para elegir [😊] y, a continuación, pulse el botón [📷].
- La cámara entra en el modo de espera de disparo y se muestra [Detec. sonrisa activada].



#### 2 Apunte la cámara hacia una persona.

- Cada vez que detecte una sonrisa, la lámpara se iluminará y la cámara disparará.
- Para hacer una pausa en la detección de sonrisa, pulse el botón [◀]. Vuelva a pulsar el botón [▶] para reanudar la detección.



- Cambie a otro modo cuando termine de disparar, o la cámara continuará disparando cada vez que detecte una sonrisa.



- También puede disparar de la manera habitual pulsando el botón de disparo.
- La cámara puede detectar las sonrisas más fácilmente cuando los sujetos miran a la cámara y abren la boca lo suficiente como para que se vean los dientes.
- Para cambiar el número de disparos, pulse los botones [▲][▼] después de elegir [😊] en el paso 1. [Detec. parpadeo] (📖53) solo está disponible para el disparo final.



- También puede elegir el modo de disparo eligiendo [📷] en los pasos 1 – 2 de “Escenas específicas” (📖57), tocando [DISP] para acceder a la pantalla de ajustes, tocando [😊] y, a continuación, tocando la misma opción o [SET].

## Uso del autodisparador de guiño

► **Imágenes fijas** ► **Vídeos**

Apunte la cámara hacia una persona y pulse por completo el botón de disparo. La cámara disparará unos dos segundos después de detectar un guiño.



#### 1 Elija [👁️].

- Siga los pasos 1 – 2 de “Escenas específicas” (📖57), elija [👁️] y, a continuación, pulse el botón [▼].
- Pulse los botones [◀][▶] o gire el dial [🌀] para elegir [👁️] y, a continuación, pulse el botón [📷].

Antes de usar la cámara

Guía básica

Guía avanzada

1 **Nociones básicas sobre la cámara**

2 **Modo Auto/Modo Auto híbrido**

3 **Otros modos de disparo**

4 **Modo P**

5 **Modo Tv, Av, M y C**

6 **Modo de reproducción**

7 **Funciones Wi-Fi**

8 **Menú de ajuste**

9 **Accesorios**

10 **Apéndice**

Índice



## 2 Componga la toma y pulse el botón de disparo hasta la mitad.

- En la pantalla, toque la cara de la persona que realizará el guiño para elegirla (AF táctil) y, a continuación, pulse el botón de disparo hasta la mitad.
- Asegúrese de que aparezca un recuadro verde alrededor de la cara de la persona que realizará el guiño.

## 3 Pulse por completo el botón de disparo.

- La cámara entra en el modo de espera de disparo y se muestra [Guiñe para tomar la foto].
- La lámpara parpadea y se reproduce el sonido del autodisparador.



## 4 Mire a la cámara y guiñe un ojo.

- La cámara disparará unos dos segundos después de detectar un guiño de la persona cuya cara se encuentre dentro del recuadro.
- Para cancelar el disparo después de haber disparado el autodisparador, pulse el botón [MENU].



- Si no se detecta el guiño, haga de nuevo un guiño lenta y deliberadamente.
- Puede que el guiño no se detecte si los ojos están cubiertos por el pelo, por un sombrero o por unas gafas.
- Si se cierra y se abre ambos ojos a la vez también se detectará como un guiño.
- Si no se detecta un guiño, la cámara disparará unos 15 segundos después.
- Para cambiar el número de disparos, pulse los botones [▲][▼] después de elegir [C] en el paso 1. [Detec. parpadeo] (853) solo está disponible para el disparo final.
- Si no hay en el área de disparo ninguna persona en el momento de pulsar por completo el botón de disparo, la cámara disparará cuando entre una persona en el área de disparo y guiñe un ojo.



- También puede elegir el modo de disparo eligiendo [C] en los pasos 1 – 2 de "Escenas específicas" (857), tocando [DISP.] para acceder a la pantalla de ajustes, tocando [C] y, a continuación, tocando la misma opción o [SET].

## Uso del autodisparador con detección de la cara

► Imágenes fijas ► Vídeos

La cámara disparará unos dos segundos después de detectar que la cara de otra persona (tal como el fotógrafo) ha entrado en el área de disparo (88). Esto es útil cuando desee incluirse en fotos de grupos o tomas similares.

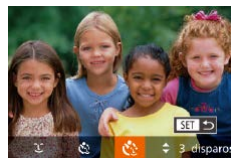

## 1 Elija [C].

- Siga los pasos 1 – 2 de "Escenas específicas" (857), elija [C] y, a continuación, pulse el botón [▼].
- Pulse los botones [◀][▶] o gire el dial [D] para elegir [C] y, a continuación, pulse el botón [C].

Antes de usar la cámara

Guía básica

Guía avanzada

1 Nociones básicas sobre la cámara

2 Modo Auto/ Modo Auto híbrido

3 Otros modos de disparo

4 Modo P

5 Modo Tv, Av, M y C

6 Modo de reproducción

7 Funciones Wi-Fi

8 Menú de ajuste

9 Accesorios

10 Apéndice

Índice



## 2 Componga la toma y pulse el botón de disparo hasta la mitad.

- Asegúrese de que aparezca un recuadro verde alrededor de la cara que desee enfocar y recuadros blancos alrededor de las demás caras.

## 3 Pulse por completo el botón de disparo.

- La cámara entra en el modo de espera de disparo y se mostrará [Mirar a la cámara para comenzar cuenta atrás].
- La lámpara parpadea y se reproduce el sonido del autodesparador.

## 4 Reúnase con los sujetos en el área de disparo y mire a la cámara.

- Una vez que la cámara detecta una cara nueva, la lámpara intermitente y el sonido del autodesparador se aceleran. (Cuando el flash destelle, la lámpara permanecerá iluminada.) Unos dos segundos después, la cámara disparará.
- Para cancelar el disparo después de haber disparado el autodesparador, pulse el botón [MENU].



- Aunque no se detecte su cara después de que se una a los demás en el área de disparo, la cámara disparará unos 15 segundos después.
- Para cambiar el número de disparos, pulse los botones [▲][▼] después de elegir [📷] en el paso 1. [Detec. parpadeo] (📖53) solo está disponible para el disparo final.



- También puede elegir el modo de disparo eligiendo [📷] en los pasos 1 – 2 de “Escenas específicas” (📖57), tocando [DISP.] para acceder a la pantalla de ajustes, tocando [📷] y, a continuación, tocando la misma opción o [SET].

## Fotografía de cielos estrellados (Estrellas)

### Fotografía de personas frente a cielos estrellados (Retrato con estrellas)

▶ Imágenes fijas ▶ Vídeos

Capture bellas fotos de personas ante cielos estrellados. Después de disparar inicialmente el flash para capturar la persona, la cámara dispara dos veces sin flash. Las tres imágenes se combinan en una única imagen y se procesan para destacar las estrellas. Para ver detalles sobre el alcance del flash, consulte “Alcance del flash” (📖206).



#### 1 Elija [📷].

- Siga los pasos 1 – 2 de “Escenas específicas” (📖57), elija [📷] y, a continuación, pulse el botón [▼].
- Pulse los botones [◀][▶] o gire el dial [🔍] para elegir [📷] y, a continuación, pulse el botón [📷].
- El zoom se sitúa en el gran angular máximo y no se puede ajustar.

#### 2 Levante el flash.

- Mueva el interruptor [🔚].

#### 3 Sujete la cámara.

- Monte la cámara en un trípode o tome otras medidas para mantenerla fija.

#### 4 Dispare.

- Pulse el botón de disparo. El flash dispara cuando la cámara toma la primera foto.
- Ahora se toman la segunda y la tercera fotos, sin disparar el flash.

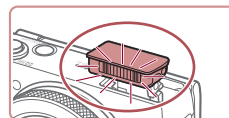

Antes de usar la cámara

Guía básica

Guía avanzada

1 Nociones básicas sobre la cámara

2 Modo Auto/ Modo Auto híbrido

3 Otros modos de disparo

4 Modo P

5 Modo Tv, Av, M y C

6 Modo de reproducción

7 Funciones Wi-Fi

8 Menú de ajuste

9 Accesorios

10 Apéndice

Índice



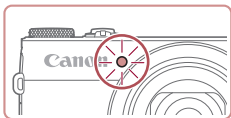



## 5 Haga que la persona esté inmóvil hasta que la lámpara parpadee.

- La persona que esté fotografiando debe estar inmóvil hasta que la lámpara parpadee tres veces después del tercer disparo, lo que puede tardar unos dos segundos.
- Todas las fotos se combinan para crear una única imagen.





- Bajo determinadas condiciones, es posible que las imágenes no tengan el aspecto esperado.
- Para hacer mejores fotos, haga que la persona se aparte de la iluminación, por ejemplo de las farolas de la calle, y asegúrese de que el flash esté levantado.
- Habrá un retardo antes de que pueda disparar otra vez, mientras la cámara procesa las imágenes.
- Para evitar fotos borrosas, asegúrese de que la persona fotografiada en los pasos 4 – 5 permanezca inmóvil.



- Para facilitar la visualización, pruebe a elegir MENU ► ficha  ► [Vista nocturna] ► [On] (p. 96) antes de disparar.
- Para ajustar la luminosidad del sujeto, pruebe a cambiar la compensación de la exposición del flash (p. 92).
- Para ajustar la luminosidad del fondo, pruebe a cambiar la compensación de la exposición (p. 77). No obstante, es posible que las imágenes no tengan el aspecto esperado bajo determinadas condiciones de disparo; además, la persona debe permanecer inmóvil en los pasos 4 – 5, que pueden durar hasta unos 15 segundos.
- Para capturar más estrellas y una luz de las estrellas más brillante, elija MENU (p. 31) ► ficha  ► [Ajustes retrato con estrellas] ► [Vista estrellas] ► [Realzado]. No obstante, es posible que las imágenes no tengan el aspecto esperado bajo determinadas condiciones de disparo; además, la persona debe permanecer inmóvil en los pasos 4 – 5, que pueden durar hasta unos 8 segundos.
- Para hacer las estrellas más brillantes, elija MENU (p. 31) ► ficha  ► [Énfasis estrellas] ► [Nítido]. Para enfatizar las estrellas brillantes en un cielo estrellado, ajuste [Énfasis estrellas] en [Suave]. Este ajuste puede producir tomas atractivas ampliando las estrellas brillantes al tiempo que quita importancia a las estrellas más apagadas. Para desactivar el procesamiento de la luz de las estrellas, seleccione [Off].



- También puede elegir el modo de disparo eligiendo  en los pasos 1 – 2 de "Escenas específicas" (p. 57), tocando [DISP.] para acceder a la pantalla de ajustes, tocando  y, a continuación, tocando la misma opción o [SET].

Antes de usar la cámara

Guía básica

Guía avanzada

1 Nociones básicas sobre la cámara

2 Modo Auto/  
Modo Auto híbrido

3 Otros modos de disparo

4 Modo P

5 Modo Tv, Av, M y C

6 Modo de reproducción

7 Funciones Wi-Fi

8 Menú de ajuste

9 Accesorios

10 Apéndice

Índice



## Fotografía de escenas nocturnas bajo cielos estrellados (Paisaje noche estrellas)

► Imágenes fijas ► Vídeos

Cape impresionantes fotos de cielos estrellados sobre escenas nocturnas. La luz de las estrellas en la imagen se mejora automáticamente para mostrar bonitos cielos estrellados.



### 1 Elija [🌌].

- Siga los pasos 1 – 2 de “Escenas específicas” (📖57), elija [🌌] y, a continuación, pulse el botón [▼].
- Pulse los botones [◀][▶] o gire el dial [🌀] para elegir [🌌] y, a continuación, pulse el botón [📷].
- El zoom se sitúa en el gran angular máximo y no se puede ajustar.

### 2 Sujete la cámara.

- Monte la cámara en un trípode o tome otras medidas para mantenerla fija y evitar que se mueva.

### 3 Dispare.



- Habrá un retardo antes de que pueda disparar otra vez, mientras la cámara procesa las imágenes.



- Para facilitar la visualización, pruebe a elegir MENU ► ficha [📷] ► [Vista nocturna] ► [On] (📖96) antes de disparar.
- Para hacer las estrellas más brillantes, elija MENU (📖31) ► ficha [📷] ► [Énfasis estrellas] ► [Nítido]. Para enfatizar las estrellas brillantes en un cielo estrellado, ajuste [Énfasis estrellas] en [Suave]. Este ajuste puede producir tomas atractivas ampliando las estrellas brillantes al tiempo que quita importancia a las estrellas más apagadas. Para desactivar el procesamiento de la luz de las estrellas, seleccione [Off].
- Pruebe a cambiar al modo de enfoque manual (📖85) para especificar con mayor precisión la posición focal antes del disparo.



- También puede elegir el modo de disparo eligiendo [🌌] en los pasos 1 – 2 de “Escenas específicas” (📖57), tocando [DISP.] para acceder a la pantalla de ajustes, tocando [🌌] y, a continuación, tocando la misma opción o [SET].

## Fotografía de trazas estelares (Rastros de estrellas)

► Imágenes fijas ► Vídeos

Las trazas creadas por el movimiento de las estrellas a través del cielo se registran en una única imagen. Después de determinar la velocidad de obturación y el número de disparos, la cámara dispara de manera continua. Una sesión de disparo puede durar hasta unas dos horas. Compruebe previamente el nivel de la batería.



### 1 Elija [🌌].

- Siga los pasos 1 – 2 de “Escenas específicas” (📖57), elija [🌌] y, a continuación, pulse el botón [▼].
- Pulse los botones [◀][▶] o gire el dial [🌀] para elegir [🌌] y, a continuación, pulse el botón [📷].
- El zoom se sitúa en el gran angular máximo y no se puede ajustar.

Antes de usar la cámara

Guía básica

Guía avanzada

1 Nociones básicas sobre la cámara

2 Modo Auto/ Modo Auto híbrido

3 Otros modos de disparo

4 Modo P

5 Modo Tv, Av, M y C

6 Modo de reproducción

7 Funciones Wi-Fi

8 Menú de ajuste

9 Accesorios

10 Apéndice

Índice



## 2 Especifique la duración de la sesión de disparos.

- Gire el anillo [L] para elegir la duración del disparo.

## 3 Sujete la cámara.

- Monte la cámara en un trípode o tome otras medidas para mantenerla fija.



## 4 Dispare.

- Pulse por completo el botón de disparo. Se mostrará brevemente [Procesando] y, a continuación, se iniciarán los disparos.
- No provoque molestias a la cámara durante el disparo.
- Para cancelar el disparo, pulse otra vez por completo el botón de disparo. Tenga en cuenta que la cancelación puede tardar hasta unos 60 segundos.



- Si la cámara se queda sin batería, los disparos se detendrán y se guardará una imagen compuesta creada a partir de las imágenes captadas hasta ese momento.
- Habrá un retardo antes de que pueda disparar otra vez, mientras la cámara procesa las imágenes.



- Para facilitar la visualización, pruebe a elegir MENU ► ficha [L] ► [Vista nocturna] ► [On] (p. 96) antes de disparar.
- Pruebe a cambiar al modo de enfoque manual (p. 85) para especificar con mayor precisión la posición focal antes del disparo.



- También puede elegir el modo de disparo eligiendo [L] en los pasos 1 – 2 de “Escenas específicas” (p. 57), tocando [DISP.] para acceder a la pantalla de ajustes, tocando [L] y, a continuación, tocando la misma opción o [SET].

## Grabación de vídeos del movimiento de las estrellas (Vídeo Time-Lapse estrellas)

► Imágenes fijas ► Vídeos

Puede grabar un vídeo time-lapse que combine imágenes tomadas a intervalos especificados para crear vídeos de estrellas en rápido movimiento. Puede ajustar el intervalo de disparo y la duración de la grabación como sea necesario. Tenga en cuenta que cada sesión dura mucho tiempo y requiere muchos disparos. Compruebe de antemano el nivel de la batería y el espacio en la tarjeta de memoria.

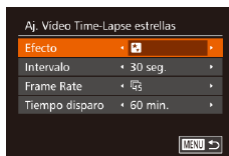

### 1 Elija [L].

- Siga los pasos 1 – 2 de “Escenas específicas” (p. 57), elija [L] y, a continuación, pulse el botón [L].
- Pulse los botones [L][R] o gire el dial [L] para elegir [L] y, a continuación, pulse el botón [L].
- El zoom se sitúa en el gran angular máximo y no se puede ajustar.

### 2 Configure los ajustes de vídeo.

- Pulse el botón [L].
- Pulse los botones [L][R] o gire el dial [L] para elegir un elemento. Elija la opción que desee pulsando los botones [L][R] y, a continuación, pulse el botón [MENU].

Antes de usar la cámara

Guía básica

Guía avanzada

1 Nociones básicas sobre la cámara

2 Modo Auto/ Modo Auto híbrido

3 Otros modos de disparo

4 Modo P

5 Modo Tv, Av, M y C

6 Modo de reproducción

7 Funciones Wi-Fi

8 Menú de ajuste

9 Accesorios

10 Apéndice

Índice



### 3 Sujete la cámara.

- Monte la cámara en un trípode o tome otras medidas para mantenerla fija.

### 4 Compruebe la luminosidad.

- Pulse por completo el botón de disparo para tomar una única imagen fija.
- Cambie al modo de reproducción (108) y compruebe la luminosidad de la imagen.
- Para ajustar la luminosidad, gire el dial de compensación de la exposición y cambie el nivel de exposición. Tome otra foto para comprobar otra vez la luminosidad.

### 5 Dispare.

- Pulse el botón de vídeo. Se mostrará brevemente [Procesando] y, a continuación, se iniciarán los disparos.
- No provoque molestias a la cámara durante el disparo.
- Para cancelar los disparos, pulse otra vez el botón de vídeo. Tenga en cuenta que la cancelación puede tardar hasta unos 60 segundos.
- La cámara funciona en modo Eco (160) mientras dispara.



Elemento	Opciones	Detalles
Efecto		Elija efectos de vídeos, tales como rastros de estrellas.
Intervalo	15 seg., 30 seg., 1 min.	Elija el intervalo entre disparos.
Frame Rate		Elija la frecuencia de fotogramas del vídeo.
Tiempo disparo	60 min., 90 min., 120 min., Ilimitado	Elija la longitud de la sesión de grabación. Para grabar hasta que se agote la batería, elija [Ilimitado].

Tiempo de reproducción estimado sobre la base del intervalo de disparo y la frecuencia de fotogramas (para una sesión de una hora)

Intervalo entre disparos	Frecuencia de fotogramas	Tiempo de reproducción
15 seg.		16 seg.
15 seg.		8 seg.
30 seg.		8 seg.
30 seg.		4 seg.
1 min.		4 seg.
1 min.		2 seg.



- Habrá un retardo antes de que pueda disparar otra vez, mientras la cámara procesa las imágenes.
- Si la cámara se queda sin batería o sin espacio en la tarjeta de memoria, los disparos se detendrán y se guardará un vídeo creado a partir de las imágenes captadas hasta ese momento.
- Con estos efectos no está disponible un intervalo de grabación de [1 min.]: , , o .

Antes de usar la cámara

Guía básica

Guía avanzada

1 Nociones básicas sobre la cámara

2 Modo Auto/  
Modo Auto híbrido

3 Otros modos de disparo

4 Modo P

5 Modo Tv, Av, M y C

6 Modo de reproducción

7 Funciones Wi-Fi

8 Menú de ajuste

9 Accesorios

10 Apéndice

Índice







- No se grabará el sonido.
- Para facilitar la visualización, pruebe a elegir MENU ► ficha [📷] ► [Vista nocturna] ► [On] (📖96) antes de disparar.
- También puede acceder a la pantalla del paso 2 eligiendo MENU (📖31) ► ficha [📷] ► [Aj. Vídeo Time-Lapse estrellas].
- Para guardar cada toma recopilada antes de crear el vídeo, elija MENU (📖31) ► ficha [📷] ► [Guard.img.📷] ► [On]. Tenga en cuenta que estas imágenes individuales se administran como un único grupo y, durante la reproducción, solo se muestra la primera imagen. Para indicar que la imagen forma parte de un grupo, en la esquina superior izquierda de la pantalla se mostrará [SET 📷]. Si borra una imagen agrupada (📖122), también se borrarán todas las demás imágenes del grupo. Tenga cuidado cuando borre imágenes.
- Pruebe a cambiar al modo de enfoque manual (📖85) para especificar con mayor precisión la posición focal antes del disparo.
- Aunque especifique [Ilimitado] en [Tiempo disparo] y utilice un kit adaptador de CA (se vende por separado, 📖167), los disparos se detendrán después de unas 8 horas, como máximo.



- También puede elegir el modo de disparo eligiendo [📷] en los pasos 1 – 2 de "Escenas específicas" (📖57), tocando [DISP.] para acceder a la pantalla de ajustes, tocando [📷] y, a continuación, tocando la misma opción o [SET].

## Ajuste de colores

► Imágenes fijas ► Vídeos

Los colores se pueden ajustar manualmente en el modo [📷].

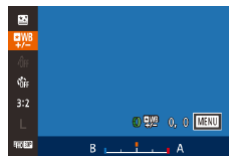

### 1 Elija un modo de disparo.

- Elija [📷] (📖68), [📷] (📖70), [📷] (📖70) o [📷] (📖71).

### 2 Elija el ajuste de color.

- Pulse el botón [📷] y, a continuación, elija [📷] en el menú (📖30).

### 3 Establezca el ajuste.

- Gire el anillo [📷] o pulse los botones [◀][▶] para ajustar el nivel de corrección para B y A y, a continuación, pulse el botón [📷].
- Una vez completado el ajuste, se mostrará [📷].



- B representa el azul y A, el ámbar.
- Los tonos de piel se mantienen igual cuando se ajustan los colores en el modo [📷].
- Se puede acceder a los ajustes avanzados pulsando el botón [MENU] cuando se muestra la pantalla del paso 2 (📖82).



- También puede elegir el nivel de corrección tocando o arrastrando la barra en el paso 2.
- Se puede acceder a los ajustes avanzados tocando [MENU] cuando se muestra la pantalla del paso 2 (📖82).

Antes de usar la cámara

Guía básica

Guía avanzada

1 Nociones básicas sobre la cámara

2 Modo Auto/ Modo Auto híbrido

3 Otros modos de disparo

4 Modo P

5 Modo Tv, Av, M y C

6 Modo de reproducción

7 Funciones Wi-Fi

8 Menú de ajuste

9 Accesorios

10 Apéndice

Índice



## Grabación de varios vídeos

▶ Imágenes fijas ▶ Vídeos

### Grabación de vídeos en modo estándar

▶ Imágenes fijas ▶ Vídeos

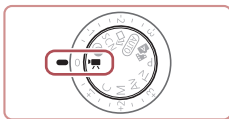

#### 1 Acceda al modo [📹].

- Establezca el dial de modo en [📹].
- Pulse el botón [⏻], elija [📹] en el menú y, a continuación, elija [📹] (📖30).
- En los bordes superior e inferior de la pantalla se muestran barras negras y el sujeto se amplía ligeramente. Las barras negras indican áreas de la imagen sin grabar.

#### 2 Configure los ajustes adecuados para el vídeo (📖191).

#### 3 Dispare.

- Pulse el botón de vídeo.
- Para detener la grabación de vídeo, pulse otra vez el botón de vídeo.



- Puede bloquear el enfoque durante la grabación tocando [AF]. Entonces se muestra [MF].

## Bloqueo o cambio de la luminosidad de la imagen antes de disparar

▶ Imágenes fijas ▶ Vídeos

Puede bloquear la exposición antes o durante la grabación o ajustarla en incrementos de 1/3 de punto dentro de un intervalo de -3 a +3 puntos.



#### 1 Bloquee la exposición.

- Toque [✳] para bloquear la exposición.
- Para desbloquear la exposición, toque otra vez [✳].



#### 2 Ajuste la exposición.

- Toque [☰] en la pantalla.
- Toque [◀] [▶] para ajustar la exposición.

#### 3 Dispare (📖74).



- El dial de compensación de la exposición no se puede utilizar.



- También puede ajustar la exposición girando el anillo [☰] antes de grabar.

Antes de usar la cámara

Guía básica

Guía avanzada

1 Nociones básicas sobre la cámara

2 Modo Auto/  
Modo Auto híbrido

3 Otros modos de disparo

4 Modo P

5 Modo Tv, Av, M y C

6 Modo de reproducción

7 Funciones Wi-Fi

8 Menú de ajuste

9 Accesorios

10 Apéndice

Índice



## Grabación de vídeos iFrame

▶ Imágenes fijas ▶ Vídeos

Grabe vídeos que se pueden editar con software o dispositivos compatibles con iFrame. Puede editar, guardar y administrar rápidamente sus vídeos iFrame utilizando el software (📖172).

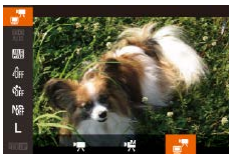

### 1 Elija [📷].

- Establezca el dial de modo en [📷].
- Pulse el botón [📷], elija [📷] en el menú y, a continuación, elija [📷] (📖30).
- Las barras negras que se muestran en los bordes superior e inferior de la pantalla indican áreas de la imagen que no se graban.

### 2 Dispare (📖74).



- iFrame es un formato de vídeo desarrollado por Apple Inc.
- La resolución es [FHD 30P] (📖51) y no se puede cambiar.

Antes de usar la cámara

Guía básica

Guía avanzada

1 Nociones básicas sobre la cámara

2 Modo Auto/  
Modo Auto híbrido

3 Otros modos de disparo

4 Modo P

5 Modo Tv, Av, M y C

6 Modo de reproducción

7 Funciones Wi-Fi

8 Menú de ajuste

9 Accesorios

10 Apéndice

Índice



# 4

## Modo P

Fotos con más criterio, en el estilo fotográfico que desee

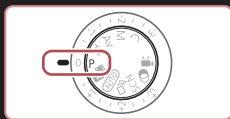

- Las instrucciones de este capítulo se aplican a la cámara con el dial de modo ajustado en el modo **[P]**.
- **[P]**: Programa AE; AE: Exposición automática
- Antes de utilizar una función presentada en este capítulo en un modo que no sea **[P]**, asegúrese de que la función esté disponible en ese modo (📖191).

## Disparo en Programa AE (Modo [P])

▶ Imágenes fijas ▶ Vídeos

Puede personalizar muchos ajustes de funciones para adaptarlos a su estilo fotográfico preferido.



### 1 Acceda al modo **[P]**.

- Establezca el dial de modo en **[P]**.

### 2 Personalice los ajustes como desee (📖77 – 📖96) y, a continuación, dispase.



- Si no se puede obtener la exposición adecuada al pulsar el botón de disparo hasta la mitad, las velocidades de obturación y los valores de apertura se mostrarán en naranja. En este caso, intente ajustar la velocidad ISO (📖78) o activar el flash (si los sujetos son oscuros, 📖91), para lograr la exposición adecuada.
- También se puede grabar vídeo en el modo **[P]**, pulsando el botón de vídeo. No obstante, es posible que algunos ajustes de FUNC. (📖30) y MENU (📖31) se ajusten automáticamente para la grabación de vídeo.

Antes de usar la cámara

Guía básica

Guía avanzada

1 Nociones básicas sobre la cámara

2 Modo Auto/Modo Auto híbrido

3 Otros modos de disparo

4 **Modo P**

5 Modo Tv, Av, M y C

6 Modo de reproducción

7 Funciones Wi-Fi

8 Menú de ajuste

9 Accesorios

10 Apéndice

Índice



## Luminosidad de la imagen (Exposición)

### Ajuste de la luminosidad de la imagen (Compensación de la exposición)

▶ Imágenes fijas ▶ Vídeos

La exposición normal ajustada por la cámara se puede ajustar en incrementos de 1/3 de punto, en un intervalo de -3 a +3.



- Mientras observa la pantalla, gire el dial de compensación de la exposición para ajustar la luminosidad.
- Ahora se muestra el nivel de corrección especificado.

### Bloqueo de la luminosidad/exposición de la imagen (Bloqueo AE)

▶ Imágenes fijas ▶ Vídeos

Antes de disparar, puede bloquear la exposición o especificar el enfoque y la exposición por separado.

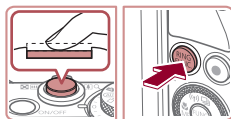

#### 1 Bloquee la exposición.

- Apunte la cámara al sujeto para disparar con la exposición bloqueada. Con el botón de disparo pulsado hasta la mitad, pulse el botón **[P/AF-ON]**.
- Se muestra **[\*]** y se bloquea la exposición.
- Para desbloquear AE, suelte el botón de disparo y pulse otra vez el botón **[P/AF-ON]**. En este caso, ya no se muestra **[\*]**.

#### 2 Componga la foto y dispare.



- No se puede utilizar con el disparador táctil (p.44).



- AE: Exposición automática
- Una vez bloqueada la exposición, puede ajustar la combinación de velocidad de obturación y apertura girando el dial **[DISP.]** (Cambio de programa).

### Cambio del método de medición

▶ Imágenes fijas ▶ Vídeos

Ajuste el modo de medición (la manera de medir la luminosidad) adecuado para las condiciones de disparo de la manera siguiente.



- Pulse el botón **[DISP.]**, elija **[Evaluativa]** en el menú y elija la opción que desee (p.30).
- Se mostrará la opción configurada.

Evaluativa	Para condiciones de disparo típicas, incluidas las escenas a contraluz. Ajusta automáticamente la exposición para que coincida con las condiciones de disparo.
Med. Ponderada Central	Determina la luminosidad media de la luz en toda el área de la imagen, que se calcula dando más importancia a la luminosidad del área central.
Puntual	Medición restringida al interior de <b>[ ]</b> (recuadro de medición puntual AE). También puede vincular el recuadro de medición puntual AE al recuadro AF <b>[ ]</b> (p.78).

Antes de usar la cámara

Guía básica

Guía avanzada

1 Nociones básicas sobre la cámara

2 Modo Auto/ Modo Auto híbrido

3 Otros modos de disparo

4 Modo P

5 Modo Tv, Av, M y C

6 Modo de reproducción

7 Funciones Wi-Fi

8 Menú de ajuste

9 Accesorios

10 Apéndice

Índice



## Vinculación del recuadro de medición puntual AE con el recuadro AF

▶ Imágenes fijas ▶ Vídeos



### 1 Ajuste el método de medición en [C].

- Siga los pasos de “Cambio del método de medición” (📖77) para elegir [C].

### 2 Configure el ajuste.

- Pulse el botón [MENU], elija [Med. Puntual AE] en la ficha [C] y, a continuación, elija [Punto AF] (📖31).
- El recuadro de medición puntual AE se vinculará al movimiento del recuadro AF (📖87).



- No está disponible cuando [Recuadro AF] se ajusta en [Cara AiAF] (📖88).

## Cambio de la velocidad ISO

▶ Imágenes fijas ▶ Vídeos



- Gire el anillo [L] para elegir la velocidad ISO.
- Se mostrará la opción configurada.

AUTO	Ajusta automáticamente la velocidad ISO adecuada para el modo y las condiciones de disparo.	
125, 160, 200	Bajo	Para fotografiar en exteriores, con buen tiempo.
250, 320, 400, 500, 640, 800	Ligeramente baja	Para fotografiar cuando está nublado o durante el crepúsculo.
1000, 1250, 1600, 2000, 2500, 3200, 4000, 5000, 6400	Ligeramente alta	Para fotografiar escenas nocturnas o en interiores oscuros.
8000, 10000, 12800	Alto	

Antes de usar la cámara

Guía básica

Guía avanzada

1 Nociones básicas sobre la cámara

2 Modo Auto/ Modo Auto híbrido

3 Otros modos de disparo

4 Modo P

5 Modo Tv, Av, M y C

6 Modo de reproducción

7 Funciones Wi-Fi

8 Menú de ajuste

9 Accesorios

10 Apéndice

Índice





- Para ver la velocidad ISO determinada automáticamente cuando se ha ajustado la velocidad ISO en [AUTO], pulse el botón de disparo hasta la mitad.
- Aunque elegir una velocidad ISO más baja puede reducir el grano de la imagen, puede provocar un riesgo mayor de que el sujeto o la cámara se muevan en algunas condiciones de disparo.
- La elección de una velocidad ISO mayor aumentará la velocidad de obturación, lo que puede reducir el movimiento del sujeto y de la cámara y aumentar el alcance del flash. Sin embargo, es posible que las fotos tengan grano.
- También se puede ajustar la velocidad ISO pulsando el botón [ISO], eligiendo [ISO], eligiendo una opción (ya sea pulsando los botones [◀] [▶] o girando el dial [DISP]) y, a continuación, pulsando el botón [OK]. Para especificar [AUTO], pulse el botón [FUNC.] en la pantalla de ajustes.

## Ajuste de la configuración de ISO Auto

▶ Imágenes fijas ▶ Vídeos

Cuando se ajusta la cámara en [AUTO], se puede especificar la máxima velocidad ISO en un intervalo de [400] – [12800], así como especificar la sensibilidad en un intervalo de tres niveles.

### 1 Acceda a la pantalla de ajustes.

- Pulse el botón [MENU], elija [Configuración ISO Auto] en la ficha [CAM] y, a continuación, pulse el botón [OK] (31).

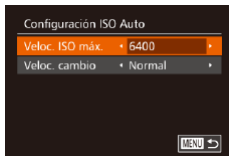

### 2 Configure el ajuste.

- Elija un elemento de menú para configurarlo y, a continuación, elija la opción que desee (31).



- También se puede acceder a la pantalla [Configuración ISO Auto] cuando se elige la velocidad ISO en el menú FUNC., pulsando el botón [MENU].

## Cambio del nivel de reducción de ruido (High ISO NR)

Puede elegir entre 3 niveles de reducción de ruido: [Estándar], [Alto], [Bajo]. Esta función es especialmente efectiva cuando se dispara con altas velocidades ISO.



- Pulse el botón [MENU], elija [High ISO NR] en la ficha [CAM] y, a continuación, elija la opción que desee (31).



- No disponible con [RAW] o [L] (94).

## Ahorquillado automático de la exposición (Disparo con ajuste de exposición)

▶ Imágenes fijas ▶ Vídeos

Cada vez que se dispara se captan tres imágenes consecutivas con diferentes niveles de exposición (exposición normal, subexposición y, a continuación, sobreexposición). Puede ajustar la cantidad de subexposición y sobreexposición (relativa a la exposición normal) de -2 a +2 puntos en incrementos de 1/3 de punto.

### 1 Elija [A].

- Pulse el botón [MENU], elija [A] en el menú y, a continuación, elija [A] (30).



Antes de usar la cámara

Guía básica

Guía avanzada

1 Nociones básicas sobre la cámara

2 Modo Auto/ Modo Auto híbrido

3 Otros modos de disparo

4 Modo P

5 Modo Tv, Av, M y C

6 Modo de reproducción

7 Funciones Wi-Fi

8 Menú de ajuste

9 Accesorios

10 Apéndice

Índice





## 2 Configure el ajuste.

- Pulse el botón **[FUNC.]** y, a continuación, establezca el ajuste pulsando los botones **[◀]** o **[▶]** o girando el dial **[◉]**.



- El disparo con ajuste de exposición solo está disponible en el modo **[M]** (91).
- Con este modo no está disponible el disparo continuo (91).



- Si ya se está utilizando la compensación de la exposición (77), el valor especificado para esa función se trata como el nivel de exposición normal para esta función.
- También puede acceder a la pantalla de ajustes del paso 2 pulsando el botón **[MENU]** cuando se muestra la pantalla de compensación de la exposición (77).
- Se toman tres fotos, independientemente de la cantidad especificada en **[C]** (43).
- En el modo **[Detec. parpadeo]** (53), esta función solo está disponible para el disparo final.



- Para acceder a la pantalla de ajustes del paso 2, puede tocar **[FUNC.]** en la pantalla del paso 1 o tocar **[MENU]** en la pantalla de compensación de la exposición (77).
- También puede configurar este ajuste tocando o arrastrando la barra en la pantalla de ajustes del paso 2 para especificar un valor y, a continuación, tocando **[FUNC.]**.

## Corrección de la luminosidad de la imagen (i-Contrast)

► **Imágenes fijas** ► **Vídeos**

Antes de disparar, se puede detectar las áreas excesivamente luminosas u oscuras (tales como caras o fondos) y ajustarlas automáticamente a la luminosidad óptima.

Para evitar el lavado de las altas luces, especifique Corrección del rango dinámico. Para conservar los detalles de la imagen en las sombras, especifique Corrección de sombras.



- Bajo determinadas condiciones de disparo, es posible que la corrección no sea precisa o que provoque la aparición de grano en las imágenes.



- También puede corregir imágenes existentes (129).
- Puede personalizar el funcionamiento de la cámara de modo que al girar el anillo **[L]** se establezca el ajuste de Corrección RD o Corrección de sombras (101).

Antes de usar la cámara

Guía básica

Guía avanzada

1 **Nociones básicas sobre la cámara**

2 **Modo Auto/ Modo Auto híbrido**

3 **Otros modos de disparo**

4 **Modo P**

5 **Modo Tv, Av, M y C**

6 **Modo de reproducción**

7 **Funciones Wi-Fi**

8 **Menú de ajuste**

9 **Accesorios**

10 **Apéndice**

Índice





## Corrección del rango dinámico (Corrección RD)

► **Imágenes fijas** ► Vídeos

Atenúe las áreas luminosas de la imagen, que de otra manera aparecerían lavadas, de la manera siguiente.



- Pulse el botón [ⓘ], elija [Off] en el menú y elija la opción que desee (📖30).
- Se mostrará la opción configurada.

Opciones	Detalles	Velocidad ISO disponible (📖78)
[Off]		–
[Auto]	Ajuste automático para evitar el lavado de altas luces	[AUTO], [125] – [12800]
[200%]	Atenúe las altas luces alrededor de un 200% respecto al nivel de luminosidad de [Off].	[AUTO], [250] – [6400]



- Si especifica un valor de velocidad ISO fuera del intervalo admitido que aquí se indica, la velocidad ISO (📖78) se ajustará en una velocidad que esté dentro del intervalo admitido.

## Corrección de sombras

► **Imágenes fijas** ► Vídeos

Para conservar automáticamente el detalle de las sombras de la imagen, haga lo siguiente.



- Pulse el botón [ⓘ], elija [Off] en el menú y, a continuación, elija [Auto] (📖30).
- Una vez completado el ajuste, se mostrará [Auto].

## Uso del filtro ND

Para disparar con velocidades de obturación más lentas y valores de apertura menores utilice el filtro ND, que reduce la intensidad de la luz a 1/8 del nivel real (equivalente a 3 pasos).

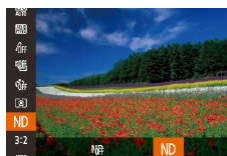

- Pulse el botón [ⓘ], elija [ND] en el menú y, a continuación, elija [ND] (📖30).
- Una vez completado el ajuste, se mostrará [ND].



- Monte la cámara en un trípode o tome otras medidas para mantenerla fija y evitar que se mueva. Además, es recomendable ajustar [Modo IS] en [Off] cuando se utilice un trípode u otro medio para sujetar la cámara (📖95).



- ND: Neutral Density (Densidad neutra)

Antes de usar la cámara

Guía básica

Guía avanzada

1 Nociones básicas sobre la cámara

2 Modo Auto/ Modo Auto híbrido

3 Otros modos de disparo

4 **Modo P**

5 Modo Tv, Av, M y C

6 Modo de reproducción

7 Funciones Wi-Fi

8 Menú de ajuste

9 Accesorios

10 Apéndice

Índice



## Colores de las imágenes

### Ajuste del balance de blancos

► Imágenes fijas ► Vídeos

Ajustando el balance de blancos (WB), puede hacer que los colores de la imagen tengan un aspecto más natural para la escena que esté fotografiando.



- Pulse el botón **[WB]**, elija **[WB]** en el menú y elija la opción que desee (página 30).
- Se mostrará la opción configurada.

<b>[WB]</b> Auto	Establece automáticamente el balance de blancos óptimo para las condiciones de disparo.
<b>[WB]</b> Luz de día	Para fotografiar en exteriores, con buen tiempo.
<b>[WB]</b> Sombra	Para fotografiar a la sombra.
<b>[WB]</b> Nublado	Para fotografiar cuando está nublado o durante el crepúsculo.
<b>[WB]</b> Tungsteno	Para fotografiar bajo iluminación incandescente ordinaria.
<b>[WB]</b> Fluorescent	Para fotografiar bajo iluminación fluorescente blanca.
<b>[WB]</b> Fluorescent H	Para fotografiar bajo iluminación fluorescente de luz de día.
<b>[WB]</b> Flash	Para fotografiar con flash.
<b>[WB]</b> Bajo el Agua	Para fotografiar bajo el agua (página 57).
<b>[WB]</b> Personalizar	Para ajustar manualmente un balance de blancos personalizado (página 82).

### Balance de blancos personalizado

► Imágenes fijas ► Vídeos

Para obtener imágenes con colores de aspecto natural bajo la luz de la foto, ajuste el balance de blancos adecuado para la fuente de luz con la que esté fotografiando. Ajuste el balance de blancos bajo la misma fuente de luz con la que vaya a iluminar la foto.



- Siga los pasos de “Ajuste del balance de blancos” (página 82) para elegir **[WB]** o **[WB]**.
- Apunte la cámara a un sujeto blanco uniforme, de modo que toda la pantalla sea blanca. Pulse el botón **[FUNC.]**.
- El tono de la pantalla cambia después de registrar los datos de balance de blancos.



- Es posible que los colores no parezcan naturales si cambia los ajustes de la cámara después de registrar los datos de balance de blancos.



- También puede registrar datos de balance de blancos en la pantalla anterior tocando **[FUNC.]**.

### Corrección manual del balance de blancos

► Imágenes fijas ► Vídeos

Puede corregir el balance de blancos. Este ajuste puede producir el mismo efecto que utilizar un filtro de conversión de la temperatura de color o un filtro de compensación de color, disponibles en el comercio.



#### 1 Configure el ajuste.

- Siga los pasos de “Ajuste del balance de blancos” (página 82) para elegir **[WB]**.
- Gire el anillo **[WB]** para ajustar el nivel de corrección para B y A.
- Una vez completado el ajuste, se mostrará **[WB]**.

Antes de usar la cámara

Guía básica

Guía avanzada

1 Nociones básicas sobre la cámara

2 Modo Auto/Modo Auto híbrido

3 Otros modos de disparo

4 Modo P

5 Modo Tv, Av, M y C

6 Modo de reproducción

7 Funciones Wi-Fi

8 Menú de ajuste

9 Accesorios

10 Apéndice

Índice





## 2 Configure los ajustes avanzados.

- Para configurar ajustes más avanzados, pulse el botón **[MENU]** y ajuste el nivel de corrección girando el anillo **[◀▶]** o el dial **[0]**, o pulsando los botones **[▲][▼][◀][▶]**.
- Para restablecer el nivel de corrección, pulse el botón **[RING FUNC.]**.
- Pulse el botón **[MENU]** para finalizar el ajuste.



- La cámara retendrá los niveles de corrección del balance de blancos aunque cambie a otra opción de balance de blancos (siguiendo los pasos de "Ajuste del balance de blancos" (página 82)), pero los niveles de corrección se restablecerán si registra datos de balance de blancos personalizado.



- B: azul; A: ámbar; M: magenta; G: verde
- Puede personalizar el funcionamiento de la cámara de modo que pueda accederse a la pantalla de ajustes de B y A con solo girar el anillo **[◀▶]** (página 101).
- Un nivel de corrección de azul/ámbar equivale a aproximadamente 7 mireds en un filtro de conversión de la temperatura de color. (Mired: unidad de temperatura de color que representa la densidad del filtro de conversión de la temperatura de color)



- También puede elegir el nivel de corrección tocando o arrastrando la barra en el paso 1 o el recuadro en el paso 2.
- También puede acceder a la pantalla del paso 2 tocando **[MENU]** en el paso 1.
- En la pantalla del paso 2, puede tocar **[RING FUNC.]** para restablecer el nivel original y tocar **[MENU]** para volver a la pantalla de disparo.

## Cambio de los tonos de color de la imagen (Mis Colores)

► **Imágenes fijas** ► **Videos**

Cambie los tonos de color de la imagen como desee, por ejemplo convirtiendo imágenes a sepia o a blanco y negro.

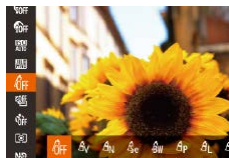

- Pulse el botón **[MENU]**, elija **[Mis Colores]** en el menú y elija la opción que desee (página 30).
- Se mostrará la opción configurada.

<b>[OFF]</b> Mis Colores Off	—
<b>[Av]</b> Intenso	Enfatiza el contraste y la saturación de color, produciendo imágenes más nítidas.
<b>[N]</b> Neutro	Reduce el contraste y la saturación de color para conseguir imágenes suaves.
<b>[Se]</b> Sepia	Crea imágenes en tonos sepia.
<b>[W]</b> Blanco y Negro	Crea imágenes en blanco y negro.
<b>[P]</b> Película positiva	Combina los efectos de Azul vívido, Verde vívido y Rojo vívido para producir colores de aspecto intenso pero natural, que imitan a las imágenes en película positiva.
<b>[L]</b> Aclara tono piel	Aclara los tonos de la piel.
<b>[D]</b> Oscurece tono piel	Oscurece los tonos de la piel.
<b>[B]</b> Azul vívido	Enfatiza los azules en las imágenes. Hace que el cielo, el océano y los demás sujetos azules sean más intensos.
<b>[G]</b> Verde vívido	Enfatiza los verdes en las imágenes. Hace que las montañas, la vegetación y los demás sujetos verdes sean más intensos.
<b>[R]</b> Rojo vívido	Enfatiza los rojos en las imágenes. Hace que los sujetos rojos sean más intensos.
<b>[C]</b> Color Personal.	Ajusta el contraste, la nitidez, la saturación de color y otras características como se desee (página 84).

Antes de usar la cámara

Guía básica

Guía avanzada

1 Nociones básicas sobre la cámara

2 Modo Auto/  
Modo Auto híbrido

3 Otros modos de disparo

4 Modo P

5 Modo Tv, Av, M y C

6 Modo de reproducción

7 Funciones Wi-Fi

8 Menú de ajuste

9 Accesorios

10 Apéndice

Índice





- El balance de blancos (📖82) no se puede ajustar en los modos [A] o [Av].
- Con los modos [A] y [Av], es posible que cambien colores diferentes del tono de piel de las personas. Es posible que estos ajustes no produzcan los resultados esperados con algunos tonos de piel.

## Color personalizado

▶ Imágenes fijas ▶ Vídeos

Elija el nivel que desee de contraste, nitidez, saturación de color, rojo, verde, azul y tonos de piel para la imagen en un intervalo de 1 – 5.

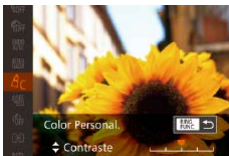

### 1 Acceda a la pantalla de ajustes.

- Siga los pasos de “Cambio de los tonos de color de la imagen (Mis Colores)” (📖83) para elegir [A] y, a continuación, pulse el botón [FUNC].

### 2 Configure el ajuste.

- Pulse los botones [▲][▼] para elegir una opción y, a continuación, especifique el valor pulsando los botones [◀][▶] o girando el dial [🌀].
- Para obtener efectos más fuertes o más intensos (o tonos de piel más oscuros), ajuste el valor hacia la derecha; para efectos más débiles o más ligeros (o tonos de piel más claros), ajuste el valor hacia la izquierda.
- Pulse el botón [FUNC] para finalizar el ajuste.



- También puede especificar un valor tocando o arrastrando la barra.

## Intervalo de disparo y enfoque

### Disparo de primeros planos (Macro)

▶ Imágenes fijas ▶ Vídeos

Para restringir el enfoque a sujetos cercanos, ajuste la cámara en [M]. Para ver detalles sobre el intervalo de enfoque, consulte “Intervalo de disparo” (📖206).

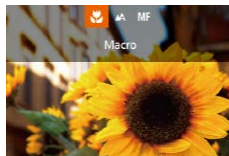

- Pulse el botón [◀], elija [M] (pulse los botones [◀][▶] o gire el dial [🌀]) y, a continuación, pulse el botón [📷].
- Una vez completado el ajuste, se mostrará [M].



- Si el flash destella es posible que se produzca viñeteado.



- Para evitar que la cámara se mueva, pruebe a montar la cámara en un trípode y a disparar con la cámara ajustada en [M] (📖43).



- También puede configurar este ajuste pulsando el botón [◀], tocando [M] y, a continuación, tocándolo otra vez.

Antes de usar la cámara

Guía básica

Guía avanzada

1 Nociones básicas sobre la cámara

2 Modo Auto/ Modo Auto híbrido

3 Otros modos de disparo

4 Modo P

5 Modo Tv, Av, M y C

6 Modo de reproducción

7 Funciones Wi-Fi

8 Menú de ajuste

9 Accesorios

10 Apéndice

Índice



## Disparo con el modo de enfoque manual

► Imágenes fijas ► Vídeos

Cuando no sea posible enfocar en modo AF, utilice el enfoque manual. Puede especificar la posición focal general y, a continuación, pulsar el botón de disparo hasta la mitad para hacer que la cámara determine la posición focal óptima cercana a la posición que usted especifique. Para ver detalles sobre el intervalo de enfoque, consulte "Intervalo de disparo" (p. 206).

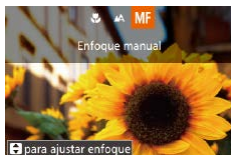

### 1 Elija [MF].

- Pulse el botón [◀], elija [MF] (pulse los botones [◀][▶] o gire el dial [⊙]) y, a continuación, pulse el botón [⊙].
- Se mostrará [MF] y el indicador del enfoque manual.



### 2 Especifique la posición focal general.

- Mientras observa en la pantalla la barra indicadora de enfoque manual (1, que muestra la distancia y la posición focal) y el área de visualización ampliada, pulse los botones [▲][▼] o gire el dial [⊙] para especificar la posición focal general y, a continuación, pulse el botón [⊙].
- Para ajustar la ampliación, pulse el botón [▶].
- Durante la visualización ampliada, puede mover el recuadro de enfoque arrastrándolo sobre la pantalla.

### 3 Ajuste con precisión el enfoque.

- Pulse el botón de disparo hasta la mitad para hacer que la cámara ajuste con precisión la posición focal (MF seguridad).



- Cuando se enfoca manualmente, el modo de recuadro AF (p. 87) es [1 punto] y el tamaño de recuadro AF (p. 87) es [Normal]. Estos ajustes no se pueden modificar.
- Es posible enfocar cuando se utiliza el zoom digital (p. 41) o el teleconvertidor digital (p. 86), o cuando se utiliza un televisor como pantalla (p. 169), pero la visualización ampliada no aparecerá.



- También puede ajustar el enfoque girando el anillo [⊙] (p. 101).
- Para enfocar con más precisión, pruebe a montar la cámara en un trípode para estabilizarla.
- Puede ampliar u ocultar el área de visualización ampliada estableciendo los ajustes de MENU (p. 31) ► ficha [📷] ► [Zoom punto MF].
- Para desactivar el ajuste preciso del enfoque automático cuando se pulse el botón de disparo hasta la mitad, elija MENU (p. 31) ► ficha [📷] ► [MF seguridad] ► [Off].



- Puede bloquear el enfoque durante la grabación tocando [AF]. Entonces se muestra [MF].

## Identificación fácil del área de enfoque (Valor máximo MF)

► Imágenes fijas ► Vídeos

Los bordes de los objetos enfocados se muestran en color para facilitar el enfoque manual. Puede ajustar los colores y la sensibilidad (nivel) de la detección de bordes como sea necesario.



### 1 Acceda a la pantalla de ajustes.

- Pulse el botón [MENU], elija [Ajuste valor máximo MF] en la ficha [📷] y, a continuación, elija [On] (p. 31).

Antes de usar la cámara

Guía básica

Guía avanzada

1 Nociones básicas sobre la cámara

2 Modo Auto/ Modo Auto híbrido

3 Otros modos de disparo

4 Modo P

5 Modo Tv, Av, M y C

6 Modo de reproducción

7 Funciones Wi-Fi

8 Menú de ajuste

9 Accesorios

10 Apéndice

Índice



## 2 Configure el ajuste.

- Elija un elemento de menú para configurarlo y, a continuación, elija la opción que desee (📖31).



- Los colores que se muestran para Valor máximo MF no se registran en las tomas.

## Ahorquillado del enfoque (Modo Foco-BKT)

▶ Imágenes fijas ▶ Vídeos

Cada vez que se dispara se captan tres imágenes consecutivas, la primera con la distancia focal ajustada manualmente y las otras con posiciones focales más cercana y más lejana determinadas por los ajustes preestablecidos. La distancia desde el enfoque especificado se puede ajustar en tres niveles.



### 1 Elija [F].

- Pulse el botón [F], elija [F] en el menú y, a continuación, elija [F] (📖30).



### 2 Configure el ajuste.

- Pulse el botón [F] y, a continuación, establezca el ajuste pulsando los botones [←][→] o girando el dial [D].



- El ahorquillado del enfoque solo está disponible en el modo [S] (📖91).
- Con este modo no está disponible el disparo continuo (📖91).



- También puede acceder a la pantalla de ajustes del paso 2 pulsando el botón [MENU] en el paso 2 de "Disparo con el modo de enfoque manual" (📖85).
- Se toman tres fotos, independientemente de la cantidad especificada en [C] (📖43).
- En el modo [Detec. parpadeo] (📖53), esta función solo está disponible para el disparo final.



- Para acceder a la pantalla del paso 2, puede tocar [F] en la pantalla del paso 1 o tocar [MENU] en la pantalla de enfoque manual (📖85).
- También puede configurar este ajuste tocando o arrastrando la barra en la pantalla del paso 2 para especificar un valor y, a continuación, tocando [F].

## Teleconvertidor digital

▶ Imágenes fijas ▶ Vídeos

La distancia focal del objetivo se puede aumentar en aproximadamente 1,6x o 2,0x. Esto puede reducir el movimiento de la cámara, porque la velocidad de obturación es más rápida que si se utilizara el zoom (incluido el uso del zoom digital) con el mismo factor de zoom.

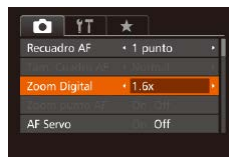

- Pulse el botón [MENU], elija [Zoom Digital] en la ficha [C] y, a continuación, elija la opción que desee (📖31).
- La vista se amplía y en la pantalla se muestra el factor de zoom.



- El teleconvertidor digital no se puede utilizar con el zoom digital (📖41) o el zoom punto AF (📖52).



- La velocidad de obturación puede ser equivalente cuando se mueve la palanca del zoom completamente hacia [D] para el teleobjetivo máximo, y cuando se usa el zoom para ampliar el sujeto hasta el mismo tamaño siguiendo el paso 2 de "Aproximarse más a los sujetos (Zoom digital)" (📖41).

Antes de usar la cámara

Guía básica

Guía avanzada

1 Nociones básicas sobre la cámara

2 Modo Auto/Modo Auto híbrido

3 Otros modos de disparo

4 Modo P

5 Modo Tv, Av, M y C

6 Modo de reproducción

7 Funciones Wi-Fi

8 Menú de ajuste

9 Accesorios

10 Apéndice

Índice



## Cambio del modo del recuadro AF

▶ Imágenes fijas ▶ Vídeos

Cambie el modo de recuadro AF (enfoque automático) para adecuarlo a las condiciones de disparo, de la manera siguiente.



- Pulse el botón [MENU], elija [Recuadro AF] en la ficha [CAMERA] y, a continuación, elija la opción que desee (📖31).

### 1 punto

▶ Imágenes fijas ▶ Vídeos

Se muestra un recuadro AF. Eficaz para enfocar de manera fiable. También puede mover el recuadro tocando la pantalla (📖90).



- Se mostrará un recuadro AF amarillo con [L] si la cámara no puede enfocar al pulsar el botón de disparo hasta la mitad.



- Para componer tomas de modo que los sujetos queden situados en un borde o en una esquina, apunte primero con la cámara para capturar el sujeto en un recuadro AF y, a continuación, mantenga pulsado el botón de disparo hasta la mitad. Manteniendo pulsado el botón de disparo hasta la mitad, recomponga la toma como desee y, a continuación, pulse por completo el botón de disparo (Bloqueo del enfoque).
- La posición del recuadro AF se amplía cuando se presiona el botón de disparo hasta la mitad y [Zoom punto AF] (📖52) está ajustado en [On].

## Desplazamiento y cambio de tamaño de recuadros AF (1 punto)

▶ Imágenes fijas ▶ Vídeos

Cuando desee cambiar la posición o el tamaño del recuadro AF, ajuste el modo del recuadro AF en [1 punto].



### 1 Desplace el recuadro AF.

- Toque la pantalla. Se muestra un recuadro AF naranja donde tocó (AF táctil).
- Puede girar el dial [DIAL] para mover el recuadro AF y pulsar los botones [▲][▼][◀][▶] para ajustar la posición con precisión.
- Para devolver el recuadro AF a la posición original central, pulse el botón [MENU].

### 2 Cambie el tamaño del recuadro AF.

- Para reducir el tamaño del recuadro AF, gire el anillo [ZOOM]. Gírelo de nuevo para restablecer su tamaño original.

### 3 Finalice el proceso de configuración.

- Pulse el botón [OK].



- Los recuadros AF se muestran con su tamaño normal cuando se utiliza el zoom digital (📖41) o el teleconvertidor digital (📖86), y en el modo de enfoque manual (📖85).



- También puede vincular el recuadro de medición puntual AE al recuadro AF (📖78).
- También puede configurar el tamaño del recuadro AF pulsando el botón [MENU] y eligiendo [Tam. Cuadro AF] en la ficha [CAMERA] (📖31).

Antes de usar la cámara

Guía básica

Guía avanzada

1 Nociones básicas sobre la cámara

2 Modo Auto/ Modo Auto híbrido

3 Otros modos de disparo

4 Modo P

5 Modo Tv, Av, M y C

6 Modo de reproducción

7 Funciones Wi-Fi

8 Menú de ajuste

9 Accesorios

10 Apéndice

Índice





- En la pantalla del paso 2, también puede mover el recuadro AF tocando la pantalla, devolver el recuadro AF a su posición original tocando **[MENU]** o salir del ajuste tocando **[SET]**.

## Cara AiAF

▶ **Imágenes fijas** ▶ **Videos**

- Detecta las caras de las personas y, a continuación, ajusta el enfoque, la exposición (solo medición evaluativa) y el balance de blancos (solo **[RAW]**).
- Tras apuntar la cámara al sujeto, se muestra un recuadro blanco alrededor de la cara de la persona que la cámara determina como sujeto principal, y hasta dos recuadros grises alrededor de otras caras detectadas.
- Cuando la cámara detecte movimiento, los recuadros seguirán a los sujetos en movimiento, dentro de un determinado intervalo.
- Después de pulsar el botón de disparo hasta la mitad, se mostrarán hasta nueve recuadros verdes alrededor de las caras enfocadas.



- Cuando no se detecten caras o cuando solo se muestren recuadros grises (sin un recuadro blanco), al pulsar el botón de disparo hasta la mitad se mostrarán recuadros verdes en las áreas enfocadas. Tenga en cuenta que el número máximo de recuadros depende del ajuste del formato (p. 50).
  - [3:2]** o **[4:3]**: 31 recuadros
  - [1:1]** o **[4:5]**: 25 recuadros
  - [16:9]**: 21 recuadros
- Si no se detecta ninguna cara cuando AF Servo (p. 88) esté ajustado en **[On]**, el recuadro AF aparecerá en el centro de la pantalla cuando pulse el botón de disparo hasta la mitad.
- Ejemplos de caras que no puede detectar la cámara:
  - Sujetos que están lejos o extremadamente cerca
  - Sujetos que están oscuros o claros
  - Caras de perfil, en ángulo o parcialmente ocultas
- La cámara puede malinterpretar sujetos no humanos como caras.
- No se mostrará ningún recuadro AF si la cámara no puede enfocar al pulsar el botón de disparo hasta la mitad.

## Disparo con AF Servo

▶ **Imágenes fijas** ▶ **Videos**

Este modo ayuda a evitar perderse fotos de objetos en movimiento, porque la cámara continúa enfocando el sujeto y ajusta la exposición mientras se pulse el botón de disparo hasta la mitad.



### 1 Configure el ajuste.

- Pulse el botón **[MENU]**, elija **[AF Servo]** en la ficha **[CAM]**, y, a continuación, elija **[On]** (p. 31).

### 2 Enfoque.

- Mientras esté pulsado el botón de disparo hasta la mitad, el enfoque y la exposición se mantendrán donde aparezca el recuadro AF azul.



- Puede que no sea posible enfocar en algunas condiciones de disparo.
- En condiciones de luz escasa, es posible que no se active AF Servo (puede que los recuadros AF no se pongan azules) cuando pulse el botón de disparo hasta la mitad. En este caso, el enfoque y la exposición se ajustan de acuerdo con el modo del recuadro AF especificado.
- Si no se puede obtener la exposición adecuada, las velocidades de obturación y los valores de apertura se muestran en naranja. Suelte el botón de disparo y, a continuación, vuelva a pulsarlo hasta la mitad.
- El disparo con bloqueo AF no está disponible.
- [Zoom punto AF]**, en la ficha **[CAM]** (p. 31), no está disponible.
- No está disponible al usar el autodisparador (p. 42).

Antes de usar la cámara

Guía básica

Guía avanzada

1 Nociones básicas sobre la cámara

2 Modo Auto/ Modo Auto híbrido

3 Otros modos de disparo

4 Modo P

5 Modo Tv, Av, M y C

6 Modo de reproducción

7 Funciones Wi-Fi

8 Menú de ajuste

9 Accesorios

10 Apéndice

Índice





## Cambio del ajuste de enfoque

► Imágenes fijas ► Vídeos

Puede cambiar el comportamiento predeterminado de la cámara, que consiste en enfocar constantemente los sujetos a los que se apunta aunque no se pulse el botón de disparo. En su lugar, puede limitar el enfoque de la cámara al momento en que se pulse el botón de disparo hasta la mitad.



- Pulse el botón [MENU], elija [AF Continuo] en la ficha [CAMERA] y, a continuación, elija [Off] (📖31).

On	Ayuda a evitar perderse oportunidades fotográficas repentinas, porque la cámara enfoca constantemente los sujetos hasta que se pulsa el botón de disparo hasta la mitad.
Off	Ahorra energía de la batería, porque la cámara no enfoca constantemente.

## Elección de la persona a la que se va a enfocar (Selección de cara)

► Imágenes fijas ► Vídeos

Puede disparar después de elegir la cara de una persona específica para enfocarla.



### 1 Prepare la cámara para Selección de cara.

- Establezca el recuadro AF en [Cara AiAF] (📖88).
- Asigne [AF] al botón [FUNC.] (📖104).

### 2 Acceda al modo de selección de cara.

- Apunte la cámara a la cara de la persona y pulse el botón [FUNC.].
- Cuando se muestre [Selección Cara Activada], se mostrará un recuadro de cara [ ] alrededor de la cara detectada como la del sujeto principal.
- Aunque el sujeto se mueva, el recuadro de cara [ ] lo seguirá dentro de una determinada distancia.
- Si no se detecta una cara, no se muestra [ ].

### 3 Elija la cara que desee enfocar.

- Para cambiar el recuadro de cara [ ] a otra cara detectada, pulse el botón [FUNC.].
- Una vez que haya cambiado el recuadro de cara a todas las caras detectadas, se mostrará [Selección Cara Desactiv.] y se mostrará de nuevo la pantalla del modo del recuadro AF especificado.

### 4 Dispare.

- Pulse el botón de disparo hasta la mitad. Una vez que la cámara enfoca, [ ] cambia a [ ].
- Pulse por completo el botón de disparo para disparar.



- Cuando [ID de Cara] se ajusta en [On], los nombres de las personas registradas que se detecten no se mostrarán cuando se haya seleccionado otra cara, no registrada, sobre la cual enfocar. No obstante, los nombres que se muestren se registrarán en las imágenes fijas (📖45).

Antes de usar la cámara

Guía básica

Guía avanzada

1 Nociones básicas sobre la cámara

2 Modo Auto/ Modo Auto híbrido

3 Otros modos de disparo

4 Modo P

5 Modo Tv, Av, M y C

6 Modo de reproducción

7 Funciones Wi-Fi

8 Menú de ajuste

9 Accesorios

10 Apéndice

Índice



## Elección de los sujetos a enfocar (AF táctil)

► Imágenes fijas ► Vídeos

Puede disparar después de elegir la cara de una persona u otro sujeto para enfocar.



### 1 Establezca el recuadro AF en [Cara AiAF] (📖88).

### 2 Elija la cara de una persona u otro sujeto para enfocar.

- Toque el sujeto o la persona en la pantalla.
- Cuando se detecte el sujeto, la cámara emitirá un pitido y se mostrará [👁️]. El enfoque se mantiene aunque el sujeto se mueva.
- Para cancelar el AF táctil, toque [🔄].



### 3 Dispare.

- Pulse el botón de disparo hasta la mitad. Una vez que la cámara enfoca, [👁️] cambia a un [🟩] verde.
- Pulse por completo el botón de disparo para disparar.



- Si prefiere que la cámara no dispare cuando toque la pantalla, asegúrese de que el modo [Disparador Táctil] esté desactivado. Pulse el botón [MENU], elija [Disparador Táctil] en la ficha [📷] y, a continuación, elija [Off] (📖31).
- Quizá no sea posible el seguimiento cuando los sujetos sean demasiado pequeños o se muevan demasiado rápido, o cuando haya un contraste inadecuado entre los sujetos y el fondo.
- Aunque esté disparando en modo [📷] (📖84), la cámara volverá al modo [📷] si toca la pantalla para especificar dónde enfocar.
- Si [ID de Cara] se ajusta en [On], los nombres no se mostrarán cuando se detecte alguna persona registrada, pero se registrarán en las imágenes fijas (📖45). No obstante, se mostrará un nombre si el sujeto elegido para enfocar coincide con una persona detectada con ID de Cara.

## Disparo con el bloqueo AF

► Imágenes fijas ► Vídeos

El enfoque se puede bloquear. Una vez que bloquee el enfoque, la posición focal no cambiará aunque separe el dedo del botón de disparo.

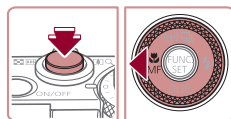

### 1 Bloquee el enfoque.

- Con el botón de disparo pulsado hasta la mitad, pulse el botón [M/AF].
- El enfoque se bloquea y se muestran [MF] y el indicador de enfoque manual.
- Para desbloquear el enfoque, mantenga pulsado el botón de disparo hasta la mitad y pulse otra vez el botón [M/AF].

### 2 Componga la toma y dispare.



- No se puede utilizar con el disparador táctil (📖44).

Antes de usar la cámara

Guía básica

Guía avanzada

1 Nociones básicas sobre la cámara

2 Modo Auto/Modo Auto híbrido

3 Otros modos de disparo

4 Modo P

5 Modo Tv, Av, M y C

6 Modo de reproducción

7 Funciones Wi-Fi

8 Menú de ajuste

9 Accesorios

10 Apéndice

Índice



## Disparo continuo mientras la cámara mantiene el sujeto enfocado

► Imágenes fijas ► Vídeos

Dispare de manera continua mientras la cámara mantiene el sujeto enfocado. Para ver información detallada sobre la velocidad de disparo continuo, consulte “Velocidad de disparo continuo” (📖206).

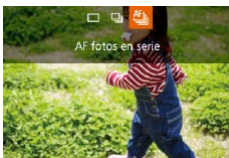

### 1 Configure el ajuste.

- Pulse el botón [▲], elija [AF] (pulse los botones [◀][▶] o gire el dial [D]) y, a continuación, pulse el botón [OK].
- Una vez completado el ajuste, se mostrará [AF].

### 2 Dispare.

- Mantenga pulsado por completo el botón de disparo para disparar de manera continua.
- Las imágenes se administran juntas como un grupo (📖115).



- En el modo [AF] (📖57), en el modo de enfoque manual (📖85) y cuando se bloquea el AF (📖90), [AF] cambia a [TV].
- No se puede utilizar con el autodisparador (📖42).
- Según las condiciones de disparo, los ajustes de la cámara y la posición del zoom, es posible que el disparo se detenga momentáneamente o que el disparo continuo se ralentice.
- Cuando se tomen más fotos es posible que se ralentice el disparo.
- Puede que el disparo se ralentice si destella el flash.
- Con el disparador táctil (📖44), la cámara dispara continuamente mientras se toca la pantalla.

## Flash

### Cambio del modo de flash

► Imágenes fijas ► Vídeos

Puede cambiar el modo de flash para adaptarlo a la escena fotográfica. Para ver detalles sobre el alcance del flash, consulte “Alcance del flash” (📖206).

### 1 Levante el flash.

- Mueva el interruptor [🔚].

### 2 Configure el ajuste.

- Pulse el botón [▶], elija un modo de flash (pulse los botones [◀][▶] o gire el dial [D]) y, a continuación, pulse el botón [OK].
- Se mostrará la opción configurada.

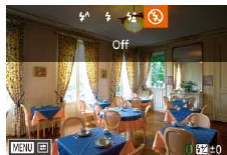

- No se puede acceder a la pantalla de ajustes pulsando el botón [▶] cuando el flash está cerrado. Mueva el interruptor [🔚] para levantar el flash y, a continuación, configure el ajuste.

### Auto

Destella automáticamente si hay poca luz.

### On

Destella en todos los disparos.

Antes de usar la cámara

Guía básica

Guía avanzada

1 Nociones básicas sobre la cámara

2 Modo Auto/ Modo Auto híbrido

3 Otros modos de disparo

4 Modo P

5 Modo Tv, Av, M y C

6 Modo de reproducción

7 Funciones Wi-Fi

8 Menú de ajuste

9 Accesorios

10 Apéndice

Índice



## Sincro Lenta

Destella para iluminar el sujeto principal (por ejemplo, personas) mientras se dispara con una velocidad de obturación inferior para iluminar los fondos que queda fuera del alcance del flash.



- En el modo [S], monte la cámara en un trípode o tome otras medidas para mantenerla fija y evitar que se mueva. Además, es recomendable ajustar [Modo IS] en [Off] cuando se utilice un trípode u otro medio para sujetar la cámara (p. 95).
- En el modo [S], incluso después de que el flash destelle, asegúrese de que el sujeto principal no se mueva hasta que finalice la reproducción del sonido del obturador.

## Off

Para disparar sin flash.



- Si se muestra un icono [ ] intermitente cuando se pulsa el botón de disparo hasta la mitad en condiciones de luz escasa, que induzcan el movimiento de la cámara, monte la cámara en un trípode o tome otras medidas para mantenerla fija.



- El ajuste también es posible pulsando el botón [▶], tocando la opción deseada y, a continuación, tocándola otra vez.

## Ajuste de la compensación de la exposición del flash

▶ Imágenes fijas ▶ Vídeos

Al igual que con la compensación normal de la exposición (p. 77), se puede ajustar la exposición del flash de -2 a +2 puntos, en incrementos de 1/3 de punto.

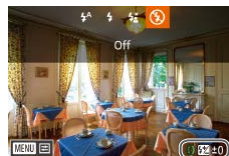

- Levante el flash, pulse el botón [▶] y gire inmediatamente el anillo [ ] para elegir el nivel de compensación y, a continuación, pulse el botón [ ].
- Ahora se muestra el nivel de corrección especificado.



- Cuando hay riesgo de sobreexposición, la cámara ajusta automáticamente la velocidad de obturación o el valor de apertura mientras se fotografía con flash para reducir el lavado de altas luces y disparar con la exposición óptima. No obstante, puede desactivar el ajuste automático de la velocidad de obturación y el valor de apertura accediendo a MENU (p. 31) y eligiendo la ficha [ ] ▶ [Ajustes Flash] ▶ [FE seguridad] ▶ [Off].
- También puede configurar la compensación de la exposición del flash accediendo a MENU (p. 31) y eligiendo la ficha [ ] ▶ [Ajustes Flash] ▶ [Comp. Exp. Flash].
- También puede acceder a la pantalla de MENU [Ajustes Flash] (p. 31) cuando el flash esté levantado pulsando el botón [▶] y pulsando inmediatamente el botón [MENU].



- También puede acceder a la pantalla de MENU [Ajustes Flash] (p. 31) pulsando el botón [▶] y tocando [MENU].

Antes de usar la cámara

Guía básica

Guía avanzada

1 Nociones básicas sobre la cámara

2 Modo Auto/ Modo Auto híbrido

3 Otros modos de disparo

4 Modo P

5 Modo Tv, Av, M y C

6 Modo de reproducción

7 Funciones Wi-Fi

8 Menú de ajuste

9 Accesorios

10 Apéndice

Índice



## Disparo con el bloqueo FE

▶ Imágenes fijas ▶ Vídeos

Al igual que con el bloqueo AE (📖77), se puede bloquear la exposición para las fotos con flash.

### 1 Levante el flash y establézcalo en [☑] (📖91).

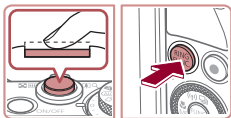

### 2 Bloquee la exposición del flash.

- Apunte la cámara al sujeto para disparar con la exposición bloqueada. Con el botón de disparo pulsado hasta la mitad, pulse el botón [RING].
- El flash destella y, cuando se muestra [✖], se conserva el nivel de salida del flash.
- Para desbloquear FE, suelte el botón de disparo y pulse otra vez el botón [RING]. En este caso, ya no se muestra [✖].



### 3 Componga la foto y dispáre.

- Después de un disparo, FE se desbloquea y ya no se muestra [✖].



- No se puede utilizar el bloqueo FE con Disparador táctil (📖44) o AF táctil (📖90), porque al tocar la pantalla el bloqueo FE se cancela.



- FE: Flash Exposure (Exposición del flash)

## Cambio de la sincronización del flash

▶ Imágenes fijas ▶ Vídeos

Puede cambiar la sincronización entre el flash y el disparo del obturador de la manera siguiente.

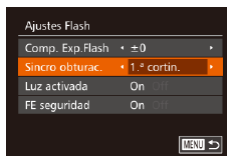

### 1 Acceda a la pantalla de ajustes.

- Pulse el botón [MENU], elija [Ajustes Flash] en la ficha [📷] y, a continuación, pulse el botón [🔍] (📖31).

### 2 Configure el ajuste.

- Elija [Sincro obturac.] y, a continuación, elija la opción que desee (📖31).

1.ª cortin.	El flash destella inmediatamente después de que se abra el obturador.
2.ª cortin.	El flash destella inmediatamente antes de que se cierre el obturador.

Antes de usar la cámara

Guía básica

Guía avanzada

1 Nociones básicas sobre la cámara

2 Modo Auto/Modo Auto híbrido

3 Otros modos de disparo

4 Modo P

5 Modo Tv, Av, M y C

6 Modo de reproducción

7 Funciones Wi-Fi

8 Menú de ajuste

9 Accesorios

10 Apéndice

Índice



## Disparo de imágenes RAW

► Imágenes fijas ► Vídeos

Las imágenes RAW son datos “en crudo” (sin procesar), que se registran sin prácticamente ninguna pérdida de calidad de la imagen derivada del procesamiento interno de la imagen en la cámara. Utilice Digital Photo Professional (📖172) para ajustar imágenes RAW como desee, con una pérdida mínima de calidad de la imagen.



- Pulse el botón (📷), elija [JPEG] en el menú y elija la opción que desee (📖30).

JPEG	Graba imágenes JPEG. Las imágenes JPEG se procesan en la cámara para obtener una calidad de imagen óptima y se comprimen para reducir el tamaño de los archivos. Sin embargo, el proceso de compresión es irreversible, y las imágenes no pueden restablecerse a su estado original, sin procesar. El procesamiento de las imágenes también puede provocar cierta pérdida de calidad de la imagen.
RAW	Graba imágenes RAW. Las imágenes RAW son datos “en crudo” (sin procesar), que se registran sin prácticamente ninguna pérdida de calidad de la imagen derivada del procesamiento de imagen en la cámara. Los datos no se pueden utilizar en este estado para verlos en un ordenador o imprimirlos. Primero debe utilizar el software (Digital Photo Professional) para convertir las imágenes en imágenes comprimidas JPEG o imágenes TIFF ordinarias. Las imágenes se pueden ajustar con una mínima pérdida de calidad de imagen. Para ver información detallada sobre la resolución y el número de fotos que cabrán en una tarjeta, consulte “Número de disparos por tarjeta de memoria” (📖205).
RAW+JPEG	Graba dos imágenes, tanto una imagen RAW como una imagen JPEG, por cada disparo. La imagen JPEG se puede ver en un ordenador o imprimir sin utilizar el software.



- Cuando transfiera imágenes RAW (o imágenes RAW y JPEG grabadas juntas) a un ordenador, utilice siempre el software dedicado (📖172).
- Con [RAW] o [RAW], no se puede configurar el nivel de reducción de ruido (📖79), i-Contrast (📖80) ni Mis Colores (📖83).



- La extensión de archivo de las imágenes JPEG es .JPG, y la extensión de las imágenes RAW es .CR2.

Antes de usar la cámara

Guía básica

Guía avanzada

1 Nociones básicas sobre la cámara

2 Modo Auto/  
Modo Auto híbrido

3 Otros modos de disparo

4 Modo P

5 Modo Tv, Av, M y C

6 Modo de reproducción

7 Funciones Wi-Fi

8 Menú de ajuste

9 Accesorios

10 Apéndice

Índice



## Otros ajustes

### Cambio de la relación de compresión (Calidad de imagen)

▶ Imágenes fijas ▶ Vídeos

Elija entre dos relaciones de compresión, [S] (Superfina) y [F] (Fina), de la manera siguiente. Para ver directrices sobre cuántos disparos caben en una tarjeta de memoria con cada relación de compresión, consulte “Número de disparos por tarjeta de memoria” (p. 205).



- Pulse el botón [MENU], elija [F] en el menú y elija la opción que desee (p. 30).

### Cambio de los ajustes de Modo IS

▶ Imágenes fijas ▶ Vídeos

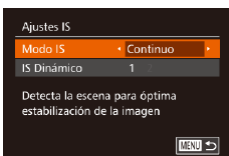

#### 1 Acceda a la pantalla de ajustes.

- Pulse el botón [MENU], elija [Ajustes IS] en la ficha [CAM] y, a continuación, pulse el botón [MENU] (p. 31).

#### 2 Configure el ajuste.

- Pulse el botón [MENU], elija [Modo IS] en la ficha [CAM] y, a continuación, pulse los botones [←] [→] para elegir la opción que desee (p. 31).

Continuo	Se aplica automáticamente la estabilización de imagen óptima para las condiciones de disparo (IS inteligente) (p. 40).
Disp. simple*	La estabilización de imagen solo está activa en el momento del disparo.
Off	Desactiva la estabilización de imagen.

\* El ajuste se cambia a [Continuo] para la grabación de vídeo.



- Si la estabilización de imagen no puede evitar los movimientos de la cámara, monte la cámara en un trípode o tome otras medidas para mantenerla fija. En este caso, ajuste [Modo IS] en [Off].

### Grabación de vídeo con sujetos del mismo tamaño que se mostraba antes de la grabación

▶ Imágenes fijas ▶ Vídeos

Normalmente, una vez que se inicia la grabación de vídeo, el área de presentación de imagen cambia y los sujetos se amplían para permitir la corrección de los movimientos significativos de la cámara. Para grabar sujetos con el mismo tamaño que se mostraba antes de la grabación, puede elegir no reducir los movimientos significativos de la cámara.

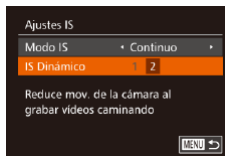

- Siga los pasos de “Cambio de los ajustes de Modo IS” (p. 95) para acceder a la pantalla [Ajustes IS].
- Elija [IS Dinámico] y, a continuación, elija [2] (p. 31).



- También puede ajustar [Modo IS] en [Off], de modo que los sujetos se graben con el mismo tamaño que se mostraba antes de la grabación.

Antes de usar la cámara

Guía básica

Guía avanzada

1 Nociones básicas sobre la cámara

2 Modo Auto/ Modo Auto híbrido

3 Otros modos de disparo

4 Modo P

5 Modo Tv, Av, M y C

6 Modo de reproducción

7 Funciones Wi-Fi

8 Menú de ajuste

9 Accesorios

10 Apéndice

Índice



## Cambio del color de la información de la pantalla de disparo

► Imágenes fijas ► Vídeos

El color de la información que se muestra en los menús y la pantalla de disparo se puede cambiar por uno adecuado para disparar en condiciones de luz escasa. Resulta útil activar este ajuste en modos tales como  (📖68).

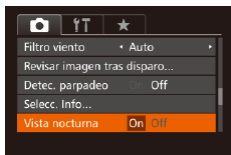

- Pulse el botón [MENU], elija [Vista nocturna] en la ficha , a continuación, elija [On] (📖31).



- El color no se ajusta en el modo de reproducción.

Antes de usar la cámara

Guía básica

Guía avanzada

1 Nociones básicas sobre la cámara

2 Modo Auto/  
Modo Auto híbrido

3 Otros modos de disparo

4 Modo P

5 Modo Tv, Av, M y C

6 Modo de reproducción

7 Funciones Wi-Fi

8 Menú de ajuste

9 Accesorios

10 Apéndice

Índice





# 5

## Modo Tv, Av, M y C

Tome fotos mejores y más sofisticadas, y personalice la cámara para su estilo fotográfico



- Las instrucciones de este capítulo se aplican a la cámara ajustada en el modo correspondiente.

## Velocidades de obturación específicas (Modo [Tv])

► Imágenes fijas ► Vídeos

Ajuste la velocidad de obturación que desee antes de disparar, de la manera siguiente. La cámara ajusta automáticamente el valor de apertura adecuado para la velocidad de obturación.

Para ver detalles sobre las velocidades de obturación disponibles, consulte “Velocidad de obturación” (📖207).

### 1 Acceda al modo [Tv].

- Establezca el dial de modo en [Tv].



### 2 Ajuste la velocidad de obturación.

- Gire el anillo [F] para establecer la velocidad de obturación.

Velocidad de obturación (seg.)	Velocidad ISO disponible (📖78)
15 – 1,3	[AUTO], [125] – [3200]
1 – 1/2000	[AUTO], [125] – [12800]

Antes de usar la cámara

Guía básica

Guía avanzada

1 Nociones básicas sobre la cámara

2 Modo Auto/ Modo Auto híbrido

3 Otros modos de disparo

4 Modo P

5 Modo Tv, Av, M y C

6 Modo de reproducción

7 Funciones Wi-Fi

8 Menú de ajuste

9 Accesorios

10 Apéndice

Índice





- En condiciones que requieran velocidades de obturación más lentas, habrá un retardo hasta que pueda disparar de nuevo, mientras la cámara procesa las imágenes para reducir el ruido.
- Cuando dispare con bajas velocidades de obturación sobre un trípode, debe ajustar [Modo IS] en [Off] (📖95).
- La velocidad que ajuste puede reducirse automáticamente cuando sea necesario si destella el flash.
- Si los valores de apertura se muestran en naranja al pulsar el botón de disparo hasta la mitad, ello indica que los ajustes se desvían de la exposición estándar. Ajuste la velocidad de obturación hasta que el valor de apertura se muestre en blanco o utilice el desplazamiento de seguridad (📖98).
- Es posible que las imágenes tomadas con altas velocidades ISO tengan grano.



- [Tv]: valor de tiempo
- Puede personalizar el funcionamiento de la cámara de modo que al girar el dial [🔘] cambie la velocidad de obturación (📖101).

## Valores de apertura específicos (Modo [Av])

▶ **Imágenes fijas** ▶ **Videos**

Ajuste el valor de apertura que desee antes de disparar, de la manera siguiente. La cámara ajusta automáticamente la velocidad de obturación adecuada para el valor de apertura.

Para ver detalles sobre los valores de apertura disponibles, consulte “Abertura” (📖207).



### 1 Acceda al modo [Av].

- Establezca el dial de modo en [Av].

### 2 Ajuste el valor de apertura.

- Gire el anillo [🔘] para establecer el valor de la apertura.



- Si las velocidades de obturación se muestran en naranja al pulsar el botón de disparo hasta la mitad, ello indica que los ajustes se desvían de la exposición estándar. Ajuste el valor de apertura hasta que la velocidad de obturación se muestre en blanco o utilice el desplazamiento de seguridad (vea a continuación).



- [Av]: valor de apertura (tamaño de la apertura creada por el diafragma en el objetivo)
- Para evitar problemas de exposición en los modos [Tv] y [Av], puede hacer que la cámara ajuste automáticamente la velocidad de obturación o el valor de apertura, incluso cuando no se pueda obtener la exposición estándar de otra manera. Pulse el botón [MENU] y ajuste [Desp. seguridad], en la ficha [📷], en [On] (📖31). Sin embargo, el desplazamiento de seguridad se desactiva cuando destella el flash.
- Puede personalizar el funcionamiento de la cámara de modo que al girar el dial [🔘] cambie el valor de apertura (📖101).

Antes de usar la cámara

Guía básica

Guía avanzada

1 **Nociones básicas sobre la cámara**

2 **Modo Auto/Modo Auto híbrido**

3 **Otros modos de disparo**

4 **Modo P**

5 **Modo Tv, Av, M y C**

6 **Modo de reproducción**

7 **Funciones Wi-Fi**

8 **Menú de ajuste**

9 **Accesorios**

10 **Apéndice**

Índice



## Velocidades de obturación y valores de apertura específicos (Modo [M])

► Imágenes fijas ► Vídeos

Siga estos pasos antes de disparar para ajustar la velocidad de obturación y el valor de apertura que desee, para obtener la exposición deseada.

Para ver detalles sobre las velocidades de obturación y los valores de apertura disponibles, consulte “Velocidad de obturación” (📖207) y “Abertura” (📖207).

### 1 Acceda al modo [M].

- Establezca el dial de modo en [M].

### 2 Configure el ajuste.

- Gire el dial (📷) para establecer la velocidad de obturación (1) y gire el anillo (🔘) para establecer el valor de apertura (2).



(1) (2)  
(3)  
(4)



Velocidad de obturación (seg.)	Velocidad ISO disponible (📖78)
250 – 40	[125]
30 – 1,3	[125] – [3200]
1 – 1/2000	[125] – [12800]



- Después de ajustar la velocidad de obturación o el valor de apertura, es posible que el nivel de exposición cambie si se ajusta el zoom o se recompone el disparo.
- La luminosidad de la pantalla puede cambiar en función de la velocidad de obturación o el valor de apertura especificados. Sin embargo, la luminosidad de la pantalla permanece igual cuando el flash está levantado y el modo ajustado en [📷].
- Es posible que las imágenes tomadas con altas velocidades ISO tengan grano.



- [M]: manual
- A velocidades ISO diferentes de [125], se muestra una marca del nivel de exposición (4) basada en la velocidad de obturación y el valor de apertura especificados, que permite compararlo con el nivel de exposición estándar (3). Cuando la diferencia respecto a la exposición estándar supera 2 puntos, se muestra [◀] o [▶].
- El cálculo de la exposición estándar se basa en el método de medición especificado (📖77).
- Puede personalizar el funcionamiento de la cámara de modo que al girar el anillo (🔘) se ajuste la velocidad de obturación, y al girar el dial (📷) se ajuste el valor de apertura (📖101).

## Ajuste de la salida del flash

► Imágenes fijas ► Vídeos

Elija entre los tres niveles de flash en el modo [M].

### 1 Acceda al modo [M].

- Establezca el dial de modo en [M].

### 2 Especifique el modo de flash.

- Pulse el botón [MENU], elija [Ajustes Flash] en la ficha [📷] y, a continuación, pulse el botón [📷] (📖31).
- Pulse los botones [▲][▼] para elegir [Modo de flash], pulse los botones [◀][▶] para elegir [Manual] y, a continuación, pulse el botón [MENU].

Antes de usar la cámara

Guía básica

Guía avanzada

1 Nociones básicas sobre la cámara

2 Modo Auto/ Modo Auto híbrido

3 Otros modos de disparo

4 Modo P

5 Modo Tv, Av, M y C

6 Modo de reproducción

7 Funciones Wi-Fi

8 Menú de ajuste

9 Accesorios

10 Apéndice

Índice



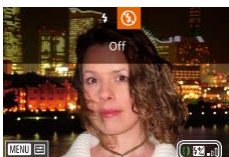

### 3 Configure el ajuste.

- Levante el flash, pulse el botón [▶] y gire inmediatamente el anillo [F] para elegir el nivel de flash y, a continuación, pulse el botón [☉].
- Una vez completado el ajuste, se mostrará el nivel de salida del flash. [F]: mínimo, [F]: medio, [F]: máximo



- También puede ajustar el nivel del flash accediendo a MENU (31) y eligiendo la ficha [▶] [Ajustes Flash] ▶ [Salida Flash].
- También puede ajustar el nivel del flash en el modo [Tv] o [Av] accediendo a MENU (31) y eligiendo la ficha [▶] [Ajustes Flash] ▶ [Modo de flash] ▶ [Manual].
- También puede acceder a la pantalla de MENU [Ajustes Flash] (31) cuando el flash esté levantado pulsando el botón [▶] y pulsando inmediatamente el botón [MENU].



- También puede acceder a la pantalla de MENU [Ajustes Flash] (31) pulsando el botón [▶] y tocando [MENU].

## Grabación de vídeos con velocidades de obturación y valores de abertura específicos

▶ Imágenes fijas ▶ Vídeos

Ajuste la velocidad de obturación, el valor de abertura y la velocidad ISO que prefiera.

Para ver información detallada sobre las velocidades de obturación, los valores de abertura y las velocidades ISO disponibles, consulte “Velocidad de obturación” (207), “Abertura” (207) y “Cambio de la velocidad ISO” (78).

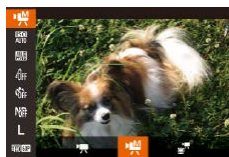

### 1 Acceda al modo [P].

- Establezca el dial de modo en [P].
- Pulse el botón [☉], elija [P] en el menú y, a continuación, elija [P] (30).

### 2 Configure los ajustes.

- Gire el dial [●] para establecer la velocidad de obturación.
- Gire el anillo [F] para establecer el valor de la abertura.
- Pulse el botón [☉], elija [ISO] en el menú y elija la opción que desee (30).



- Con [ISO], al pulsar el botón de disparo hasta la mitad, la marca del nivel de exposición se mueve y muestra la diferencia respecto al nivel de exposición estándar.
- Con ajustes diferentes de [ISO], se muestra una marca del nivel de exposición basada en la velocidad de obturación y el valor de abertura especificados, que permite compararla con el nivel de exposición estándar.

Antes de usar la cámara

Guía básica

Guía avanzada

1 Nociones básicas sobre la cámara

2 Modo Auto/ Modo Auto híbrido

3 Otros modos de disparo

4 Modo P

5 Modo Tv, Av, M y C

6 Modo de reproducción

7 Funciones Wi-Fi

8 Menú de ajuste

9 Accesorios

10 Apéndice

Índice



## Configuración mediante operaciones táctiles

Ajuste la velocidad de obturación, el valor de apertura y la velocidad ISO que prefiera usando operaciones táctiles. También es posible establecer ajustes durante la grabación.



- Toque , o **[ISO/AUTO]** en la pantalla y, a continuación, toque para especificar un valor.



- Cuando se grabe bajo iluminación fluorescente o LED, algunas velocidades de obturación pueden provocar en la pantalla parpadeos que pueden grabarse.



- No es posible realizar la configuración durante la grabación girando el dial o el anillo .



- Se puede bloquear la exposición antes de la grabación o durante la misma tocando **[\*]**.
- Se puede bloquear el enfoque durante la grabación tocando **[AF]**. Entonces se muestra **[MF]**.

## Personalización para estilos de disparo

### Cambio de los ajustes del anillo de control

► **Imágenes fijas** ► **Videos**

Reasigne las funciones del anillo de control de la manera siguiente. El uso del anillo de control es una manera divertida de controlar la cámara como lo haría con una cámara completamente manual.

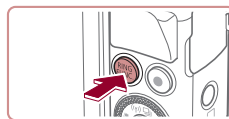

#### 1 Elija una función para asignarla al anillo .

- Pulse el botón .



- Elija una opción, ya sea pulsando los botones o , o girando el anillo o el dial .

- Pulse el botón para finalizar el ajuste.

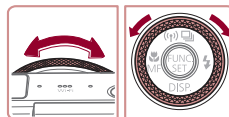

#### 2 Configure la función asignada.

- Gire el anillo o el dial para configurar la función asignada.



- También puede configurar este ajuste pulsando el botón , tocando una opción para elegirla y, a continuación, tocándola otra vez.

Antes de usar la cámara

Guía básica

Guía avanzada

1 Nociones básicas sobre la cámara

2 Modo Auto/Modo Auto híbrido

3 Otros modos de disparo

4 Modo P

5 Modo Tv, Av, M y C

6 Modo de reproducción

7 Funciones Wi-Fi

8 Menú de ajuste

9 Accesorios

10 Apéndice

Índice



## Funciones asignables al anillo de control

Las funciones que puede asignar al anillo de control varían en función del modo de disparo, y esas asignaciones determinan qué funciones se pueden asignar al dial de control.

Elemento		Modo de disparo		
		Av	Tv	P
STD		Av	Tv	ISO
		–	–	–
ISO		ISO	ISO	ISO
		Av	Tv	–
MF		Enfocar manualmente (📖85)		
WB		Corregir el balance de blancos (📖82)		
ZOOM		Usar el zoom por pasos (📖42)		
		Configurar el rango dinámico (📖81)		
		Activar o desactivar la corrección de sombras (📖81)		
		Ajustar el formato (📖50)		
C	–	Asignar funciones como desee (📖102)		

- ISO: velocidad ISO (📖78); MF: enfoque manual (📖85); Tv: velocidad de obturación (📖97); Av: valor de apertura (📖98).
- Cuando asigne [MF], [WB], [ZOOM], [C], [C] o [S] al anillo (📖), las funciones que puede asignar al dial (📖) son las mismas que para [ISO].



- Los iconos etiquetados con [C] indican que la función no está disponible en el modo de disparo actual o bajo las condiciones de funcionamiento actuales.
- El anillo (📖) se puede utilizar para el zoom por pasos en los modos [AUTO], [SCN] o de vídeo (📖42).
- En el modo [M], puede asignar al anillo el ajuste del valor de apertura o de la velocidad de obturación.

## Asignación de funciones al anillo de control

▶ Imágenes fijas ▶ Vídeos

Puede asignar funciones al anillo de control en función de cada modo de disparo.



(1)

### 1 Elija [C].

- Siguiendo el paso 1 de “Cambio de los ajustes del anillo de control” (📖101), elija [C] y pulse el botón [MENU].

### 2 Configure el ajuste.

- Pulse los botones [◀][▶] o gire el dial (📖) para elegir el modo de disparo con funciones que asignar.
- Pulse los botones [▲][▼] o gire el anillo (📖) para elegir la función que desee asignar al anillo de control (1).
- Las funciones que puede asignar al dial de control se actualizarán automáticamente.
- Pulse el botón [MENU] para volver a la pantalla de disparo.



- Para acceder a la pantalla de ajustes, también puede elegir [C] y tocar [MENU] en el paso 1 de “Cambio de los ajustes del anillo de control” (📖101).
- En la pantalla de ajustes, también puede configurar las funciones asignadas al anillo de control tocando las funciones y, a continuación, [MENU].

Antes de usar la cámara

Guía básica

Guía avanzada

1 Nociones básicas sobre la cámara

2 Modo Auto/ Modo Auto híbrido

3 Otros modos de disparo

4 Modo P

5 Modo Tv, Av, M y C

6 Modo de reproducción

7 Funciones Wi-Fi

8 Menú de ajuste

9 Accesorios

10 Apéndice

Índice



## Uso del anillo de control para el ajuste

► Imágenes fijas ► Vídeos

Puede girar el anillo de control para ajustar instantáneamente la velocidad ISO, la velocidad de obturación y el valor de apertura mientras toca la pantalla para cambiar entre estos elementos.



- Toque el borde derecho (en el área recuadrada, en este ejemplo) para ver elementos de menú, arrastre arriba o abajo para elegir un elemento y gire el anillo [L] para especificar un valor.



Los elementos de ajuste disponibles varían según el modo de disparo. Tenga en cuenta que las funciones asignadas al anillo de control (101) no se muestran en los modos [M], [Av] y [Tv].

M	Av	Tv	P
ISO Tv Av	ISO Av	ISO Tv	ISO

- ISO: velocidad ISO (78); Tv: velocidad de obturación (97); Av: valor de apertura (98).

## Personalización de la información de la pantalla

► Imágenes fijas ► Vídeos

Ajuste el número de pantallas personalizadas (30) y qué información se muestra en cada pantalla cuando se pulsa el botón [▼] en la pantalla de disparo.

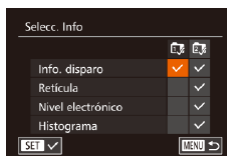

### 1 Acceda a la pantalla de ajustes.

- Pulse el botón [MENU], elija [Selecc. Info] en la ficha [CAMERA] y, a continuación, pulse el botón [CAMERA] (31).

### 2 Configure el ajuste.

- Pulse los botones [▲][▼][◀][▶] o gire el dial [CAMERA] para elegir un elemento y, a continuación, pulse el botón [CAMERA]. Los elementos que elija para mostrar se etiquetarán con [✓].
- Los elementos seleccionados (etiquetados con [✓]) se incluirán en la visualización.

Info. disparo	Muestra información de disparo (189).
Reticula	Muestra una retícula de referencia.
Nivel electrónico	Muestra el nivel electrónico (52).
Histograma	Muestra un histograma (111) en los modos [M], [Av], [Tv], [P], [A], [S] y [M].



- Los ajustes no se guardarán si se pulsa el botón de disparo hasta la mitad y se vuelve a la pantalla de disparo desde la pantalla de configuración de la visualización personalizada.
- Los elementos en gris también se pueden especificar, pero es posible que no se muestren en algunos modos de disparo.

Antes de usar la cámara

Guía básica

Guía avanzada

1 Nociones básicas sobre la cámara

2 Modo Auto/ Modo Auto híbrido

3 Otros modos de disparo

4 Modo P

5 Modo Tv, Av, M y C

6 Modo de reproducción

7 Funciones Wi-Fi

8 Menú de ajuste

9 Accesorios

10 Apéndice

Índice





- La retícula no se graba en las fotos.



- También puede elegir un elemento que desee mostrar tocándolo.



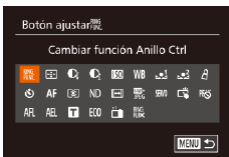

## Asignación de funciones a botones

► Imágenes fijas ► Vídeos



Puede activar rápida y fácilmente las funciones que asigne al botón de vídeo o .



### 1 Acceda a la pantalla de ajustes.

- Pulse el botón **[MENU]**, elija **[Botón ajustar ** o **[Botón ajustar ** en la ficha **[** y, a continuación, pulse el botón **[** (31).

















### 2 Configure el ajuste.

- Pulse los botones **[▲][▼][◀][▶]** o gire el dial **[** para elegir una función que asignar y, a continuación, pulse el botón **[**.

### 3 Utilice la función asignada cuando la necesite.

- Para activar una función asignada, pulse el botón al que la asignó.



- Para restablecer ajustes predeterminados, elija **[RING FUNC]** en **[Botón ajustar ** y **[** en **[Botón ajustar **.
- Los iconos etiquetados con **[**] indican que la función no está disponible en el modo de disparo actual o bajo las condiciones de funcionamiento actuales.
- Con **[**], puede mover el recuadro AF y cambiar su tamaño pulsando el botón **[RING FUNC]** en el modo de recuadro AF [1 punto] (87, 87).
- Con **[**] o **[**], cada vez que se pulsa el botón asignado se graban los datos del balance de blancos (82) y el ajuste del balance de blancos cambia a **[**] o **[**].
- Con **[AF-L]**, cada vez que se pulsa el botón asignado se ajusta y se bloquea el enfoque. Entonces se muestra **[AF-L]**.
- Con **[**], al pulsar el botón asignado se desactiva la visualización de la pantalla. Para restablecer la visualización, realice una de las acciones siguientes.
  - Pulse cualquier botón que no sea el botón ON/OFF
  - Sujete la cámara con otra orientación
  - Abra o cierre la pantalla
  - Levante o baje el flash
- Puede continuar grabando vídeos en modo **[**], **[**], **[**] o **[**] aunque se asigne una función al botón de vídeo.



- También puede configurar ajustes tocando la opción que desee y, a continuación, tocándola otra vez o tocando **[MENU]**.

Antes de usar la cámara

Guía básica

Guía avanzada

1 Nociones básicas sobre la cámara

2 Modo Auto/ Modo Auto híbrido

3 Otros modos de disparo

4 Modo P

5 Modo Tv, Av, M y C

6 Modo de reproducción

7 Funciones Wi-Fi

8 Menú de ajuste

9 Accesorios

10 Apéndice

Índice





## Personalización del menú FUNC. (Diseño menú FUNC.)



La visualización de los elementos del menú FUNC. se puede personalizar. Las funciones que no se muestren en este menú estarán disponibles en la ficha  de la pantalla de menú.

### ■ Elección de los elementos que se incluirán en el menú

▶ Imágenes fijas ▶ Vídeos









#### 1 Acceda a la pantalla de ajustes.

- Pulse el botón **[MENU]**, elija **[Diseño menú FUNC.]** en la ficha , y, a continuación, pulse el botón  (105).





#### 2 Elija los iconos que se incluirán en el menú.

- Pulse los botones **[▲][▼][◀][▶]** o gire el dial , y, a continuación, pulse el botón  para elegir los iconos que se incluirán en el menú FUNC. Los iconos seleccionados se marcan con .
- Los elementos seleccionados (etiquetados con ) se incluirán en la visualización.
- Los elementos sin  estarán disponibles en la ficha  de la pantalla de menú.

#### 3 Configure el ajuste.

- Pulse el botón **[MENU]**, elija **[OK]** (pulse los botones **[◀][▶]** o gire el dial ) y, a continuación, pulse el botón .









- A la pantalla del paso 2 también se puede acceder manteniendo pulsado el botón  cuando se muestra el menú FUNC.
- Los elementos que quite del menú FUNC., añada a Mi Menú  (106) y, a continuación, añada de nuevo al menú FUNC., se quitarán de Mi Menú.

### Reorganización de los elementos del menú



#### 1 Acceda a la pantalla de ajustes.

- En la pantalla del paso 2 de "Elección de los elementos que se incluirán en el menú"  (105), pulse el botón **[DISEÑO FUNC.]**.
- Pulse el botón  o  para elegir un icono para moverlo. Pulse los botones **[▲][▼]** o gire el dial  para elegir la nueva posición y, a continuación, pulse el botón  o .

#### 2 Configure el ajuste.

- Pulse el botón **[MENU]**, elija **[OK]** (pulse los botones **[◀][▶]** o gire el dial ) y, a continuación, pulse el botón .

Antes de usar la cámara

Guía básica

Guía avanzada

1 Nociones básicas sobre la cámara

2 Modo Auto/  
Modo Auto híbrido

3 Otros modos de disparo

4 Modo P

5 Modo Tv, Av, M y C

6 Modo de reproducción

7 Funciones Wi-Fi

8 Menú de ajuste

9 Accesorios

10 Apéndice

Índice



## Guardado de la configuración de disparo

▶ **Imágenes fijas** ▶ **Vídeos**

Guarde los modos de disparo que utilice habitualmente y los ajustes de función que haya configurado para reutilizarlos. Para acceder más tarde a los ajustes guardados, basta con colocar el dial de modo en [C]. Incluso los ajustes que se borran normalmente al cambiar de modo de disparo o al apagar la cámara (como los ajustes del autodesparador) pueden conservarse de esta manera.

### Ajustes que se puede guardar

- Modo de disparo ([P], [Tv], [Av] o [M])
- Elementos ajustados en los modos [P], [Tv], [Av] o [M] (📖 77 – 📖 99)
- Ajustes del menú de disparo
- Posiciones del zoom
- Posiciones de enfoque manual (📖 85)
- Ajustes de Mi menú (📖 106)

**1** Entre en un modo de disparo cuyos ajustes desee guardar y cambie los ajustes como desee.



**2** Configure el ajuste.

- Pulse el botón [MENU], elija [Grabar ajustes] en la ficha [C] y, a continuación, pulse el botón [OK].

**3** Guarde los ajustes.

- Pulse los botones [◀][▶] o gire el dial [D] para elegir [OK] y, a continuación, pulse el botón [OK].

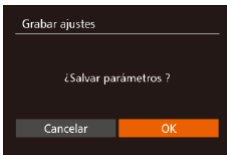

- Para editar ajustes guardados (excepto su modo de disparo), elija [C], cambie los ajustes y, a continuación, repita los pasos 2 – 3. Los detalles de estos ajustes no se aplican a otros modos de disparo.



- Para borrar la información guardada en [C] y restaurar los valores predeterminados, gire el dial de modo a [C] y elija [Reiniciar todo] (📖 165).

## Guardado de los elementos de menú de disparo más utilizados (Mi menú)

▶ **Imágenes fijas** ▶ **Vídeos**

Puede guardar hasta cinco elementos de menú de disparo de uso común en la ficha [★]. Al personalizar la ficha [★], podrá acceder a estos elementos rápidamente desde una única pantalla.

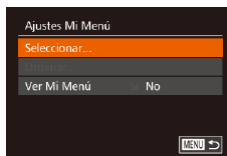
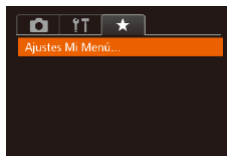

**1** Acceda a la pantalla de ajustes.

- Pulse el botón [MENU], elija [Ajustes Mi Menú] en la ficha [★] y, a continuación, pulse el botón [OK] (📖 31).

**2** Configure el ajuste.

- Pulse los botones [▲][▼] o gire el dial [D] para elegir [Seleccionar] y, a continuación, pulse el botón [OK].
- Elija hasta cinco elementos de menú para guardar (pulse los botones [▲][▼] o gire el dial [D]) y, a continuación, pulse el botón [OK].
- Se muestra [✓].
- Para cancelar el guardado, pulse el botón [OK]. [✓] deja de mostrarse.
- Pulse el botón [MENU].

Antes de usar la cámara

Guía básica

Guía avanzada

**1** Nociones básicas sobre la cámara

**2** Modo Auto/  
Modo Auto híbrido

**3** Otros modos de disparo

**4** Modo P

**5** Modo Tv, Av, M y C

**6** Modo de reproducción

**7** Funciones Wi-Fi

**8** Menú de ajuste

**9** Accesorios

**10** Apéndice

Índice



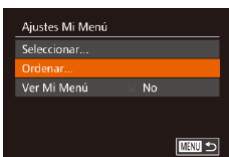

### 3 Reorganice los elementos de menú como sea necesario.

- Pulse los botones [▲][▼] o gire el dial [●] para elegir [Ordenar] y, a continuación, pulse el botón [OK].
- Elija un elemento de menú para moverlo (pulse los botones [▲][▼] o gire el dial [●]) y, a continuación, pulse el botón [OK].
- Pulse los botones [▲][▼] o gire el dial [●] para cambiar el orden y, a continuación, pulse el botón [OK].
- Pulse el botón [MENU].



- Los elementos en gris del paso 2 también se pueden especificar, pero es posible que no estén disponibles en algunos modos de disparo.



- Para hacer que Mi Menú esté accesible inmediatamente al pulsar el botón [MENU] en el modo de disparo, elija [Ver Mi Menú] y pulse los botones [◀][▶] para elegir [Sí].



- En la pantalla [Seleccionar] para guardar o borrar elementos, también puede tocar elementos para seleccionarlos.
- En la pantalla [Ordenar], también puede arrastrar elementos para cambiar el orden de visualización.

Antes de usar la cámara

Guía básica

Guía avanzada

1 Nociones básicas sobre la cámara

2 Modo Auto/  
Modo Auto híbrido

3 Otros modos de disparo

4 Modo P

5 Modo Tv, Av, M y C

6 Modo de reproducción

7 Funciones Wi-Fi

8 Menú de ajuste

9 Accesorios

10 Apéndice

Índice



# 6

## Modo de reproducción

Diviértase revisando sus fotos y examínelas o edítelas de muchas maneras

- Para preparar la cámara para estas operaciones, pulse el botón [▶] para entrar en el modo de reproducción.



- Quizá no sea posible reproducir o editar imágenes cuyo nombre se haya cambiado o que ya se hayan editado en un ordenador, o imágenes procedentes de otras cámaras.

## Visualización

▶ Imágenes fijas ▶ Vídeos

Después de captar imágenes o vídeos, puede verlos en la pantalla de la manera siguiente.

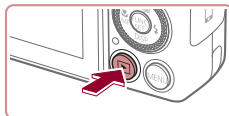

### 1 Acceda al modo de reproducción.

- Pulse el botón [▶].
- Se mostrará lo último que haya captado.



### 2 Navegue por las imágenes.

- Para ver la imagen anterior, pulse el botón [◀] o gire el dial [⦿] en sentido contrario al de las agujas del reloj. Para ver la imagen siguiente, pulse el botón [▶] o gire el dial [⦿] en el sentido de las agujas del reloj.
- Mantenga pulsados los botones [◀][▶] para navegar rápidamente por las imágenes.

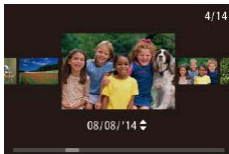

- Para acceder a esta pantalla (modo Vista de desplazamiento), gire rápidamente el dial [⦿]. En este modo, gire el dial [⦿] para navegar por las imágenes.
- Para volver a la visualización de imágenes de una en una, pulse el botón [⦿].
- Para navegar por las imágenes agrupadas por fecha de toma, pulse los botones [▲][▼] en el modo Vista de desplazamiento.

Antes de usar la cámara

Guía básica

Guía avanzada

1 Nociones básicas sobre la cámara

2 Modo Auto/ Modo Auto híbrido

3 Otros modos de disparo

4 Modo P

5 Modo Tv, Av, M y C

6 Modo de reproducción

7 Funciones Wi-Fi

8 Menú de ajuste

9 Accesorios

10 Apéndice

Índice



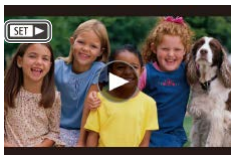

- Los vídeos se identifican mediante un icono [SET ▶]. Para reproducir vídeos, vaya al paso 3.

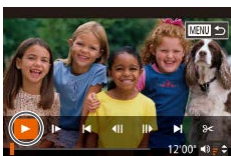

### 3 Reproduzca vídeos.

- Para iniciar la reproducción, pulse el botón [▶] para acceder al panel de control de vídeo, elija [▶] (pulse los botones [◀][▶] o gire el dial [◂]) y, a continuación, pulse otra vez el botón [▶].

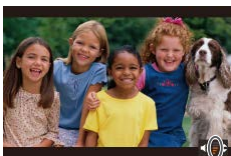

### 4 Ajuste el volumen.

- Pulse los botones [▲][▼] para ajustar el volumen.
- Para ajustar el volumen cuando ya no se muestre el indicador de volumen (1), pulse los botones [▲][▼].

(1)

### 5 Haga una pausa en la reproducción.

- Para hacer una pausa o reanudar la reproducción, pulse el botón [⏸].
- Cuando termine el vídeo, se mostrará [SET ▶].



- Para cambiar del modo de reproducción al modo de disparo, pulse el botón de disparo hasta la mitad.
- Para desactivar la Vista de desplazamiento, elija MENU (📖31) ▶ ficha [▶] ▶ [Vista despl.] ▶ [Off].
- Para que se muestre la toma más reciente cuando entre en el modo de reproducción, elija MENU (📖31) ▶ ficha [▶] ▶ [Volver a] ▶ [Último disp.].
- Para cambiar la transición que se muestra entre imágenes, acceda a MENU (📖31) y elija el efecto que desee en la ficha [▶] ▶ [Efecto transic.].

## Operaciones con la pantalla táctil

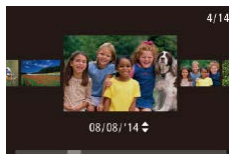

- Para ver la imagen siguiente, arrastre a la izquierda a través de la pantalla y, para ver la imagen anterior, arrastre a la derecha.

- Para acceder al modo Vista de desplazamiento, arrastre rápida y repetidamente a la izquierda o a la derecha.

- También puede elegir imágenes en el modo de Vista de desplazamiento arrastrando a la izquierda o a la derecha.

- Al tocar la imagen central se restablecerá la visualización de imágenes de una en una.

- Para examinar imágenes agrupadas por fecha de disparo en el modo Vista de desplazamiento, arrastre arriba o abajo.

- Para iniciar la reproducción de vídeo, toque [▶] en el paso 2 de "Visualización" (📖108).

- Para ajustar el volumen durante la reproducción de vídeo, arrastre rápidamente arriba o abajo a través de la pantalla.

Antes de usar la cámara

Guía básica

Guía avanzada

1 Nociones básicas sobre la cámara

2 Modo Auto/  
Modo Auto híbrido

3 Otros modos de disparo

4 Modo P

5 Modo Tv, Av, M y C

6 Modo de reproducción

7 Funciones Wi-Fi

8 Menú de ajuste

9 Accesorios

10 Apéndice

Índice



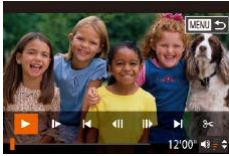

- Para detener la reproducción, toque la pantalla. Se mostrará la pantalla de la izquierda y la cámara estará lista para la siguiente operación.
- Toque [🔊] para mostrar el panel de volumen y, a continuación, toque [▲][▼] para ajustar el volumen. Con un volumen de 0 se muestra [🔊].
- Para cambiar de fotograma, toque la barra de desplazamiento o arrastre a la izquierda o a la derecha.
- Para reanudar la reproducción, toque [▶].
- Toque [📖] para volver a la pantalla del paso 2 de “Visualización” (📖 108).

## Cambio de modo de visualización

▶ Imágenes fijas ▶ Vídeos

Pulse el botón [▼] para ver otra información en la pantalla o para ocultar la información. Para ver detalles sobre la información que se muestra, consulte “Reproducción (Pantalla de información detallada)” (📖 190).

	Sin pantalla de información
	Pantalla de información simple
	Pantalla de información detallada
	Histograma RGB, pantalla de información del GPS

Antes de usar la cámara

Guía básica

Guía avanzada

1 Nociones básicas sobre la cámara

2 Modo Auto/ Modo Auto híbrido

3 Otros modos de disparo

4 Modo P

5 Modo Tv, Av, M y C

6 Modo de reproducción

7 Funciones Wi-Fi

8 Menú de ajuste

9 Accesorios

10 Apéndice

Índice



## Advertencia de sobreexposición (para las altas luces de la imagen)

► Imágenes fijas ► Vídeos

Las altas luces lavadas de la imagen parpadean en la pantalla de información detallada (📖 110).

## Histograma

► Imágenes fijas ► Vídeos

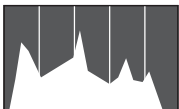

- El gráfico de la pantalla de información detallada (📖 110) es un histograma que muestra la distribución de la luminosidad en la imagen. El eje horizontal representa el nivel de luminosidad y el eje vertical representa cuánto de la imagen se encuentra en cada nivel de luminosidad. Ver el histograma es una manera de comprobar la exposición.
- También se puede acceder al histograma durante el disparo (📖 103, 📖 189).

## Histograma RGB, pantalla de información del GPS

► Imágenes fijas ► Vídeos

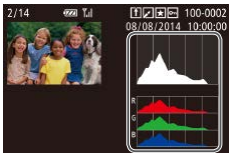

- El histograma RGB muestra la distribución de tonos de rojo, verde y azul en una imagen. El eje horizontal representa el nivel de luminosidad R, G o B, y el eje vertical representa cuánto de la imagen se encuentra en ese nivel de luminosidad. Ver este histograma permite comprobar las características de color de la imagen.

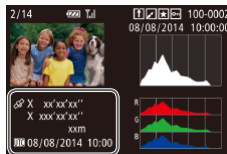

- Puede utilizar un smartphone conectado mediante Wi-Fi a la cámara para etiquetar geográficamente imágenes en la cámara y añadir información tal como la latitud, la longitud y la elevación (📖 154). Puede revisar esta información en la pantalla de información del GPS.
- De arriba a abajo se muestra la latitud, la longitud, la elevación y los datos de UTC (fecha y hora de la toma).



- Para los elementos que no estén disponibles en el smartphone o los elementos que no se graben correctamente, se muestra [--] en lugar de valores numéricos.



- UTC: Coordinated Universal Time (Hora universal coordinada), esencialmente igual a la hora media de Greenwich
- La pantalla de información del GPS no está disponible para las imágenes que carezcan de esta información.



- También puede cambiar entre el histograma RGB (solo imágenes fijas) y la pantalla de información del GPS arrastrando la mitad inferior de la pantalla hacia arriba o hacia abajo en la pantalla de información detallada.

Antes de usar la cámara

Guía básica

Guía avanzada

1 Nociones básicas sobre la cámara

2 Modo Auto/  
Modo Auto híbrido

3 Otros modos de disparo

4 Modo P

5 Modo Tv, Av, M y C

6 Modo de reproducción

7 Funciones Wi-Fi

8 Menú de ajuste

9 Accesorios

10 Apéndice

Índice



## Visualización de vídeos cortos creados al tomar imágenes fijas (Resúmenes de vídeo)

► Imágenes fijas ► Vídeos

Para ver resúmenes de vídeo grabados automáticamente en el modo [A] (137) durante un día de toma de imágenes fijas, haga lo siguiente.



### 1 Elija una imagen.

- Elija una imagen fija etiquetada con [SET] y pulse el botón [OK].



### 2 Reproduzca el vídeo.

- Pulse los botones [◀] [▶] o gire el dial [◉] para elegir [OK].
- El vídeo grabado automáticamente el día de la toma de la imagen fija se reproduce desde el principio.



- Tras un momento, dejará de mostrarse [SET] cuando utilice la cámara con la pantalla de información desactivada (110).



- También puede reproducir resúmenes de vídeo tocando [SET] en la pantalla del paso 1 y tocando [OK] en la pantalla en el paso 2.

## Visualización por fecha

Los resúmenes de vídeo se pueden ver por fecha.

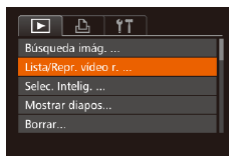

### 1 Elija un vídeo.

- Pulse el botón [MENU], elija [Lista/Repr. vídeo r.] en la ficha [▶] y, a continuación, elija la fecha (131).

### 2 Reproduzca el vídeo.

- Pulse el botón [▶] para iniciar la reproducción.

## Comprobación de las personas detectadas en ID de Cara

► Imágenes fijas ► Vídeos

Si cambia la cámara al modo de visualización de información simple (110), en ID de Cara (45) se mostrarán los nombres de hasta cinco personas registradas detectadas.



- Pulse varias veces el botón [▼] hasta que se active la visualización de información simple y, a continuación, pulse los botones [◀] [▶] o gire el dial [◉] para elegir una imagen.
- Se mostrarán nombres sobre las personas detectadas.



- Si prefiere que no se muestren los nombres en las imágenes tomadas con ID de Cara, elija MENU (131) ► ficha [▶] ► [Info ID de Cara] ► [Mostrar nombre] ► [Off].

Antes de usar la cámara

Guía básica

Guía avanzada

1 Nociones básicas sobre la cámara

2 Modo Auto/ Modo Auto híbrido

3 Otros modos de disparo

4 Modo P

5 Modo Tv, Av, M y C

6 Modo de reproducción

7 Funciones Wi-Fi

8 Menú de ajuste

9 Accesorios

10 Apéndice

Índice





## Navegación y filtrado de imagen

### Navegación por las imágenes en un índice

► Imágenes fijas ► Vídeos

Puede mostrar varias imágenes en forma de índice para encontrar rápidamente las imágenes que esté buscando.

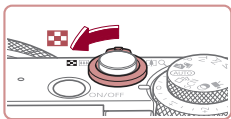

#### 1 Muestre imágenes en un índice.

- Mueva la palanca del zoom hacia para mostrar imágenes en forma de índice. Si mueve otra vez la palanca aumentará el número de imágenes que se muestran.
- Para mostrar menos imágenes, mueva la palanca del zoom hacia . Se mostrarán menos imágenes cada vez que mueva la palanca.

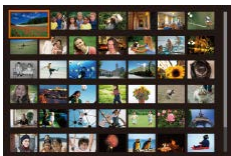

#### 2 Elija una imagen.

- Gire el dial para desplazarse por las imágenes.
- Pulse los botones para elegir una imagen.
- Se mostrará un recuadro naranja alrededor de la imagen seleccionada.
- Pulse el botón para ver la imagen seleccionada en la visualización de imágenes de una en una.



- Para desactivar el efecto de visualización 3D (que se muestra si se mantienen pulsados los botones o se gira rápidamente el dial , elija MENU (31) ► ficha ► [Efecto de índice] ► [Off].

## Operaciones con la pantalla táctil

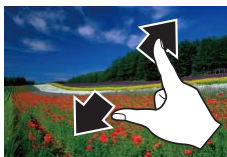
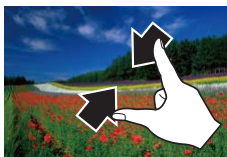

- Pellizque para cambiar de la visualización de imágenes de una en una a la pantalla de índice.
- Para ver más miniaturas por pantalla, pellizque de nuevo.
- Arrastre la pantalla arriba o abajo para desplazarse por las imágenes mostradas.
- Para ver menos miniaturas por pantalla, separe los dedos.
- Toque una imagen para elegirla y tóquela otra vez para verla en la visualización de imágenes de una en una.

### Búsqueda de imágenes que coincidan con condiciones especificadas

► Imágenes fijas ► Vídeos

Busque rápidamente las imágenes que desee en una tarjeta de memoria llena de imágenes filtrando la visualización de imágenes según las condiciones que especifique. También se puede proteger (120) o eliminar (122) todas estas imágenes a la vez.

Favoritas	Muestra las imágenes etiquetadas como favoritas  (125).
Fecha	Muestra las imágenes tomadas en una fecha específica.
Personas	Muestra las imágenes en las que se haya detectado caras.
Foto/Vídeo	Muestra imágenes fijas, vídeos o vídeos captados en el modo    (37).
Nombre	Muestra las imágenes de una persona registrada  (46).

Antes de usar la cámara

Guía básica

Guía avanzada

1 Nociones básicas sobre la cámara

2 Modo Auto/  
Modo Auto híbrido

3 Otros modos de disparo

4 Modo P

5 Modo Tv, Av, M y C

6 Modo de reproducción

7 Funciones Wi-Fi

8 Menú de ajuste

9 Accesorios

10 Apéndice

Índice



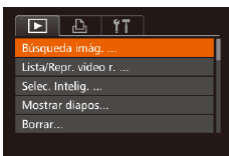

## 1 Elija [Búsqueda imág.].

- Pulse el botón [MENU] y, a continuación, elija [Búsqueda imág.] en la ficha [▶] (📖31).



## 2 Elija la primera condición para la navegación o la visualización de imágenes.

- Pulse los botones [▲][▼] para elegir un filtro de visualización.
- Cuando se seleccione [★] o [👁], solo podrá ver imágenes que cumplan esta condición pulsando los botones [◀][▶] o girando el dial [🌀]. Para realizar una acción para todas estas imágenes a la vez, pulse el botón [🔊] y vaya al paso 4.

## 3 Elija la segunda condición y compruebe las imágenes encontradas.

- Cuando haya seleccionado [😊] o [👁] como la primera condición, elija la segunda pulsando los botones [◀][▶] y, a continuación, gire el dial [🌀] para ver solo las imágenes que coincidan.
- Para cambiar a la visualización de imágenes filtrada, pulse el botón [🔊] y vaya al paso 4.
- Cuando haya seleccionado [👁] como la primera condición, pulse el botón [🔊] y pulse los botones [▲][▼][◀][▶] de la pantalla siguiente para elegir una persona.

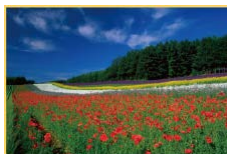

## 4 Visualice las imágenes filtradas.

- Las imágenes que cumplen las condiciones se muestran con marcos amarillos. Para ver solo estas imágenes, pulse los botones [◀][▶] o gire el dial [🌀].
- Para cancelar la visualización filtrada, pulse el botón [▲].



- Cuando la cámara no encuentre imágenes que cumplan algunas condiciones, esas condiciones no estarán disponibles.



- Para mostrar u ocultar información, pulse el botón [▼] en el paso 4.
- Las opciones para ver las imágenes encontradas (en el paso 4) incluyen "Navegación por las imágenes en un índice" (📖113), "Ampliación de imágenes" (📖117) y "Visualización de presentaciones de diapositivas" (📖118). También puede aplicar operaciones de imagen a todas las imágenes encontradas, eligiendo [Proteger todas imág. búsq.] en "Protección de imágenes" (📖120) o [Selec. imág. en búsqueda] en "Borrado de varias imágenes a la vez" (📖122), "Adición de imágenes a la lista de impresión (DPOF)" (📖178) o "Adición de imágenes a un fotolibro" (📖180).
- Si edita imágenes y las guarda como nuevas imágenes (📖127 – 📖132), se mostrará un mensaje y las imágenes encontradas dejarán de mostrarse.



- También puede elegir las condiciones tocando las pantallas en los pasos 2 y 3.
- Después de elegir las condiciones, puede ver las imágenes que las cumplan tocando otra vez una condición.

Antes de usar la cámara

Guía básica

Guía avanzada

1 Nociones básicas sobre la cámara

2 Modo Auto/  
Modo Auto híbrido

3 Otros modos de disparo

4 Modo P

5 Modo Tv, Av, M y C

6 Modo de reproducción

7 Funciones Wi-Fi

8 Menú de ajuste

9 Accesorios

10 Apéndice





Índice



## Uso del anillo de control para saltar entre imágenes

► Imágenes fijas ► Vídeos

Utilice el anillo de control para buscar las imágenes que desee y saltar entre ellas rápidamente filtrando la visualización de imágenes según las condiciones que especifique.

 Saltar a favoritas	Muestra las imágenes etiquetadas como favoritas (📖125).
 Salt fecha disp	Salta a la primera imagen de cada grupo de imágenes captadas en la misma fecha.
 Saltar 10 imag	Salta 10 imágenes cada vez.
 Saltar 100 imag	Salta 100 imágenes cada vez.



### 1 Elija una condición.

- Elija una condición (o un método de salto) en la visualización de imágenes de una en una girando el anillo [🔍] y, a continuación, pulsando los botones [▲][▼].

### 2 Vea las imágenes que cumplan la condición especificada o salte el número especificado.

- Gire el anillo [🔍] para ver solo las imágenes que cumplan la condición o saltar el número especificado de imágenes adelante o atrás.

## Operaciones con la pantalla táctil



- También puede saltar a la imagen anterior o siguiente según el método de salto elegido en el paso 1 de “Uso del anillo de control para saltar entre imágenes” (📖115) arrastrando a la izquierda o a la derecha con dos dedos.



- Si gira el anillo [🔍] mientras navega por las imágenes en la visualización de índice saltará a la imagen anterior o a la siguiente, de acuerdo con el método de salto elegido en la visualización de imágenes de una en una. Sin embargo, si ha elegido [🔍] o [🔍], el método de salto cambiará a [🔍].

## Visualización de imágenes individuales en un grupo

► Imágenes fijas ► Vídeos

Las imágenes captadas de manera continua (📖44, 📖91), las imágenes captadas en modo [📷] (📖56) y las imágenes fijas individuales guardadas como datos de origen en modo [📷] (📖71) se agrupan y solo se muestra la primera imagen. No obstante, también puede ver las imágenes individualmente.



### 1 Elija una imagen agrupada.

- Pulse los botones [◀][▶] o gire el dial [🔍] para elegir una imagen con la etiqueta [SET] y, a continuación, pulse el botón [🔍].

Antes de usar la cámara

Guía básica

Guía avanzada

1 Nociones básicas sobre la cámara

2 Modo Auto/ Modo Auto híbrido

3 Otros modos de disparo

4 Modo P

5 Modo Tv, Av, M y C

6 Modo de reproducción

7 Funciones Wi-Fi

8 Menú de ajuste

9 Accesorios

10 Apéndice

Índice





## 2 Vea las imágenes del grupo individualmente.

- Al pulsar los botones [◀][▶] o girar el dial [⦿] se mostrarán solo las imágenes del grupo.
- Al pulsar el botón [▲] se mostrará [Mostrar todas las imágenes]. Pulse [⦿] para cancelar la reproducción de grupo.



- Durante la reproducción de grupo (paso 2), puede navegar rápidamente por las imágenes en "Navegación por las imágenes en un índice" (📖113) y ampliarlas en "Ampliación de imágenes" (📖117). Si elige [Proteger todas imágenes grupo] en "Protección de imágenes" (📖120) o [Todas Imág. Grupo] en "Borrado de varias imágenes a la vez" (📖122), "Adición de imágenes a la lista de impresión (DPOF)" (📖178) o "Adición de imágenes a un fotolibro" (📖180), puede manipular todas las imágenes del grupo a la vez.
- Para desagrupar las imágenes de modo que se muestren como imágenes fijas individuales, elija MENU (📖31) ▶ ficha [▶] ▶ [Grupo Imágenes] ▶ [Off] (📖31). No obstante, las imágenes agrupadas no pueden desagruparse durante la reproducción individual.
- En el modo [📷], la visualización simultánea tras el paso 2 de "Disfrute de diversas imágenes a partir de cada disparo (Disparo creativo)" (📖56) solo se muestra inmediatamente después de disparar.



- También puede ver individualmente las imágenes de un grupo tocando [SET] en la pantalla del paso 1.

## Edición de información de ID de Cara

Si, durante la reproducción, observa que un nombre es incorrecto, puede cambiarlo o borrarlo.

Sin embargo, no podrá añadir nombres para personas que no detecte ID de Cara (los nombres no se muestran) ni para personas cuyos nombres se hayan borrado.

### ■ Cambio de nombres

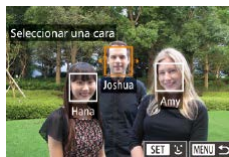
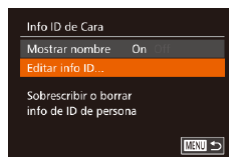

### 1 Acceda a la pantalla de ajustes.

- Pulse el botón [MENU] y elija [Info ID de Cara] en la ficha [▶] (📖31).
- Pulse los botones [▲][▼] o gire el dial [⦿] para elegir [Editar info ID] y, a continuación, pulse el botón [⦿].

### 2 Elija una imagen.

- Siguiendo el procedimiento de "Comprobación de las personas detectadas en ID de Cara" (📖112), elija una imagen y pulse el botón [⦿].
- Se mostrará un recuadro naranja alrededor de la cara seleccionada. Cuando se muestren varios nombres en una imagen, pulse los botones [◀][▶] o gire el dial [⦿] para elegir el nombre que vaya a cambiar y, a continuación, pulse el botón [⦿].

### 3 Elija la opción de edición.

- Pulse los botones [▲][▼][◀][▶] o gire el dial [⦿] para elegir [Sobrescribir] y, a continuación, pulse el botón [⦿].

Antes de usar la cámara

Guía básica

Guía avanzada

1 Nociones básicas sobre la cámara

2 Modo Auto/ Modo Auto híbrido

3 Otros modos de disparo

4 Modo P

5 Modo Tv, Av, M y C

6 Modo de reproducción

7 Funciones Wi-Fi

8 Menú de ajuste

9 Accesorios

10 Apéndice

Índice



#### 4 Elija el nombre de persona con el que va a sobrescribir.

- Siga el paso 2 de “Sobrescritura y adición de información de caras” (148) para elegir el nombre de persona con el que desee sobrescribir.



- También puede acceder a la pantalla [Editar info ID] tocando una imagen en la pantalla del paso 2, tocando [SET] para mostrar el recuadro naranja y, a continuación, tocando la cara para sobrescribir su nombre.
- También puede elegir opciones de edición tocándolas en el paso 3.

#### Borrado de nombres

- Siguiendo el paso 3 de “Cambio de nombres” (116), elija [Borrar] y pulse el botón [OK].
- Cuando se muestre [¿Borrar?], pulse los botones [◀][▶] o gire el dial [OK] para elegir [OK] y, a continuación, pulse el botón [OK].



- También puede borrar nombres tocando [OK] cuando se muestre [¿Borrar?].

## Opciones de visualización de imágenes

### Ampliación de imágenes

▶ Imágenes fijas ▶ Vídeos

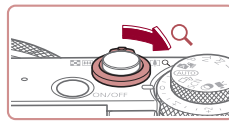

(1)

#### 1 Amplíe una imagen.

- Al mover la palanca del zoom hacia [Q], el zoom acerca y amplía la imagen. Puede ampliar las imágenes hasta aproximadamente 10x manteniendo pulsada la palanca del zoom.

- La posición aproximada del área visualizada (1) se muestra como referencia.

- Para usar el zoom para reducir, mueva la palanca del zoom hacia [Q]. Para volver a la visualización de imágenes de una en una, manténgala pulsada.

#### 2 Mueva la posición de visualización y cambie de imagen como necesite.

- Para mover la posición de visualización, pulse los botones [▲][▼][◀][▶].
- Para cambiar a otras imágenes mientras utiliza el zoom, gire el dial [OK].



- Puede volver a la visualización de imágenes de una en una desde la visualización ampliada pulsando el botón [MENU].
- Puede comprobar el enfoque cuando se muestre [SET] pulsando el botón [OK] para mostrar la posición enfocada (Comprobación del enfoque). Cuando haya varias posiciones enfocadas, pulse el botón [OK] repetidamente para cambiar a otras posiciones.

Antes de usar la cámara

Guía básica

Guía avanzada

1 Nociones básicas sobre la cámara

2 Modo Auto/ Modo Auto híbrido

3 Otros modos de disparo

4 Modo P

5 Modo Tv, Av, M y C

6 Modo de reproducción

7 Funciones Wi-Fi

8 Menú de ajuste

9 Accesorios

10 Apéndice

Índice



## Operaciones con la pantalla táctil



- Separe los dedos (en un gesto opuesto al de pellizcar) para ampliar.
- Puede ampliar las imágenes hasta 10x, aproximadamente, repitiendo esta acción.
- Para mover la posición de visualización, arrastre a través de la pantalla.



- Pellizque para reducir.
- Toque [MENU] para restablecer la visualización de imágenes de una en una.

## Visualización de presentaciones de diapositivas

► Imágenes fijas ► Vídeos

Para reproducir automáticamente las imágenes de una tarjeta de memoria, haga lo siguiente.

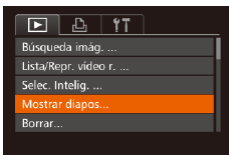

### 1 Acceda a la pantalla de ajustes.

- Pulse el botón [MENU] y, a continuación, elija [Mostrar diapos] en la ficha [▶] (📖31).

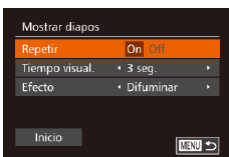

### 2 Configure el ajuste.

- Elija un elemento de menú para configurarlo y, a continuación, elija la opción que desee (📖31).

### 3 Inicie la reproducción automática.

- Pulse los botones [▲][▼] o gire el dial [🔍] para elegir [Inicio] y, a continuación, pulse el botón [🔍].
- La presentación de diapositivas se iniciará después de que se muestre [Cargando Imagen] durante unos segundos.
- Pulse el botón [MENU] para detener la presentación de diapositivas.



- Las funciones de ahorro de energía de la cámara (📖28) se desactivan durante las presentaciones de diapositivas.



- Para hacer una pausa o reanudar las presentaciones de diapositivas, pulse el botón [⏸].
- Puede cambiar a otras imágenes durante la reproducción pulsando los botones [◀][▶] o girando el dial [🔍]. Para avanzar o retroceder rápidamente, mantenga pulsados los botones [⏪][⏩].



- También puede detener las presentaciones de diapositivas tocando la pantalla.

Antes de usar la cámara

Guía básica

Guía avanzada

1 Nociones básicas sobre la cámara

2 Modo Auto/ Modo Auto híbrido

3 Otros modos de disparo

4 Modo P

5 Modo Tv, Av, M y C

6 Modo de reproducción

7 Funciones Wi-Fi

8 Menú de ajuste

9 Accesorios

10 Apéndice

Índice



## Reproducción automática de imágenes relacionadas (Selección inteligente)

► **Imágenes fijas** ► **Vídeos**

Sobre la base de la imagen actual, la cámara ofrece cuatro imágenes que quizá desee ver. Cuando elija ver una de esas imágenes, la cámara le ofrecerá cuatro imágenes más. Esta es una manera divertida de reproducir imágenes en un orden inesperado. Pruebe esta característica después de haber tomado muchas fotos, en muchos tipos de escena.

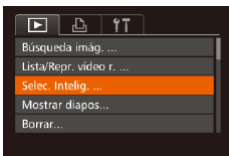

### 1 Elija Selección inteligente.

- Pulse el botón **[MENU]**, elija **[Selección inteligente]** en la ficha **[REPRODUCCIÓN]** y, a continuación, pulse el botón **[OK]** (página 31).
- Se muestran cuatro imágenes candidatas.

### 2 Elija una imagen.

- Pulse los botones **[▲]****[▼]****[◀]****[▶]** para elegir la imagen que desee ver a continuación.
- La imagen elegida se mostrará en el centro, rodeada por las cuatro siguientes imágenes candidatas.
- Para ver una visualización a pantalla completa de la imagen central, pulse el botón **[OK]**. Para restablecer la visualización original, pulse otra vez el botón **[OK]**.
- Pulse el botón **[MENU]** para restablecer la visualización de imágenes de una en una.



- Selección inteligente no está disponible en los casos siguientes:
  - Si hay menos de 50 fotos tomadas con esta cámara
  - Si se está mostrando una imagen incompatible
  - Las imágenes se muestran en la visualización filtrada (página 113)
  - Durante la reproducción de grupo (página 115)



- En la pantalla del paso 2, si toca una imagen encima, debajo, o a uno u otro lado, la imagen se mostrará en el centro, rodeada por las siguientes cuatro imágenes candidatas.
- Para ver una visualización a pantalla completa de la imagen central en el paso 2, toque esa imagen. Para restablecer la visualización original, toque otra vez la pantalla.

Antes de usar la cámara

Guía básica

Guía avanzada

1 **Nociones básicas sobre la cámara**

2 **Modo Auto/Modo Auto híbrido**

3 **Otros modos de disparo**

4 **Modo P**

5 **Modo Tv, Av, M y C**

6 **Modo de reproducción**

7 **Funciones Wi-Fi**

8 **Menú de ajuste**

9 **Accesorios**

10 **Apéndice**

Índice



## Protección de imágenes

▶ Imágenes fijas ▶ Vídeos

Proteja las imágenes importantes para evitar que la cámara las borre accidentalmente (📖122).

### Elección de un método de selección

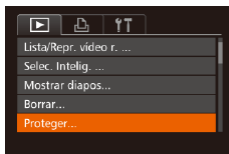

#### 1 Acceda a la pantalla de ajustes.

- Pulse el botón [MENU] y elija [Proteger] en la ficha [📷] (📖31).

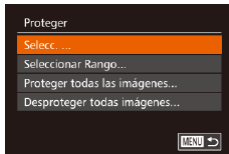

#### 2 Elija un método de selección.

- Elija un elemento de menú y una opción, como desee (📖31).
- Para volver a la pantalla de menú, pulse el botón [MENU].



- Las imágenes protegidas de una tarjeta de memoria se borrarán si formatea la tarjeta (📖161, 📖161).



- La función de borrado de la cámara no puede borrar las imágenes protegidas. Para borrarlas de esta manera, cancele primero la protección.

### Selección de imágenes de una en una

#### 1 Elija [Selecc.].

- Siguiendo el paso 2 de "Elección de un método de selección" (📖120), elija [Selecc.] y pulse el botón [📷].



#### 2 Elija una imagen.

- Pulse los botones [◀|▶] o gire el dial [🔘] para elegir una imagen y, a continuación, pulse el botón [📷]. Se muestra [📷].
- Para cancelar la selección, pulse otra vez el botón [📷]. [📷] deja de mostrarse.
- Repita este proceso para especificar otras imágenes.

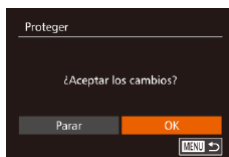

#### 3 Proteja la imagen.

- Pulse el botón [MENU]. Se muestra un mensaje de confirmación.
- Pulse los botones [◀|▶] o gire el dial [🔘] para elegir [OK] y, a continuación, pulse el botón [📷].



- Las imágenes no se protegerán si cambia al modo de disparo o apaga la cámara antes de finalizar el proceso de configuración en el paso 3.



- También puede seleccionar o cancelar la selección de imágenes tocando la pantalla en el paso 2; puede acceder a la pantalla de confirmación tocando [MENU].
- También puede proteger imágenes tocando [OK] en la pantalla del paso 3.

### Selección de un rango

#### 1 Elija [Seleccionar Rango].

- Siguiendo el paso 2 de "Elección de un método de selección" (📖120), elija [Seleccionar Rango] y pulse el botón [📷].

Antes de usar la cámara

Guía básica

Guía avanzada

1 Nociones básicas sobre la cámara

2 Modo Auto/ Modo Auto híbrido

3 Otros modos de disparo

4 Modo P

5 Modo Tv, Av, M y C

6 Modo de reproducción

7 Funciones Wi-Fi

8 Menú de ajuste

9 Accesorios

10 Apéndice

Índice







## 2 Elija una imagen de inicio.

- Pulse el botón [OK].

- Pulse los botones [◀][▶] o gire el dial [Dial] para elegir una imagen y, a continuación, pulse el botón [OK].

## 3 Elija una imagen final.

- Pulse el botón [▶] para elegir [Última imagen] y, a continuación, pulse el botón [OK].

- Pulse los botones [◀][▶] o gire el dial [Dial] para elegir una imagen y, a continuación, pulse el botón [OK].

- Las imágenes anteriores a la primera imagen no se pueden seleccionar como última imagen.

## 4 Proteja las imágenes.

- Pulse el botón [▼] para elegir [Proteger] y, a continuación, pulse el botón [OK].



- También puede elegir la primera o la última imagen girando el dial [Dial] cuando aparece la pantalla superior en los pasos 2 y 3.
- Para cancelar la protección para grupos de imágenes, elija [Desbloquear] en el paso 4.



- También puede mostrar la pantalla para elegir la primera o la última imagen tocando una imagen en la pantalla superior en los pasos 2 o 3.
- También puede proteger imágenes tocando [Proteger] en la pantalla del paso 4.

## Protección de todas las imágenes a la vez

### 1 Elija [Proteger todas las imágenes].

- Siguiendo el paso 2 de “Elección de un método de selección” (página 120), elija [Proteger todas las imágenes] y pulse el botón [OK].

### 2 Proteja las imágenes.

- Pulse los botones [◀][▶] o gire el dial [Dial] para elegir [OK] y, a continuación, pulse el botón [OK].

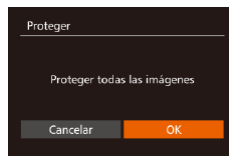

## Borrado de toda la protección a la vez

Puede borrar la protección de todas las imágenes a la vez. Para borrar la protección, elija [Desproteger todas imágenes] en el paso 1 de “Protección de todas las imágenes a la vez” y, a continuación, complete el paso 2.

Antes de usar la cámara

Guía básica

Guía avanzada

1 Nociones básicas sobre la cámara

2 Modo Auto/  
Modo Auto híbrido

3 Otros modos de disparo

4 Modo P

5 Modo Tv, Av, M y C

6 Modo de reproducción

7 Funciones Wi-Fi

8 Menú de ajuste

9 Accesorios

10 Apéndice

Índice



## Borrado de imágenes

► Imágenes fijas ► Vídeos

Puede elegir y borrar las imágenes que no necesite una por una. Tenga cuidado al borrar imágenes, porque no es posible recuperarlas. Sin embargo, las imágenes protegidas (🔒120) no se pueden borrar.

### 1 Elija la imagen que desee borrar.

- Pulse los botones [◀][▶] o gire el dial [🌀] para elegir una imagen.

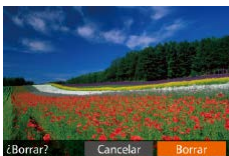

### 2 Borre la imagen.

- Pulse el botón [🗑️].
- Cuando se muestre [¿Borrar?], pulse los botones [◀][▶] o gire el dial [🌀] para elegir [Borrar] y, a continuación, pulse el botón [🔍].
- La imagen actual se borrará.
- Para cancelar el borrado, pulse los botones [◀][▶] o gire el dial [🌀] para elegir [Cancelar] y, a continuación, pulse el botón [🔍].



- Si pulsa el botón [🗑️] mientras se muestran imágenes [🖼️] tendrá la opción de elegir [Borrar RAW], [Borrar JPEG] o [Borrar RAW+JPEG] para su eliminación.



- También puede borrar la imagen actual tocando [Borrar] en la pantalla en el paso 2.
- También es posible borrar imágenes mediante acciones táctiles (📖126).

## Borrado de varias imágenes a la vez

Puede elegir varias imágenes para borrarlas a la vez. Tenga cuidado al borrar imágenes, porque no es posible recuperarlas. Sin embargo, las imágenes protegidas (🔒120) no se pueden borrar.

### Elección de un método de selección

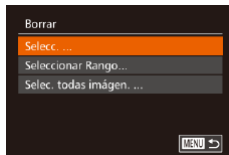
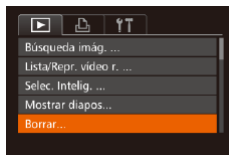

### 1 Acceda a la pantalla de ajustes.

- Pulse el botón [MENU] y, a continuación, elija [Borrar] en la ficha [🖼️] (📖31).

### 2 Elija un método de selección.

- Elija un elemento de menú y una opción, como desee (📖31).
- Para volver a la pantalla de menú, pulse el botón [MENU].

### Selección de imágenes de una en una



### 1 Elija [Selecc.].

- Siguiendo el paso 2 de "Elección de un método de selección" (📖122), elija [Selecc.] y pulse el botón [🔍].

### 2 Elija una imagen.

- Cuando elija una imagen siguiendo el paso 2 de "Selección de imágenes de una en una" (📖120), se mostrará [✓].
- Para cancelar la selección, pulse otra vez el botón [🔍]. [✓] deja de mostrarse.
- Repita este proceso para especificar otras imágenes.

Antes de usar la cámara

Guía básica

Guía avanzada

1 Nociones básicas sobre la cámara

2 Modo Auto/ Modo Auto híbrido

3 Otros modos de disparo

4 Modo P

5 Modo Tv, Av, M y C

6 Modo de reproducción

7 Funciones Wi-Fi

8 Menú de ajuste

9 Accesorios

10 Apéndice

Índice



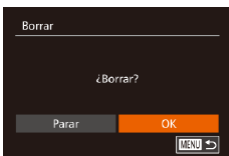

### 3 Borre la imagen.

- Pulse el botón [MENU]. Se muestra un mensaje de confirmación.
- Pulse los botones [◀][▶] o gire el dial [⦿] para elegir [OK] y, a continuación, pulse el botón [⦿].

## Selección de un rango

### 1 Elija [Seleccionar Rango].

- Siguiendo el paso 2 de “Elección de un método de selección” (📖 122), elija [Seleccionar Rango] y pulse el botón [⦿].

### 2 Elija las imágenes.

- Siga los pasos 2 – 3 de “Selección de un rango” (📖 120) para especificar imágenes.



### 3 Borre las imágenes.

- Pulse el botón [▼] para elegir [Borrar] y, a continuación, pulse el botón [⦿].

## Especificación de todas las imágenes a la vez

### 1 Elija [Selec. todas imagen.].

- Siguiendo el paso 2 de “Elección de un método de selección” (📖 122), elija [Selec. todas imagen.] y pulse el botón [⦿].

### 2 Borre las imágenes.

- Pulse los botones [◀][▶] o gire el dial [⦿] para elegir [OK] y, a continuación, pulse el botón [⦿].

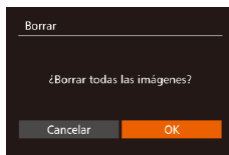

Antes de usar la cámara

Guía básica

Guía avanzada

1 Nociones básicas sobre la cámara

2 Modo Auto/  
Modo Auto híbrido

3 Otros modos de disparo

4 Modo P

5 Modo Tv, Av, M y C

6 Modo de reproducción

7 Funciones Wi-Fi

8 Menú de ajuste

9 Accesorios

10 Apéndice

Índice



## Rotación de imágenes

▶ Imágenes fijas ▶ Vídeos

Cambie la orientación de las imágenes y guárdelas de la manera siguiente.

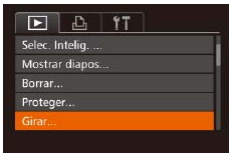

### 1 Elija [Girar].

- Pulse el botón [MENU] y elija [Girar] en la ficha [▶] (📖31).

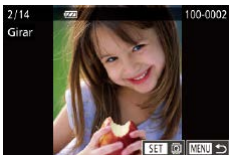

### 2 Gire la imagen.

- Pulse los botones [◀][▶] o gire el dial [🌀] para elegir una imagen.
- La imagen girará 90° cada vez que pulse el botón [🌀].
- Para volver a la pantalla de menú, pulse el botón [MENU].



- La rotación no es posible cuando [Rotación Auto] está ajustada en [Off] (📖124).



- En la pantalla del paso 2, también puede tocar [SET] para girar imágenes o tocar [MENU] para volver a la pantalla de menú.

## Desactivación del giro automático

Siga estos pasos para desactivar el giro automático de imagen, que gira las imágenes en función de la orientación actual de la cámara.

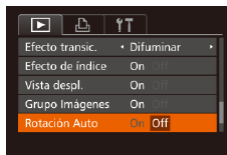

- Pulse el botón [MENU], elija [Rotación Auto] en la ficha [▶] y, a continuación, elija [Off] (📖31).



- No se puede girar imágenes (📖124) cuando se ajusta [Rotación Auto] en [Off]. Además, las imágenes ya giradas se mostrarán con la orientación original.
- En el modo Selección inteligente (📖119), aunque se haya ajustado [Rotación Auto] en [Off], las imágenes tomadas en vertical se mostrarán en vertical, y las imágenes giradas se mostrarán con la orientación girada.

Antes de usar la cámara

Guía básica

Guía avanzada

1 Nociones básicas sobre la cámara

2 Modo Auto/ Modo Auto híbrido

3 Otros modos de disparo

4 Modo P

5 Modo Tv, Av, M y C

6 Modo de reproducción

7 Funciones Wi-Fi

8 Menú de ajuste

9 Accesorios

10 Apéndice

Índice



## Etiquetado de imágenes favoritas

► Imágenes fijas ► Vídeos

Puede organizar imágenes etiquetándolas como favoritas. Si elige una categoría en la reproducción filtrada, puede restringir las operaciones siguientes a todas esas imágenes.

- “Visualización” (📖108), “Visualización de presentaciones de diapositivas” (📖118), “Protección de imágenes” (📖120), “Borrado de imágenes” (📖122), “Adición de imágenes a la lista de impresión (DPOF)” (📖178), “Adición de imágenes a un fotolibro” (📖180)

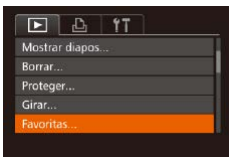

### 1 Elija [Favoritas].

- Pulse el botón [MENU] y elija [Favoritas] en la ficha [▶] (📖31).

### 2 Elija una imagen.

- Pulse los botones [◀][▶] o gire el dial [🔍] para elegir una imagen y, a continuación, pulse el botón [OK]. Se muestra [★].
- Para quitar la etiqueta de la imagen, pulse otra vez el botón [OK]. [★] deja de mostrarse.
- Repita este proceso para elegir imágenes adicionales.



### 3 Finalice el proceso de configuración.

- Pulse el botón [MENU]. Se muestra un mensaje de confirmación.
- Pulse los botones [◀][▶] o gire el dial [🔍] para elegir [OK] y, a continuación, pulse el botón [OK].

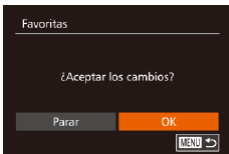

- Las imágenes no se etiquetarán como favoritas si cambia al modo de disparo o apaga la cámara antes de finalizar el proceso de configuración en el paso 3.



- Las imágenes favoritas tendrán una calificación de tres estrellas (★★★☆☆) cuando se transfieran a ordenadores que ejecuten Windows 8 o Windows 7. (No se aplica a los vídeos ni a las imágenes RAW.)



- También puede seleccionar o borrar imágenes actuales tocando la pantalla en el paso 2.
- Las imágenes también se pueden etiquetar como favoritas utilizando acciones táctiles (📖126).

Antes de usar la cámara

Guía básica

Guía avanzada

1 Nociones básicas sobre la cámara

2 Modo Auto/ Modo Auto híbrido

3 Otros modos de disparo

4 Modo P

5 Modo Tv, Av, M y C

6 Modo de reproducción

7 Funciones Wi-Fi

8 Menú de ajuste

9 Accesorios

10 Apéndice

Índice



## Control cómodo: acciones táctiles

► Imágenes fijas ► Vídeos

Puede activar rápida y fácilmente las funciones que haya asignado a cuatro gestos táctiles (acciones táctiles), en la visualización de imágenes de una en una.

### Uso de funciones de acciones táctiles

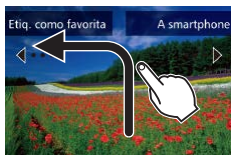

- Arrastre a través de la pantalla como se muestra.
- La función asignada a [↶] está ahora activada.

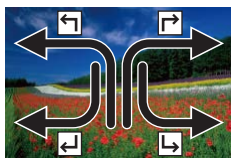

- De manera similar, también puede activar funciones asignadas a [↷], [↵] y [↴] arrastrando a través de la pantalla.
- Personalice como desee las funciones asignadas a acciones táctiles.

### Cambio de funciones de acciones táctiles

Simplifique sus operaciones preferidas de la cámara reasignándoles patrones de arrastre como desee.

#### 1 Acceda a la pantalla de ajustes.

- Pulse el botón [MENU] y, a continuación, elija [Fijar A. Táctiles] en la ficha [ ] (p. 31).



#### 2 Asigne una función a una acción táctil.

- Pulse los botones [▲][▼] o gire el dial [ ] para elegir un patrón de arrastre y, a continuación, pulse los botones [◀][▶] para elegir la función que va a asignar.

### Funciones asignables

Favoritas	Etiquetar imágenes como favoritas o quitar la etiqueta de la imagen.
Favorita siguiente	Cambiar a la visualización de la siguiente imagen etiquetada como favorita.
Favorita anterior	Cambiar a la visualización de la anterior imagen etiquetada como favorita.
Fecha siguiente	Cambiar a la visualización de la primera imagen con la siguiente fecha de toma.
Fecha anterior	Cambiar a la visualización de la primera imagen con la anterior fecha de toma.
Selecc. Intelig.	Iniciar la reproducción de Selección inteligente.
A cámara	
A smartphone	Acceda a la pantalla de conexión Wi-Fi.
A ordenador	Para ver los detalles de Wi-Fi, consulte "Funciones Wi-Fi" (p. 133).
A impresora	
A servicio Web	
Mostrar diapos	Iniciar una presentación de diapositivas.
Borrar	Borrar una imagen.
Proteger	Proteger una imagen o cancelar la protección.
Girar	Girar una imagen.

Antes de usar la cámara

Guía básica

Guía avanzada

1 Nociones básicas sobre la cámara

2 Modo Auto/ Modo Auto híbrido

3 Otros modos de disparo

4 Modo P

5 Modo Tv, Av, M y C

6 Modo de reproducción

7 Funciones Wi-Fi

8 Menú de ajuste

9 Accesorios

10 Apéndice

Índice



## Edición de imágenes fijas



- La edición de imágenes (📖 127 – 📖 130) solo está disponible cuando hay suficiente espacio libre en la tarjeta de memoria.



- Puede acceder a pantallas de edición de diversas funciones tocando una imagen después de elegir la función en el menú.
- Cuando se muestre [MENU] en una pantalla de edición, puede tocar [MENU] en lugar de pulsar el botón [MENU], si lo prefiere.
- Cuando se muestre [SET] en una pantalla de edición, puede tocar [SET] en lugar de pulsar el botón [SET], si lo prefiere.

## Cambio de tamaño de las imágenes

▶ Imágenes fijas ▶ Vídeos

Guarde una copia de las imágenes con menor resolución.

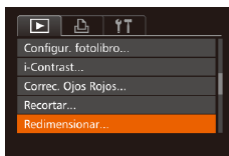

### 1 Elija [Redimensionar].

- Pulse el botón [MENU] y elija [Redimensionar] en la ficha [📷] (📖 31).

### 2 Elija una imagen.

- Pulse los botones [◀][▶] o gire el dial [🌀] para elegir una imagen y, a continuación, pulse el botón [📷].

### 3 Elija un tamaño de imagen.

- Pulse los botones [◀][▶] o gire el dial [🌀] para elegir el tamaño y, a continuación, pulse el botón [📷].
- Se muestra [¿Guardar nueva imagen?].



### 4 Guarde la imagen nueva.

- Pulse los botones [◀][▶] o gire el dial [🌀] para elegir [OK] y, a continuación, pulse el botón [📷].
- La imagen se guarda ahora como un archivo nuevo.

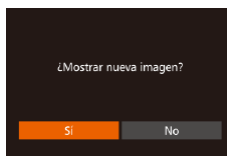

### 5 Revise la imagen nueva.

- Pulse el botón [MENU]. Se muestra [¿Mostrar nueva imagen?].
- Pulse los botones [◀][▶] o gire el dial [🌀] para elegir [Si] y, a continuación, pulse el botón [📷].
- Ahora se muestra la imagen guardada.



- La edición no es posible para las imágenes captadas con una resolución de [S] (📖 50).
- Las imágenes RAW no se pueden editar.



- No se puede cambiar el tamaño de las imágenes a una resolución mayor.



- También puede configurar este ajuste tocando el tamaño en la pantalla del paso 3, tocándolo otra vez y, a continuación, tocando [OK].
- También puede ver las imágenes guardadas tocando [Si] en la pantalla del paso 5.

Antes de usar la cámara

Guía básica

Guía avanzada

1 Nociones básicas sobre la cámara

2 Modo Auto/  
Modo Auto híbrido

3 Otros modos de disparo

4 Modo P

5 Modo Tv, Av, M y C

6 Modo de reproducción

7 Funciones Wi-Fi

8 Menú de ajuste

9 Accesorios

10 Apéndice

Índice



## Recorte

► **Imágenes fijas** ► **Vídeos**

Puede especificar una parte de una imagen para guardarla como un archivo de imagen separado.

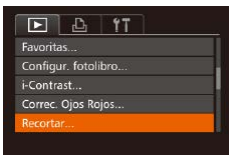

### 1 Elija [Recortar].

- Pulse el botón [MENU] y, a continuación, elija [Recortar] en la ficha [D] (📖31).

### 2 Elija una imagen.

- Pulse los botones [◀][▶] o gire el dial [🔍] para elegir una imagen y, a continuación, pulse el botón [📄].

### 3 Ajuste el área de recorte.

- Se mostrará un recuadro alrededor de la parte de la imagen que se va a recortar (1).
- La imagen original se muestra en la esquina superior izquierda, y en la esquina inferior derecha se muestra una vista previa de la imagen recortada (2). También puede ver la resolución tras el recorte (3).
- Para cambiar el tamaño del recuadro, mueva la palanca del zoom.
- Para mover el recuadro, pulse los botones [▲][▼][◀][▶].
- Para cambiar la orientación del recuadro, pulse el botón [🔄].
- Las caras detectadas en la imagen se muestran delimitadas por recuadros grises en la imagen de arriba a la izquierda. Para recortar la imagen sobre la base de este recuadro, gire el dial [🔍] para cambiar al otro recuadro.
- Pulse el botón [MENU].



## 4 Guárdela como una imagen nueva y revísela.

- Siga los pasos 4 – 5 de “Cambio de tamaño de las imágenes” (📖127).



- La edición no es posible para las imágenes captadas con una resolución de [S] (📖50) o cuyo tamaño se haya cambiado a [S] (📖127).
- Las imágenes RAW no se pueden editar.



- Las imágenes que admitan el recorte tendrán el mismo formato después del recorte.
- Las imágenes recortadas tendrán una resolución menor que sin recortar.
- Si recorta imágenes fijas tomadas utilizando ID de Cara (📖45), solo permanecerán los nombres de las personas que queden en la imagen recortada.



- Para mover el recuadro, arrastre cualquiera de las imágenes de la pantalla en el paso 3.
- También puede cambiar el tamaño de los recuadros pellizcando o separando los dedos (📖118) sobre la pantalla en el paso 3.

Antes de usar la cámara

Guía básica

Guía avanzada

1 Nociones básicas sobre la cámara

2 Modo Auto/  
Modo Auto híbrido

3 Otros modos de disparo

4 Modo P

5 Modo Tv, Av, M y C

6 Modo de reproducción

7 Funciones Wi-Fi

8 Menú de ajuste

9 Accesorios

10 Apéndice

Índice





## Cambio de los tonos de color de la imagen (Mis Colores)

► Imágenes fijas ► Vídeos

Puede ajustar los colores de la imagen y, a continuación, guardar la imagen editada como un archivo separado. Para ver información detallada sobre cada opción, consulte “Cambio de los tonos de color de la imagen (Mis Colores)” (83).

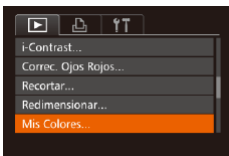

### 1 Elija [Mis Colores].

- Pulse el botón [MENU] y, a continuación, elija [Mis Colores] en la ficha [ ] (31).

### 2 Elija una imagen.

- Pulse los botones [◀][▶] o gire el dial [ ] para elegir una imagen y, a continuación, pulse el botón [ ].

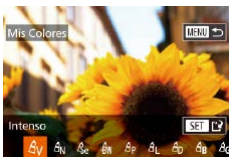

### 3 Elija una opción.

- Pulse los botones [◀][▶] o gire el dial [ ] para elegir una opción y, a continuación, pulse el botón [ ].

### 4 Guárdela como una imagen nueva y revísela.

- Siga los pasos 4 – 5 de “Cambio de tamaño de las imágenes” (127).



- La calidad de imagen de las fotos que edite repetidamente de esta manera será cada vez un poco menor y es posible que no pueda obtener el color que desee.
- Los colores de las imágenes RAW no se pueden editar.



- El color de las imágenes editadas utilizando esta función puede variar ligeramente respecto al color de las imágenes captadas utilizando Mis Colores (83).



- También puede configurar este ajuste tocando una opción para seleccionarla en la pantalla del paso 3 y, a continuación, tocándola otra vez.

## Corrección de la luminosidad de la imagen (i-Contrast)

► Imágenes fijas ► Vídeos

Las áreas de la imagen excesivamente oscuras (tales como caras o fondos) se pueden detectar y ajustar automáticamente a la luminosidad óptima. También se puede corregir automáticamente las imágenes cuyo contraste general sea insuficiente, para hacer que los sujetos destaquen mejor. Elija entre cuatro niveles de corrección y, a continuación, guarde la imagen como un archivo separado.

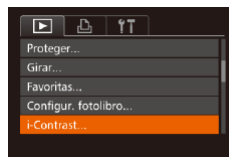

### 1 Elija [i-Contrast].

- Pulse el botón [MENU] y, a continuación, elija [i-Contrast] en la ficha [ ] (31).

### 2 Elija una imagen.

- Pulse los botones [◀][▶] o gire el dial [ ] para elegir una imagen y, a continuación, pulse el botón [ ].

### 3 Elija una opción.

- Pulse los botones [◀][▶] o gire el dial [ ] para elegir una opción y, a continuación, pulse el botón [ ].

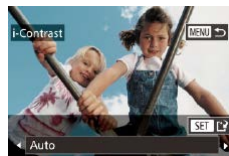

Antes de usar la cámara

Guía básica

Guía avanzada

1 Nociones básicas sobre la cámara

2 Modo Auto/ Modo Auto híbrido

3 Otros modos de disparo

4 Modo P

5 Modo Tv, Av, M y C

6 Modo de reproducción

7 Funciones Wi-Fi

8 Menú de ajuste

9 Accesorios

10 Apéndice

Índice



#### 4 Guárdela como una imagen nueva y revísela.

- Siga los pasos 4 – 5 de “Cambio de tamaño de las imágenes” (📖 127).



- Para algunas imágenes, es posible que la corrección no sea precisa o que provoque la aparición de grano en las imágenes.
- Puede que las imágenes tengan grano después de editarlas repetidamente utilizando esta función.
- Las imágenes RAW no se pueden editar de esta manera.



- Si [Auto] no produce los resultados esperados, pruebe a corregir las imágenes utilizando [Bajo], [Medio] o [Alto].



- También puede configurar este ajuste tocando [◀][▶] en la pantalla del paso 3.



#### 3 Corrija la imagen.

- Pulse el botón [RE].
- Se corregirá el efecto de ojos rojos detectado por la cámara y se mostrarán recuadros alrededor de las áreas de la imagen corregidas.
- Amplíe o reduzca las imágenes como sea necesario. Siga los pasos de “Ampliación de imágenes” (📖 117).

#### 4 Guárdela como una imagen nueva y revísela.

- Pulse los botones [▲][▼][◀][▶] o gire el dial [DIAL] para elegir [Archivo Nuevo] y, a continuación, pulse el botón [RE].
- La imagen se guarda ahora como un archivo nuevo.
- Siga el paso 5 de “Cambio de tamaño de las imágenes” (📖 127).



- Puede que algunas imágenes no se corrijan con precisión.
- Para sobrescribir la imagen original con la imagen corregida, elija [Sobrescribir] en el paso 4. En este caso, la imagen original se borrará.
- Las imágenes protegidas no se pueden sobrescribir.
- Las imágenes RAW no se pueden editar de esta manera.
- Se puede aplicar la corrección de ojos rojos a imágenes JPEG tomadas en [RE], pero no se puede sobrescribir las imágenes originales.



- Puede guardar imágenes tocando [Archivo Nuevo] o [Sobrescribir] en la pantalla del paso 4.

Antes de usar la cámara

Guía básica

Guía avanzada

1 Nociones básicas sobre la cámara

2 Modo Auto/ Modo Auto híbrido

3 Otros modos de disparo

4 Modo P

5 Modo Tv, Av, M y C

6 Modo de reproducción

7 Funciones Wi-Fi

8 Menú de ajuste

9 Accesorios

10 Apéndice

Índice

## Corrección del efecto de ojos rojos

▶ Imágenes fijas ▶ Vídeos

Corrige automáticamente las imágenes afectadas por el efecto de ojos rojos. Puede guardar la imagen corregida como un archivo separado.



#### 1 Elija [Correc. Ojos Rojos].

- Pulse el botón [MENU] y, a continuación, elija [Correc. Ojos Rojos] en la ficha [RE] (📖 31).

#### 2 Elija una imagen.

- Pulse los botones [◀][▶] o gire el dial [DIAL] para elegir una imagen.



## Edición de vídeo

▶ Imágenes fijas ▶ Vídeos

Puede cortar los vídeos para eliminar las partes que no necesite al principio o al final (excepto los resúmenes de vídeo (137)).

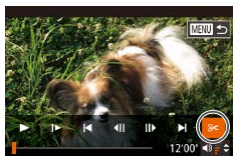

### 1 Elija [Z].

- Siguiendo los pasos 1 – 5 de “Visualización” (108), elija [Z] y pulse el botón [OK].
- Se mostrará el panel y la barra de edición de vídeos.



### 2 Especifique las partes que vaya a cortar.

- (1) es el panel de edición de vídeo y (2) es la barra de edición.
- Pulse los botones [▲][▼] para elegir [Z] o [Z].
- Para ver las partes que puede cortar (identificadas por [Z] en la pantalla), pulse los botones [◀][▶] o gire el dial [OK] para mover [Z]. Corte el principio del vídeo (desde [Z]) eligiendo [Z], y el final del vídeo eligiendo [Z].
- Si mueve [Z] a una posición que no sea una marca [Z], en [Z] solo se cortará la parte anterior a la marca [Z] más cercana por la izquierda, mientras que en [Z] se cortará la parte después de la marca [Z] más cercana por la derecha.

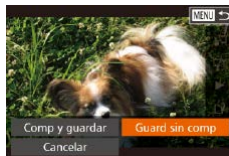

### 3 Revise el vídeo editado.

- Pulse los botones [▲][▼] para elegir [▶] y, a continuación, pulse el botón [OK]. Se reproducirá el vídeo editado.
- Para volver a editar el vídeo, repita el paso 2.
- Para cancelar la edición, pulse el botón [MENU], elija [OK] (pulse los botones [◀][▶] o gire el dial [OK]) y, a continuación, pulse el botón [OK].

### 4 Guarde el vídeo editado.

- Pulse los botones [▲][▼] para elegir [Z] y, a continuación, pulse el botón [OK].
- Pulse los botones [▲][▼][◀][▶] o gire el dial [OK] para elegir [Archivo Nuevo] y, a continuación, pulse el botón [OK].
- Elija [Guard sin comp] y, a continuación, pulse el botón [OK].
- El vídeo se guarda ahora como un archivo nuevo.



- Para sobrescribir el vídeo original con el vídeo cortado, elija [Sobrescribir] en el paso 4. En este caso, el vídeo original se borrará.
- Si no hay espacio suficiente en la tarjeta de memoria, solo estará disponible [Sobrescribir].
- Es posible que los vídeos no se guarden si la batería se agota mientras está en curso la operación de guardado.
- Para editar los vídeos, es recomendable utilizar una batería que esté completamente cargada o un kit adaptador de CA (se vende por separado, 167).

Antes de usar la cámara

Guía básica

Guía avanzada

1 Nociones básicas sobre la cámara

2 Modo Auto/ Modo Auto híbrido

3 Otros modos de disparo

4 Modo P

5 Modo Tv, Av, M y C

6 Modo de reproducción

7 Funciones Wi-Fi

8 Menú de ajuste

9 Accesorios

10 Apéndice

Índice



## Reducción del tamaño de los archivos

El tamaño de los archivos de vídeo se puede reducir comprimiendo los vídeos de la manera siguiente.

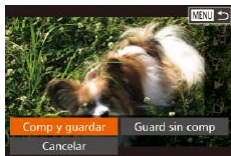

- En la pantalla del paso 2 de “Edición de vídeo”, elija [L]. Elija [Archivo Nuevo] y, a continuación, pulse el botón [OK].
- Elija [Comp y guardar] y, a continuación, pulse el botón [OK].



- Los vídeos comprimidos se guardan en formato [E-HD 30P].
- Los vídeos [E-VGA 30P] no se pueden comprimir.
- Los vídeos editados no se pueden guardar en formato comprimido cuando se elige [Sobrescribir].



- También puede editar vídeos tocando la barra de edición o el panel de edición de vídeo.

## Edición de resúmenes de vídeo

▶ Imágenes fijas ▶ Vídeos

Los capítulos individuales (secuencias) (137) grabados en el modo [E-S] se pueden borrar si es necesario. Tenga cuidado al borrar secuencias, porque no es posible recuperarlas.



### 1 Seleccione la secuencia que va a borrar.

- Siga los pasos 1 – 2 de “Visualización de vídeos cortos creados al tomar imágenes fijas (Resúmenes de vídeo)” (112) para reproducir un vídeo creado en modo [E-S] y, a continuación, pulse el botón [E-S] para acceder al panel de control de vídeo.
- Pulse los botones [◀|▶] o gire el dial [OK] para elegir [◀|▶] o [▶|▶], y, a continuación, pulse el botón [OK].

### 2 Elija [OK].

- Pulse los botones [◀|▶] o gire el dial [OK] para elegir [OK] y, a continuación, pulse el botón [OK].
- La secuencia seleccionada se reproduce repetidamente.

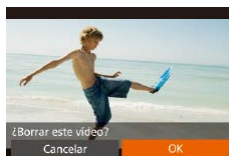

### 3 Confirme el borrado.

- Pulse los botones [◀|▶] o gire el dial [OK] para elegir [OK] y, a continuación, pulse el botón [OK].
- La secuencia se borra y el vídeo corto se sobrescribe.



- [OK] no se muestra si se selecciona una secuencia cuando la cámara está conectada a una impresora.

Antes de usar la cámara

Guía básica

Guía avanzada

1 Nociones básicas sobre la cámara

2 Modo Auto/  
Modo Auto híbrido

3 Otros modos de disparo

4 Modo P

5 Modo Tv, Av, M y C

6 Modo de reproducción

7 Funciones Wi-Fi

8 Menú de ajuste

9 Accesorios

10 Apéndice

Índice



# 7

## Funciones Wi-Fi

Envíe imágenes de manera inalámbrica desde la cámara hasta diversos dispositivos compatibles y utilice la cámara con servicios web

### Funciones Wi-Fi disponibles

Puede enviar y recibir imágenes y controlar la cámara de manera remota conectándola a estos dispositivos y servicios mediante Wi-Fi.

- **Smartphones y tabletas**  
Se puede enviar imágenes a smartphones y tabletas que tengan funciones Wi-Fi. También puede disparar de forma remota y etiquetar geográficamente las tomas desde un smartphone o una tableta. Por comodidad, en este manual se hace referencia en conjunto a smartphones, tabletas y otros dispositivos compatibles como "smartphones".
- **Ordenador**  
Use software para guardar las imágenes de la cámara en un ordenador conectado mediante Wi-Fi.
- **Servicios web**  
Añada la información de su cuenta a la cámara para enviar imágenes al servicio de fotografía en línea CANON iMAGE GATEWAY o a otros servicios web. Las imágenes sin enviar que se encuentren en la cámara también se pueden enviar automáticamente a un ordenador o a un servicio web a través de CANON iMAGE GATEWAY.
- **Impresoras**  
Envíe las imágenes de manera inalámbrica a una impresora compatible con PictBridge (que admita DPS sobre IP) para imprimirlas.
- **Otra cámara**  
Envíe imágenes de manera inalámbrica entre cámaras Canon compatibles con Wi-Fi.

Antes de usar la cámara

Guía básica

Guía avanzada

1 Nociones básicas sobre la cámara

2 Modo Auto/  
Modo Auto híbrido

3 Otros modos de disparo

4 Modo P

5 Modo Tv, Av, M y C

6 Modo de reproducción

7 Funciones Wi-Fi

8 Menú de ajuste

9 Accesorios



10 Apéndice

Índice



## Envío de imágenes a un smartphone

Puede conectar la cámara a un smartphone y enviar imágenes de cualquiera de estas maneras.



- Conexión con un dispositivo asignado al botón  (134)  
Pulse simplemente el botón  para conectar los dispositivos. Esto simplifica la importación de imágenes desde un smartphone (134). Tenga en cuenta que solo se puede asignar un smartphone al botón .
- Conexión mediante el menú Wi-Fi (136)  
Puede conectar la cámara a un smartphone tal como lo haría para conectarla a un ordenador u otro dispositivo. Se puede añadir varios smartphones.

Antes de conectarlo a la cámara, debe instalar la aplicación específica gratuita CameraWindow en el smartphone. Para más información sobre esta aplicación (smartphones compatibles y funciones incluidas), visite el sitio web de Canon.



- Independientemente de cómo conecte los dispositivos, también puede usar el smartphone para etiquetar geográficamente (154) imágenes de la cámara y disparar de manera remota (155).

## Envío a un smartphone asignado al botón

Una vez que se haya conectado a un smartphone por primera vez pulsando el botón , puede pulsar simplemente el botón  para volver a conectar y ver y guardar imágenes de la cámara en los dispositivos conectados.



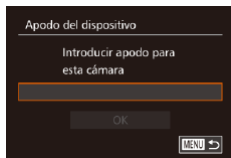
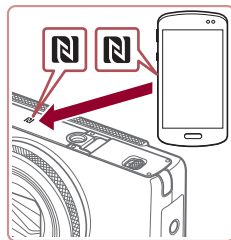



En estos pasos se muestra cómo usar la cámara como un punto de acceso, aunque también puede usar un punto de acceso existente (138).



### 1 Instale CameraWindow.

- Para un smartphone Android compatible con NFC (versión del SO 4.0 o posterior), al activar NFC y tocar con el smartphone la marca N (N) de la cámara se iniciará Google Play en el smartphone. Una vez que se muestre la página de descarga de CameraWindow, descargue e instale la aplicación.
- Para otros smartphones Android, busque CameraWindow en Google Play y descargue e instale la aplicación.
- Para un iPhone, iPad o iPod touch, busque CameraWindow en App Store y descargue e instale la aplicación.

### 2 Pulse el botón .

- Pulse el botón .
- Cuando se muestre la pantalla [Apodo del dispositivo], pulse el botón . Use el teclado que se muestra para escribir un apodo (133). En la pantalla [Apodo del dispositivo], elija [OK] (pulse los botones   o gire el dial ) y, a continuación, pulse el botón .

Antes de usar la cámara

Guía básica

Guía avanzada

1 Nociones básicas sobre la cámara

2 Modo Auto/  
Modo Auto híbrido

3 Otros modos de disparo

4 Modo P

5 Modo Tv, Av, M y C

6 Modo de reproducción

7 Funciones Wi-Fi

8 Menú de ajuste

9 Accesorios

10 Apéndice

Índice



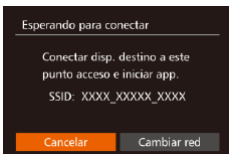

### 3 Elija [📱].

- Pulse los botones [◀][▶] o gire el dial [🌀] para elegir [📱] y, a continuación, pulse el botón [📶].

- Se muestra el SSID de la cámara.

### 4 Conecte el smartphone a la red.

- En el menú de configuración Wi-Fi del smartphone, elija el SSID (nombre de red) que se muestra en la cámara para establecer una conexión.

### 5 Inicie CameraWindow.

- Para un smartphone Android compatible con NFC (versión del SO 4.0 o posterior), al activar NFC y tocar con el smartphone la marca N (N) de la cámara se iniciará CameraWindow en el smartphone.
- Para otros smartphones, inicie CameraWindow en el smartphone.
- Una vez que la cámara reconoce el smartphone, se muestra una pantalla de selección de dispositivo.

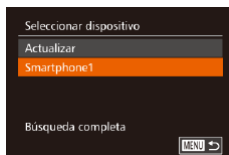

### 6 Elija el smartphone al que desee conectarse.

- Elija el smartphone (pulsando los botones [▲][▼] o girando el dial [🌀]) y, a continuación, pulse el botón [📶].
- Una vez establecida una conexión con el smartphone, el nombre del smartphone se muestra en la cámara. (Esta pantalla se cerrará en un minuto, aproximadamente.)

### 7 Importe las imágenes.

- Utilice el smartphone para importar imágenes de la cámara en el smartphone.
- Utilice el smartphone para finalizar la conexión; la cámara se apagará automáticamente.



- Tenga en cuenta los siguientes puntos a la hora de utilizar NFC.
  - Evite los impactos fuertes entre la cámara y el smartphone. Pueden dañar los dispositivos.
  - Dependiendo del smartphone, es posible que los dispositivos no se reconozcan entre sí inmediatamente. En este caso, pruebe a mantener juntos los dispositivos en posiciones ligeramente diferentes.
  - No coloque otros objetos entre la cámara y el smartphone. Además, tenga en cuenta que las cubiertas o accesorios similares para la cámara o el smartphone pueden bloquear la comunicación.

Antes de usar la cámara

Guía básica

Guía avanzada

1 Nociones básicas sobre la cámara

2 Modo Auto/ Modo Auto híbrido

3 Otros modos de disparo

4 Modo P

5 Modo Tv, Av, M y C

6 Modo de reproducción

7 Funciones Wi-Fi

8 Menú de ajuste

9 Accesorios

10 Apéndice

Índice





- Las conexiones requieren que haya una tarjeta de memoria en la cámara.
- Si el apodo que escriba empieza por un símbolo o un espacio, se mostrará un mensaje. Pulse el botón [OK] y escriba un apodo diferente.
- Para mejorar la seguridad, puede mostrar una contraseña en la pantalla del paso 3. Para ello, acceda al MENU (31) y elija la ficha [Wi-Fi] ▶ [Config. Wi-Fi] ▶ [Contraseña] ▶ [On]. En este caso, en el campo de contraseña del smartphone del paso 4, escriba la contraseña que se muestra en la cámara.
- Se puede registrar un smartphone en el botón [Smartphone]. Para asignar uno diferente, borre primero el actual en MENU (31) ▶ ficha [Wi-Fi] ▶ [Botón conexión disposit. móvil].
- No todos los smartphones compatibles con NFC llevan una marca N (N). Para ver información detallada, consulte el manual del usuario del smartphone.

## Adición de un smartphone con el menú Wi-Fi

En estos pasos se muestra cómo usar la cámara como un punto de acceso, aunque también puede usar un punto de acceso existente (138).

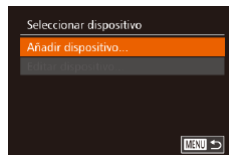
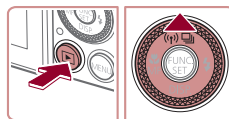

### 1 Instale CameraWindow.

- Siga el paso 1 de “Envío a un smartphone asignado al botón” (134) para instalar CameraWindow en un smartphone.

### 2 Acceda al menú Wi-Fi.

- Pulse el botón [▶] para encender la cámara.
- Pulse el botón [▲].
- Si se muestra una pantalla que solicita el apodo del dispositivo, escriba el apodo (134).

### 3 Elija [Smartphone].

- Pulse los botones [◀][▶] o gire el dial [OK] para elegir [Smartphone] y, a continuación, pulse el botón [OK].

### 4 Elija [Añadir dispositivo].

- Pulse los botones [▲][▼] o gire el dial [OK] para elegir [Añadir dispositivo] y, a continuación, pulse el botón [OK].

Antes de usar la cámara

Guía básica

Guía avanzada

1 Nociones básicas sobre la cámara

2 Modo Auto/ Modo Auto híbrido

3 Otros modos de disparo

4 Modo P

5 Modo Tv, Av, M y C

6 Modo de reproducción

7 Funciones Wi-Fi

8 Menú de ajuste

9 Accesorios

10 Apéndice

Índice







- Se muestra el SSID de la cámara.
- Elija el smartphone al que desee conectarse, como se describe en los pasos 4 – 6 de “Envío a un smartphone asignado al botón” (📖134).

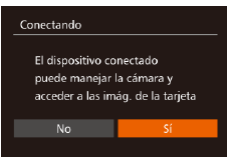

## 5 Ajuste la configuración de privacidad.

- Pulse los botones [◀][▶] o gire el dial [🌀] para elegir [SI] y, a continuación, pulse el botón [🔒].
- Ahora puede usar el smartphone para examinar, importar o etiquetar geográficamente imágenes de la cámara o para disparar de manera remota.

## 6 Envíe las imágenes.

- Gire el dial [🌀] para elegir una imagen para enviar, pulse los botones [◀][▶] para elegir [Enviar imagen] y, a continuación, pulse el botón [📧].
- Pulse los botones [▲][▼][◀][▶] para elegir [Enviar imagen] y, a continuación, pulse el botón [📧].
- Se iniciará la transferencia de imágenes. La pantalla se oscurece durante la transferencia de imágenes.
- Una vez enviada la imagen se muestra [Transferencia completa] y vuelve a mostrarse la pantalla de transferencia de imágenes.



- Para cancelar la conexión, pulse el botón [MENU], elija [OK] en la pantalla de confirmación (pulse los botones [◀][▶] o gire el dial [🌀]) y, a continuación, pulse el botón [🔒]. También se puede utilizar el smartphone para finalizar la conexión.
- Para añadir varios smartphones, repita los procedimientos anteriores a partir del paso 1.



- Si elige [SI] en el paso 5 podrá ver todas las imágenes de la cámara desde el smartphone conectado. Para mantener en privado las imágenes de la cámara, de modo que no puedan verse desde el smartphone, elija [No] en el paso 5.
- Una vez que haya registrado un smartphone, puede cambiar la configuración de privacidad en la cámara (📖156).



- Las conexiones requieren que haya una tarjeta de memoria en la cámara.
- Una vez que haya establecido conexión con dispositivos mediante el menú Wi-Fi, los destinos recientes aparecerán en primer lugar cuando acceda al menú Wi-Fi. Puede conectar otra vez fácilmente pulsando los botones [▲][▼] para elegir el dispositivo y, a continuación, pulsando el botón [🔒]. Para añadir un nuevo dispositivo, muestre la pantalla de selección de dispositivo pulsando los botones [◀][▶] y, a continuación, configure el ajuste.
- Si prefiere no mostrar los dispositivos de destino más recientes, elija MENU (📖31) ▶ ficha [📶] ▶ [Config. Wi-Fi] ▶ [Hist. destino] ▶ [Off].
- También puede enviar varias imágenes a la vez y cambiar el tamaño de las imágenes antes del envío (📖151).

### Antes de usar la cámara

### Guía básica

### Guía avanzada

#### 1 Nociones básicas sobre la cámara

#### 2 Modo Auto/ Modo Auto híbrido

#### 3 Otros modos de disparo

#### 4 Modo P

#### 5 Modo Tv, Av, M y C

#### 6 Modo de reproducción

#### 7 Funciones Wi-Fi

#### 8 Menú de ajuste

#### 9 Accesorios

#### 10 Apéndice



### Índice



## ■ Uso de otro punto de acceso

Cuando conecte la cámara a un smartphone con el botón  o mediante el menú Wi-Fi, también puede usar un punto de acceso existente.





### 1 Prepare la conexión.

- Acceda a la pantalla [Esperando para conectar]. Siga los pasos 1 – 3 de “Envío a un smartphone asignado al botón” ( 134) o los pasos 1 – 4 de “Adición de un smartphone con el menú Wi-Fi” ( 136).





### 2 Conecte el smartphone al punto de acceso.

### 3 Elija [Cambiar red].

- Pulse los botones [][] o gire el dial [] para elegir [Cambiar red] y, a continuación, pulse el botón [].
- Aparecerá la lista de puntos de acceso detectados.

### 4 Conéctese al punto de acceso y elija el smartphone.

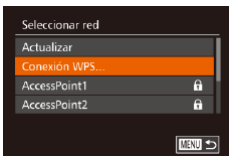
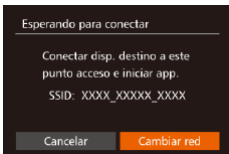

- Para puntos de acceso compatibles con WPS, conéctese al punto de acceso y elija el smartphone como se describe en los pasos 5 – 8 de “Uso de puntos de acceso compatibles con WPS” ( 141).
- Para puntos de acceso que no sean WPS, siga los pasos 2 – 4 de “Conexión a los puntos de acceso de la lista” ( 143) para conectarse al punto de acceso y elegir el smartphone.





## 5 Ajuste la configuración de privacidad y envíe imágenes.

- Siga los pasos 5 – 6 de “Adición de un smartphone con el menú Wi-Fi” ( 136) para ajustar la configuración de privacidad y enviar imágenes.

## ■ Puntos de acceso previos

Para volver a conectarse automáticamente a un punto de acceso anterior, siga el paso 3 de “Envío a un smartphone asignado al botón” ( 134) o el paso 4 de “Adición de un smartphone con el menú Wi-Fi” ( 136).

- Para utilizar la cámara como un punto de acceso, elija [Cambiar red] en la pantalla que se muestra cuando se establece una conexión y, a continuación, elija [Modo punto de acceso cámara].
- Para volver a conectarse a un punto de acceso anterior, siga el procedimiento desde el paso 5 de “Uso de otro punto de acceso” ( 138).
- Para cambiar de punto de acceso, elija [Cambiar red] en la pantalla que se muestra cuando se establece una conexión y, a continuación, siga el procedimiento de “Uso de otro punto de acceso” ( 138) desde el paso 4.

Antes de usar la cámara

Guía básica

Guía avanzada

1 Nociones básicas sobre la cámara

2 Modo Auto/ Modo Auto híbrido

3 Otros modos de disparo

4 Modo P

5 Modo Tv, Av, M y C

6 Modo de reproducción

7 Funciones Wi-Fi

8 Menú de ajuste

9 Accesorios

10 Apéndice

Índice



# Guardar imágenes en un ordenador

## Preparativos para el registro de un ordenador

### Comprobación del entorno informático

La cámara se puede conectar mediante Wi-Fi a ordenadores en los que se ejecuten los siguientes sistemas operativos. Para ver información detallada sobre requisitos del sistema y compatibilidad, incluida la compatibilidad con nuevos sistemas operativos, visite el sitio web de Canon.

- Windows 8/8.1
- Windows 7 SP1
- Mac OS X 10.9
- Mac OS X 10.8.2 o posterior



- Windows 7 Starter y Home Basic no son compatibles.
  - Windows 7 N (versión europea) y KN (versión surcoreana) requieren una descarga aparte y la instalación del Windows Media Feature Pack.
- Para obtener información detallada, consulte el siguiente sitio web.  
<http://go.microsoft.com/fwlink/?LinkId=159730>

### Instalación del software

Aquí se utiliza Windows 7 y Mac OS X 10.8, a efectos ilustrativos.

#### Necesitará lo siguiente:

- Ordenador
- Cable USB (extremo de la cámara: Mini-B)\*

\* No incluye cable USB. Aunque puede instalar el software sin usar un cable, algunas funciones no se añadirán.

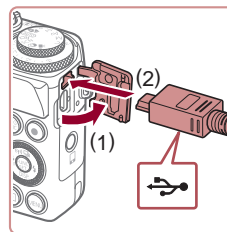

### 1 Descargue el software.

- Con un ordenador conectado a Internet, acceda a <http://www.canon.com/icpd/>.
- Acceda al sitio correspondiente a su país o región.
- Descargue el software.

### 2 Inicie la instalación.

- Haga clic en [Instalación simple] y siga las instrucciones de la pantalla para completar el proceso de instalación.

### 3 Cuando se muestre un mensaje que solicita que se conecte la cámara, elija si conectarla o no.

#### Cuando se conecte la cámara al ordenador

- Con la cámara apagada, abra la tapa (1). Con la clavija pequeña del cable USB con la orientación que se muestra, inserte por completo la clavija en el terminal de la cámara (2).

Antes de usar la cámara

Guía básica

Guía avanzada

1 Nociones básicas sobre la cámara

2 Modo Auto/  
Modo Auto híbrido

3 Otros modos de disparo

4 Modo P

5 Modo Tv, Av, M y C

6 Modo de reproducción

7 Funciones Wi-Fi

8 Menú de ajuste

9 Accesorios

10 Apéndice

Índice



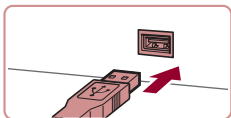

- Introduzca la clavija grande del cable USB en el puerto USB del ordenador. Para ver información detallada acerca de las conexiones USB del ordenador, consulte el manual del usuario del ordenador.
- Encienda la cámara y siga las instrucciones de la pantalla para completar el proceso de instalación.

### Sin conectar la cámara

- Seleccione [Instalar sin conectar el dispositivo] y siga las instrucciones de la pantalla para completar el proceso de instalación.



### 4 Instale los archivos.

- Es posible que la instalación tarde algún tiempo, según el rendimiento del ordenador y la conexión a Internet.
- Haga clic en [Finalizar] o [Reiniciar] en la pantalla después de la instalación.
- Después de la instalación, cuando la cámara esté conectada al ordenador, apague la cámara antes de desconectar el cable.



- Dado que el contenido y las funciones del software varían en función del modelo de cámara, si tiene varias cámaras deberá utilizar cada una de ellas para actualizarla a su versión más reciente del software.

## Configuración del ordenador para una conexión Wi-Fi (solo Windows)

En un ordenador con Windows, debe configurar los siguientes ajustes antes de conectar la cámara al ordenador de manera inalámbrica.



### 1 Confirme que el ordenador esté conectado a un punto de acceso.

- Para ver instrucciones para la comprobación de la conexión de red, consulte el manual del usuario del ordenador.

### 2 Configure el ajuste.

- Haga clic en el orden siguiente: Menú [Inicio] ► [Todos los programas] ► [Canon Utilities] ► [CameraWindow] ► [Configuración de la conexión Wi-Fi].
- En la aplicación que se abre, siga las instrucciones de la pantalla y configure el ajuste.



- Cuando se ejecuta la utilidad del paso 2, se configuran los siguientes ajustes de Windows.
  - Active la transmisión por secuencias de multimedia. De esta manera, la cámara podrá ver (encontrar) el ordenador para el acceso a través de Wi-Fi.
  - Active la detección de redes. De esta manera, el ordenador podrá ver (encontrar) la cámara.
  - Active ICMP (Internet Control Message Protocol, Protocolo de mensajes de control de Internet). Esto permite comprobar el estado de conexión de la red.
  - Active Universal Plug & Play (UPnP). De esta manera, los dispositivos de red podrán detectarse entre sí automáticamente.
- Hay software de seguridad que quizá le impida completar los ajustes aquí descritos. Compruebe los ajustes del software de seguridad.

Antes de usar la cámara

Guía básica

Guía avanzada

1 Nociones básicas sobre la cámara

2 Modo Auto/ Modo Auto híbrido

3 Otros modos de disparo

4 Modo P

5 Modo Tv, Av, M y C

6 Modo de reproducción

7 Funciones Wi-Fi

8 Menú de ajuste

9 Accesorios

10 Apéndice

Índice



## ■ Guardar imágenes en un ordenador conectado

Para conectarse a su punto de acceso mediante Wi-Fi, haga lo siguiente. Consulte también el manual del usuario del punto de acceso.

### Confirmación de la compatibilidad del punto de acceso

Confirme que el router Wi-Fi o la estación base cumplan los estándares Wi-Fi de "Wi-Fi" (📖204).

Los métodos de conexión varían según si el punto de acceso es compatible con WPS (Wi-Fi Protected Setup, Configuración protegida de Wi-Fi, 📖141) o no (📖143). Para puntos de acceso que no sean WPS, consulte la información siguiente.

- Nombre de la red (SSID/ESSID)  
El SSID o ESSID del punto de acceso que utiliza. También se conoce por "nombre del punto de acceso" o "nombre de red".
- Autentificación de red/codificación de datos (método/modo de codificación)  
El método de codificación de datos durante la transmisión inalámbrica. Compruebe qué ajuste de seguridad se utiliza: WPA2-PSK (AES), WPA2-PSK (TKIP), WPA-PSK (AES), WPA-PSK (TKIP), WEP (autentificación de sistema abierto) o ninguna seguridad.
- Contraseña (clave de codificación/clave de red)  
La clave empleada al codificar datos durante la transmisión inalámbrica. También se denomina "clave de codificación" o "clave de red".
- Índice de clave (clave de transmisión)  
Clave que se ajusta cuando se utiliza WEP para la autentificación de red/cifrado de datos. Use "1" como el ajuste.



- Si se necesita el estado de administrador del sistema para ajustar la configuración de la red, póngase en contacto con el administrador del sistema para más información.
- Esta configuración es muy importante para la seguridad de la red. Proceda con especial precaución a la hora de modificar esta configuración.



- Para obtener información acerca de la compatibilidad WPS y para ver instrucciones sobre la comprobación de ajustes, consulte el manual del usuario del punto de acceso.
- Un router es un dispositivo que crea una estructura de red (LAN) para conectar varios ordenadores. Un router que contiene una función Wi-Fi interna se denomina "router Wi-Fi".
- En esta guía se hace referencia a todos los routers y estaciones base Wi-Fi como "puntos de acceso".
- Si utiliza el filtrado de direcciones MAC en su red Wi-Fi, asegúrese de añadir la dirección MAC de la cámara a su punto de acceso. Para comprobar la dirección MAC de la cámara, elija MENU (📖31) ▶ ficha (🔑) ▶ [Config. Wi-Fi] ▶ [Comprobar dirección MAC].

### Uso de puntos de acceso compatibles con WPS

WPS facilita completar los ajustes cuando se conectan dispositivos a través de Wi-Fi. Puede utilizar el método de configuración por botón de comando o el método PIN para ajustar la configuración en un dispositivo compatible con WPS.

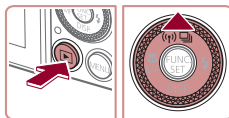

#### 1 Confirme que el ordenador esté conectado a un punto de acceso.

- Para ver instrucciones para la comprobación de la conexión, consulte los manuales de usuario del dispositivo y del punto de acceso.

#### 2 Acceda al menú Wi-Fi.

- Pulse el botón [▶] para encender la cámara.
- Pulse el botón [▲].

Antes de usar la cámara

Guía básica

Guía avanzada

1 Nociones básicas sobre la cámara

2 Modo Auto/ Modo Auto híbrido

3 Otros modos de disparo

4 Modo P

5 Modo Tv, Av, M y C

6 Modo de reproducción

7 Funciones Wi-Fi

8 Menú de ajuste

9 Accesorios

10 Apéndice

Índice



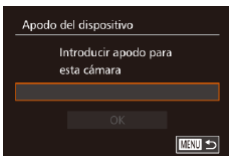

- Cuando se muestre la pantalla [Apodo del dispositivo], pulse el botón [OK]. Use el teclado que se muestra para escribir un apodo (133). En la pantalla [Apodo del dispositivo], elija [OK] (pulse los botones [▲][▼] o gire el dial [●]) y, a continuación, pulse el botón [OK].



### 3 Elija [Laptop].

- Pulse los botones [▲][▼][◀][▶] o gire el dial [●] para elegir [Laptop] y, a continuación, pulse el botón [OK].

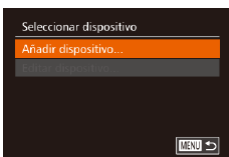

### 4 Elija [Añadir dispositivo].

- Pulse los botones [▲][▼] o gire el dial [●] para elegir [Añadir dispositivo] y, a continuación, pulse el botón [OK].

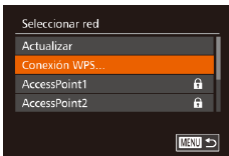

### 5 Elija [Conexión WPS].

- Pulse los botones [▲][▼] o gire el dial [●] para elegir [Conexión WPS] y, a continuación, pulse el botón [OK].

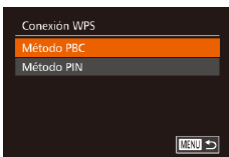

### 6 Elija [Método PBC].

- Pulse los botones [▲][▼] o gire el dial [●] para elegir [Método PBC] y, a continuación, pulse el botón [OK].

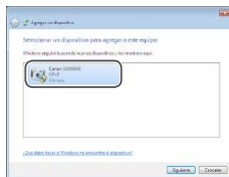
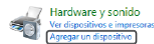
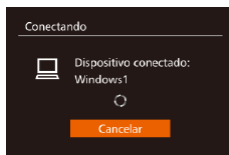
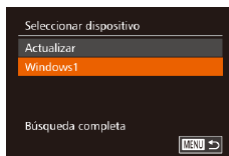
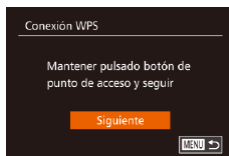

## 7 Establezca la conexión.

- En el punto de acceso, mantenga pulsado el botón de conexión WPS durante unos segundos.
- En la cámara, pulse el botón [WPS] para ir al paso siguiente.
- La cámara se conecta al punto de acceso y muestra los dispositivos que tiene conectados en la pantalla [Seleccionar dispositivo].

## 8 Elija el dispositivo de destino.

- Elija el nombre del dispositivo de destino (pulse los botones [▲][▼] o gire el dial [●]) y, a continuación, pulse el botón [OK].

## 9 Instale un controlador (solo en primera conexión en Windows).

- Cuando se muestre en la cámara esta pantalla, haga clic en el menú Inicio del ordenador, haga clic en [Panel de control] y, a continuación, haga clic en [Agregar un dispositivo].
- Haga doble clic en el icono de la cámara conectada.
- Se iniciará la instalación de los controladores.
- Una vez terminada la instalación de los controladores y habilitada la conexión de la cámara y el ordenador, aparecerá la ventana de Reproducción automática. No aparecerá nada en la pantalla de la cámara.

Antes de usar la cámara

Guía básica

Guía avanzada

1 Nociones básicas sobre la cámara

2 Modo Auto/ Modo Auto híbrido

3 Otros modos de disparo

4 Modo P

5 Modo Tv, Av, M y C

6 Modo de reproducción

7 Funciones Wi-Fi

8 Menú de ajuste

9 Accesorios

10 Apéndice

Índice





## 10 Muestre CameraWindow.

- Windows: acceda a CameraWindow haciendo clic en [Descarga imágenes de Canon Camera].
- Mac OS: CameraWindow se mostrará automáticamente cuando se establezca una conexión Wi-Fi entre la cámara y el ordenador.

## 11 Importe las imágenes.

- Haga clic en [Importar imágenes de la cámara] y, a continuación, haga clic en [Importar imágenes no transferidas].
- Las imágenes se guardan ahora en la carpeta Imágenes del ordenador, en carpetas separadas denominadas por fecha.
- Haga clic en [Aceptar] en la pantalla que aparece una vez se hayan importado las imágenes. Para obtener instrucciones sobre la visualización de imágenes en un ordenador, consulte “Manual de instrucciones del software” (📖 172).



- Una vez que haya establecido conexión con dispositivos mediante el menú Wi-Fi, los destinos recientes aparecerán en primer lugar cuando acceda al menú Wi-Fi. Puede conectar otra vez fácilmente pulsando los botones [▲][▼] para elegir el dispositivo y, a continuación, pulsando el botón [Ⓜ]. Para añadir un nuevo dispositivo, muestre la pantalla de selección de dispositivo pulsando los botones [◀][▶] y, a continuación, configure el ajuste.
- Si prefiere no mostrar los dispositivos de destino más recientes, elija MENU (📖 31) ▶ ficha [📶] ▶ [Config. Wi-Fi] ▶ [Hist. destino] ▶ [Off].
- Si el apodo que escriba empieza por un símbolo o un espacio, se mostrará un mensaje. Pulse el botón [Ⓜ] y escriba un apodo diferente.
- Cuando se conecta la cámara a un ordenador, la pantalla de la cámara está en blanco.
- Mac OS: si no se muestra CameraWindow, haga clic en el icono [CameraWindow] del Dock.
- Para desconectarse de la cámara, apague la cámara.
- Si elige [Método PIN] en el paso 6, en la pantalla aparecerá un código PIN. Asegúrese de ajustar este código en el punto de acceso. Elija un dispositivo en la pantalla [Seleccionar dispositivo]. Para más información, consulte el manual del usuario suministrado con su punto de acceso.

## Conexión a los puntos de acceso de la lista

### 1 Vea los puntos de acceso de la lista.

- Vea la lista de redes (puntos de acceso) como se describe en los pasos 1 – 4 de “Uso de puntos de acceso compatibles con WPS” (📖 141).

Antes de usar la cámara

Guía básica

Guía avanzada

1 Nociones básicas sobre la cámara

2 Modo Auto/ Modo Auto híbrido

3 Otros modos de disparo

4 Modo P

5 Modo Tv, Av, M y C

6 Modo de reproducción

7 Funciones Wi-Fi

8 Menú de ajuste

9 Accesorios

10 Apéndice

Índice



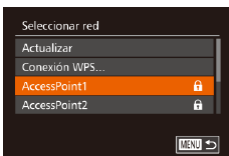

## 2 Elija un punto de acceso.

- Pulse los botones [▲][▼] o gire el dial [●] para elegir una red (punto de acceso) y, a continuación, pulse el botón [●].

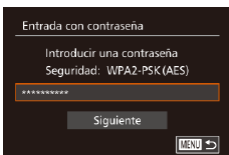

## 3 Escriba la contraseña del punto de acceso.

- Pulse el botón [●] para acceder al teclado y, a continuación, escriba la contraseña (133).
- Pulse los botones [▲][▼] o gire el dial [●] para elegir [Siguiente] y, a continuación, pulse el botón [●].

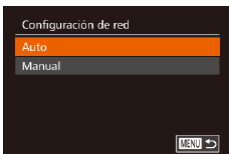

## 4 Elija [Auto].

- Pulse los botones [▲][▼] o gire el dial [●] para elegir [Auto] y, a continuación, pulse el botón [●].
- Para guardar imágenes en un ordenador conectado, siga el procedimiento desde el paso 8 de “Uso de puntos de acceso compatibles con WPS” (141).



- Para determinar la contraseña del punto de acceso, vea el propio punto de acceso o consulte el manual de usuario.
- Aparecerán hasta 16 puntos de acceso. Si no se detecta ningún punto de acceso ni siquiera después de elegir [Actualizar] en el paso 2 para actualizar la lista, elija [Ajustes manuales] en el paso 2 para completar manualmente los ajustes del punto de acceso. Siga las instrucciones de la pantalla y especifique un SSID, la configuración de seguridad y una contraseña.
- Cuando utilice un punto de acceso al que ya se haya conectado para conectarse a otro dispositivo, se mostrará [\*] para la contraseña del paso 3. Para utilizar la misma contraseña, elija [Siguiente] (pulse los botones [▲][▼] o gire el dial [●]) y pulse el botón [●].

## Puntos de acceso previos

Puede volver a conectarse automáticamente a cualquier punto de acceso previo siguiendo el paso 4 de “Uso de puntos de acceso compatibles con WPS” (141).

- Para volver a conectarse al punto de acceso, confirme que el dispositivo de destino esté ya conectado a él y, a continuación, siga el procedimiento desde el paso 8 de “Uso de puntos de acceso compatibles con WPS” (141).
- Para cambiar de punto de acceso, elija [Cambiar red] en la pantalla que se muestra tras la conexión y, a continuación, siga el procedimiento de “Uso de puntos de acceso compatibles con WPS” (141) desde el paso 5 o el procedimiento de “Conexión a los puntos de acceso de la lista” (143) desde el paso 2.

Antes de usar la cámara

Guía básica

Guía avanzada

1 Nociones básicas sobre la cámara

2 Modo Auto/ Modo Auto híbrido

3 Otros modos de disparo

4 Modo P

5 Modo Tv, Av, M y C

6 Modo de reproducción

7 Funciones Wi-Fi

8 Menú de ajuste

9 Accesorios

10 Apéndice

Índice





## Envío de imágenes a un servicio web registrado

### Registro de los servicios web

Utilice un smartphone o un ordenador para añadir a la cámara los servicios web que desee utilizar.

- Para completar los ajustes de la cámara para CANON iMAGE GATEWAY y otros servicios web se necesita un smartphone o un ordenador con un navegador y conexión a Internet.
- Consulte el sitio web de CANON iMAGE GATEWAY para ver información detallada sobre los requisitos del navegador (Microsoft Internet Explorer, etc.), incluidos los ajustes y la información de versión.
- Para más información sobre los países y regiones en los que CANON iMAGE GATEWAY está disponible, visite el sitio web de Canon (<http://www.canon.com/cig/>).
- Si desea utilizar otros servicios web diferentes de CANON iMAGE GATEWAY, debe tener una cuenta en ellos. Para más información, consulte los sitios web de cada servicio web que desee registrar.
- Puede que se apliquen tasas aparte para la conexión con el proveedor de servicios de Internet y el punto de acceso.

### Registro de CANON iMAGE GATEWAY

Después de vincular la cámara y CANON iMAGE GATEWAY, añada CANON iMAGE GATEWAY como servicio web de destino en la cámara.



#### 1 Inicie sesión en CANON iMAGE GATEWAY y acceda a la página de ajustes de enlace web de la cámara.

- Desde un ordenador o un smartphone, acceda a <http://www.canon.com/cig/> para visitar CANON iMAGE GATEWAY.
- Una vez que se muestre la pantalla de inicio de sesión, escriba su nombre de usuario y su contraseña para iniciar sesión. Si no tiene una cuenta en CANON iMAGE GATEWAY, siga las instrucciones para completar el registro de miembro (de manera gratuita).



#### 2 Elija el tipo de cámara.

- En este modelo de cámara, se muestra [📶] en el menú Wi-Fi.
- Una vez que elija [📶], se mostrará una página para escribir el código de autenticación. En esta página, en el paso 7, escribirá el código de autenticación que se muestra en la cámara después de los pasos 3 – 6.

#### 3 Acceda al menú Wi-Fi.

- Pulse el botón [▶] para encender la cámara.
- Pulse el botón [▲].

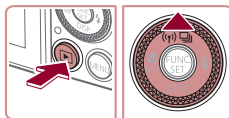

Antes de usar la cámara

Guía básica

Guía avanzada

1 Nociones básicas sobre la cámara

2 Modo Auto/  
Modo Auto híbrido

3 Otros modos de disparo

4 Modo P

5 Modo Tv, Av, M y C

6 Modo de reproducción

7 Funciones Wi-Fi

8 Menú de ajuste

9 Accesorios

10 Apéndice

Índice



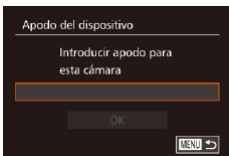

- Cuando se muestre la pantalla [Apodo del dispositivo], pulse el botón [OK]. Use el teclado que se muestra para escribir un apodo (1133). En la pantalla [Apodo del dispositivo], elija [OK] (pulse los botones [▲][▼] o gire el dial [●]) y, a continuación, pulse el botón [OK].



#### 4 Elija [Cloud].

- Pulse los botones [▲][▼][◀][▶] o gire el dial [●] para elegir [Cloud] y, a continuación, pulse el botón [OK].

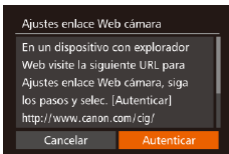

#### 5 Elija [Autenticar].

- Pulse los botones [◀][▶] o gire el dial [●] para elegir [Autenticar] y, a continuación, pulse el botón [OK].

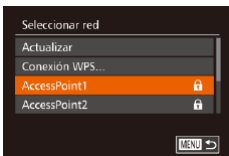

#### 6 Establezca una conexión con un punto de acceso.

- Conéctese al punto de acceso como se describe en los pasos 5 – 7 de “Uso de puntos de acceso compatibles con WPS” (141) o en los pasos 2 – 4 de “Conexión a los puntos de acceso de la lista” (143).

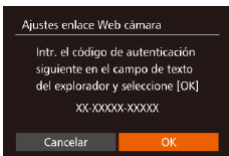

- Una vez conectada la cámara a CANON iMAGE GATEWAY a través del punto de acceso, se muestra un código de autenticación.

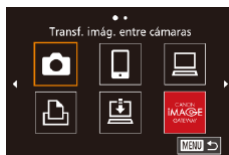
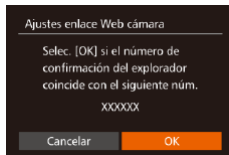

#### 7 Escriba el código de autenticación.

- En el smartphone o el ordenador, escriba el código de autenticación que se muestra en la cámara y vaya al paso siguiente.
- Se muestra un número de confirmación de seis dígitos.

#### 8 Compruebe los números de confirmación y complete el proceso de configuración.

- Asegúrese de que el número de confirmación de la cámara coincida con el número del smartphone o del ordenador.
- Pulse los botones [◀][▶] o gire el dial [●] para elegir [OK] y, a continuación, pulse el botón [OK].
- Complete el proceso de configuración en el smartphone o el ordenador.
- [Icon] (152) y CANON iMAGE GATEWAY se añaden ahora como destinos y el icono [Cloud] cambia a [Camera].
- En el smartphone o en el ordenador se muestra un mensaje para indicar que este proceso ha finalizado. Para añadir otros servicios web, siga el procedimiento de “Registro de otros servicios web” (147) desde el paso 2.

Antes de usar la cámara

Guía básica

Guía avanzada

1 Nociones básicas sobre la cámara

2 Modo Auto/ Modo Auto híbrido

3 Otros modos de disparo

4 Modo P

5 Modo Tv, Av, M y C

6 Modo de reproducción

7 Funciones Wi-Fi

8 Menú de ajuste

9 Accesorios

10 Apéndice

Índice





- Las conexiones requieren que haya una tarjeta de memoria en la cámara con imágenes guardadas.
- Una vez que haya establecido conexión con dispositivos mediante el menú Wi-Fi, los destinos recientes aparecerán en primer lugar cuando acceda al menú. Pulse los botones [◀][▶] para acceder a la pantalla de selección de dispositivos y elija un dispositivo.

## Registro de otros servicios web

También puede añadir a la cámara otros servicios web, además de CANON iMAGE GATEWAY. Tenga en cuenta que primero debe registrarse en la cámara CANON iMAGE GATEWAY (📖 145).



### 1 Acceda a la pantalla de ajustes de servicios web.

- Siga el paso 1 de “Registro de CANON iMAGE GATEWAY” (📖 145) para iniciar sesión en CANON iMAGE GATEWAY y, a continuación, acceda a la pantalla de ajustes del servicio web.



### 2 Configure el servicio web que desee utilizar.

- Siga las instrucciones que se muestran en el smartphone o en el ordenador para configurar el servicio web.



### 3 Elija [☁].

- En el modo de reproducción, pulse el botón [▲] para acceder al menú Wi-Fi.
- Pulse los botones [▲][▼][◀][▶] o gire el dial [🌀] para elegir [☁] y, a continuación, pulse el botón [☁].
- Los ajustes del servicio web quedarán actualizados.



- Si cambia alguno de los ajustes configurados, siga otra vez estos pasos para actualizar los ajustes de la cámara.

## Carga de imágenes en servicios web

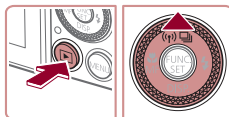

### 1 Acceda al menú Wi-Fi.

- Pulse el botón [▶] para encender la cámara.
- Pulse el botón [▲].



### 2 Elija el destino.

- Elija el icono del servicio web para compartir (pulse los botones [▲][▼] o gire el dial [🌀] y, a continuación, pulse el botón [☁]).
- Si se utilizan varios destinatarios u opciones de uso compartido con un servicio web, elija el elemento que desee en la pantalla [Seleccionar destinatario] (pulse los botones [▲][▼] o gire el dial [🌀] y, a continuación, pulse el botón [☁]).

Antes de usar la cámara

Guía básica

Guía avanzada

1 Nociones básicas sobre la cámara

2 Modo Auto/Modo Auto híbrido

3 Otros modos de disparo

4 Modo P

5 Modo Tv, Av, M y C

6 Modo de reproducción

7 Funciones Wi-Fi

8 Menú de ajuste

9 Accesorios

10 Apéndice

Índice





### 3 Envíe las imágenes.

- Gire el dial [●] para elegir una imagen para enviar, pulse los botones [◀][▶] para elegir [Enviar imagen] y, a continuación, pulse el botón [●].
- Pulse los botones [▲][▼][◀][▶] para elegir [Enviar imagen] y, a continuación, pulse el botón [●].
- Cuando vaya a cargar en YouTube, lea las condiciones del servicio, elija [Acepto] y pulse el botón [●].
- Se iniciará la transferencia de imágenes. La pantalla se oscurece durante la transferencia de imágenes.
- Una vez que se hayan enviado las imágenes, se mostrará [OK]. Pulse el botón [●] para volver a la pantalla de reproducción.



- Las conexiones requieren que haya una tarjeta de memoria en la cámara con imágenes guardadas.
- También puede enviar varias imágenes a la vez y cambiar el tamaño de las imágenes o añadir comentarios antes del envío (151).

## Impresión inalámbrica de imágenes desde una impresora conectada

Conecte la cámara a una impresora a través de Wi-Fi para imprimir de la manera siguiente.

En estos pasos se muestra cómo usar la cámara como un punto de acceso, aunque también puede usar un punto de acceso existente (138).

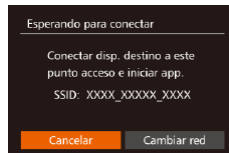
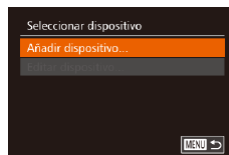

### 1 Acceda al menú Wi-Fi.

- Acceda al menú Wi-Fi como se describe en el paso 2 de “Adición de un smartphone con el menú Wi-Fi” (136).

### 2 Elija [●].

- Pulse los botones [▲][▼][◀][▶] o gire el dial [●] para elegir [●] y, a continuación, pulse el botón [●].

### 3 Elija [Añadir dispositivo].

- Pulse los botones [▲][▼] o gire el dial [●] para elegir [Añadir dispositivo] y, a continuación, pulse el botón [●].
- Se muestra el SSID de la cámara.

Antes de usar la cámara

Guía básica

Guía avanzada

1 Nociones básicas sobre la cámara

2 Modo Auto/  
Modo Auto híbrido

3 Otros modos de disparo

4 Modo P

5 Modo Tv, Av, M y C

6 Modo de reproducción

7 Funciones Wi-Fi

8 Menú de ajuste

9 Accesorios

10 Apéndice

Índice





#### 4 Conecte la impresora a la red.

- En el menú de configuración Wi-Fi de la impresora, elija el SSID (nombre de red) que se muestra en la cámara para establecer una conexión.

#### 5 Elija la impresora.

- Elija el nombre de la impresora (pulse los botones [▲][▼] o gire el dial [●]) y, a continuación, pulse el botón [OK].

#### 6 Elija la imagen que desee imprimir.

- Pulse los botones [◀][▶] o gire el dial [●] para elegir una imagen.
- Pulse el botón [OK].
- Pulse los botones [▲][▼] o gire el dial [●] para elegir [Imprimir] y, a continuación, pulse el botón [OK].
- Para ver instrucciones detalladas para la impresión, consulte "Impresión de imágenes" (174).
- Para cancelar la conexión, pulse el botón [▲], elija [OK] en la pantalla de confirmación (pulse los botones [◀][▶] o gire el dial [●]) y, a continuación, pulse el botón [OK].

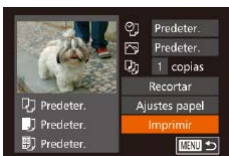
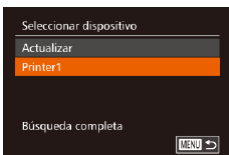

- Las conexiones requieren que haya una tarjeta de memoria en la cámara con imágenes guardadas.
- Una vez que haya establecido conexión con dispositivos mediante el menú Wi-Fi, los destinos recientes aparecerán en primer lugar cuando acceda al menú Wi-Fi. Puede conectar otra vez fácilmente pulsando los botones [▲][▼] para elegir el dispositivo y, a continuación, pulsando el botón [OK]. Para añadir un nuevo dispositivo, muestre la pantalla de selección de dispositivo pulsando los botones [◀][▶] y, a continuación, configure el ajuste.
- Si prefiere no mostrar los dispositivos de destino más recientes, elija MENU (31) ▶ ficha [↑][↓] ▶ [Config. Wi-Fi] ▶ [Hist. destino] ▶ [Off].
- Para usar otro punto de acceso, siga los pasos 3 – 4 de "Uso de otro punto de acceso" (138).

### Antes de usar la cámara

#### Guía básica

#### Guía avanzada

#### 1 Nociones básicas sobre la cámara

#### 2 Modo Auto/ Modo Auto híbrido

#### 3 Otros modos de disparo

#### 4 Modo P

#### 5 Modo Tv, Av, M y C

#### 6 Modo de reproducción

#### 7 Funciones Wi-Fi

#### 8 Menú de ajuste

#### 9 Accesorios

#### 10 Apéndice

### Índice



## Envío de imágenes a otra cámara

Para conectar dos cámaras mediante Wi-Fi y enviar imágenes entre ellas, haga lo siguiente.

- Solo las cámaras de la marca Canon equipadas con una función Wi-Fi se pueden conectar entre sí inalámbricamente. Ni siquiera las cámaras de la marca Canon compatibles con tarjetas Eye-Fi pueden conectarse si no tienen una función Wi-Fi. No es posible conectarse a cámaras PowerShot SD430 DIGITAL ELPH WIRELESS/DIGITAL IXUS WIRELESS con esta cámara.

### 1 Acceda al menú Wi-Fi.

- Acceda al menú Wi-Fi como se describe en el paso 2 de "Añadir dispositivo con el menú Wi-Fi" (p. 136).

### 2 Elija [📷].

- Pulse los botones [▲][▼][◀][▶] o gire el dial [🔘] para elegir [📷] y, a continuación, pulse el botón [📷].

### 3 Elija [Añadir dispositivo].

- Pulse los botones [▲][▼] o gire el dial [🔘] para elegir [Añadir dispositivo] y, a continuación, pulse el botón [📷].
- Siga los pasos 1 – 3 en la cámara de destino, también.
- La información de conexión de la cámara se añadirá cuando aparezca [Iniciar conexión con cámara de destino] en la pantalla de ambas cámaras.

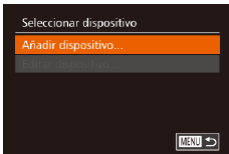
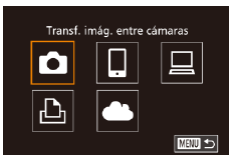

### 4 Envíe las imágenes.

- Gire el dial [🔘] para elegir una imagen para enviar, pulse los botones [◀][▶] para elegir [Enviar imagen] y, a continuación, pulse el botón [📷].
- Pulse los botones [▲][▼][◀][▶] para elegir [Enviar imagen] y, a continuación, pulse el botón [📷].
- Se iniciará la transferencia de imágenes. La pantalla se oscurece durante la transferencia de imágenes.
- Una vez enviada la imagen se muestra [Transferencia completa] y vuelve a mostrarse la pantalla de transferencia de imágenes.
- Para cancelar la conexión, pulse el botón [MENU], elija [OK] en la pantalla de confirmación (pulse los botones [◀][▶] o gire el dial [🔘]) y, a continuación, pulse el botón [📷].



- Las conexiones requieren que haya una tarjeta de memoria en la cámara.
- Una vez que haya establecido conexión con dispositivos mediante el menú Wi-Fi, los destinos recientes aparecerán en primer lugar cuando acceda al menú Wi-Fi. Puede conectar otra vez fácilmente pulsando los botones [▲][▼] para elegir el dispositivo y, a continuación, pulsando el botón [📷]. Para añadir un nuevo dispositivo, muestre la pantalla de selección de dispositivo pulsando los botones [◀][▶] y, a continuación, configure el ajuste.
- Si prefiere no mostrar los dispositivos de destino más recientes, elija MENU (p. 31) ▶ ficha [🔘] ▶ [Config. Wi-Fi] ▶ [Hist. destino] ▶ [Off].
- También puede enviar varias imágenes a la vez y cambiar el tamaño de las imágenes antes del envío (p. 151).

Antes de usar la cámara

Guía básica

Guía avanzada

1 Nociones básicas sobre la cámara

2 Modo Auto/Modo Auto híbrido

3 Otros modos de disparo

4 Modo P

5 Modo Tv, Av, M y C

6 Modo de reproducción

7 Funciones Wi-Fi

8 Menú de ajuste

9 Accesorios

10 Apéndice

Índice



## Opciones de envío de imágenes

Puede elegir varias imágenes para enviarlas a la vez y cambiar la resolución (tamaño) de las imágenes antes de enviarlas. Algunos servicios web también permiten hacer anotaciones en las imágenes que se envían.

### Envío de varias imágenes



#### 1 Elija [Selec. y enviar].

- En la pantalla de transferencia de imágenes, pulse los botones [◀][▶] para elegir [Selec. y enviar] y, a continuación, pulse el botón [MENU].

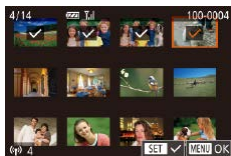

#### 2 Elija las imágenes.

- Pulse los botones [▲][▼][◀][▶] para elegir una imagen para enviarla y, a continuación, pulse el botón [MENU]. Se muestra [✓].
- Para cancelar la selección, pulse otra vez el botón [MENU]. [✓] deja de mostrarse.
- Repita este proceso para elegir imágenes adicionales.
- Una vez haya terminado de elegir imágenes, pulse el botón [MENU].

#### 3 Envíe las imágenes.

- Pulse los botones [◀][▶] o gire el dial [DIAL] para elegir [Enviar imagen] y, a continuación, pulse el botón [MENU].



- También puede elegir imágenes en el paso 2 moviendo dos veces la palanca del zoom hacia [Q] para acceder a la visualización de imágenes de una en una y, a continuación, pulsando los botones [◀][▶] o girando el dial [DIAL].

### Notas sobre el envío de imágenes

- Mantenga los dedos u otros objetos alejados del área de la antena Wi-Fi (134). Si lo cubre, puede que se reduzca la velocidad de las transferencias de imagen.
- Según cuál sea el estado de la red que utilice, el envío de vídeos puede tardar bastante. Asegúrese de ir controlando el nivel de la batería de la cámara.
- Se pueden enviar hasta 50 imágenes juntas a la vez. Se puede enviar un vídeo de hasta cinco minutos (o un resumen de vídeo de hasta 13 minutos). No obstante, los servicios web pueden limitar el número de imágenes o la longitud de los vídeos que se pueden enviar. Para ver información detallada, consulte el servicio web que esté utilizando.
- Para los vídeos que no comprima (132) se enviará un archivo separado, comprimido, en lugar del archivo original. Tenga en cuenta que esto puede retrasar la transmisión y que el archivo no se puede enviar a menos que haya espacio suficiente para él en la tarjeta de memoria.
- Cuando envíe vídeos a smartphones, tenga en cuenta que la calidad de imagen que se admite varía en función del smartphone. Para ver información detallada, consulte el manual del usuario del smartphone.
- En la pantalla, la fuerza de la señal inalámbrica se indica mediante los siguientes iconos: [SIGNAL] alta, [SIGNAL] media, [SIGNAL] baja, [SIGNAL] débil
- El envío de imágenes a servicios web tardará menos tiempo cuando reenvíe imágenes que ya haya enviado y estén todavía en el servidor de CANON iIMAGE GATEWAY.

Antes de usar la cámara

Guía básica

Guía avanzada

1 Nociones básicas sobre la cámara

2 Modo Auto/ Modo Auto híbrido

3 Otros modos de disparo

4 Modo P

5 Modo Tv, Av, M y C

6 Modo de reproducción

7 Funciones Wi-Fi

8 Menú de ajuste

9 Accesorios

10 Apéndice

Índice



## Elección de la resolución de la imagen (tamaño)

En la pantalla de transferencia de imágenes, elija pulsando los botones y, a continuación, pulse el botón . En la pantalla que se muestra, elija la resolución pulsando los botones y, a continuación, pulse el botón .

- Para enviar imágenes con su tamaño original, seleccione [No] como opción de cambio de tamaño.
- Si elige [M2] o [S] cambiará el tamaño de las imágenes que sean mayores que el tamaño seleccionado antes de enviarlas.
- Los vídeos no se pueden redimensionar.



- También se puede configurar el tamaño de imagen en MENU 31 ▶ ficha ▶ [Config. Wi-Fi] ▶ [Redimensionar para enviar].

## Adición de comentarios

Puede utilizar la cámara para añadir comentarios a las imágenes que envíe a direcciones de correo electrónico, servicios de redes sociales, etc. El número de caracteres y símbolos que se pueden escribir puede variar en función del servicio web.



### 1 Acceda a la pantalla para añadir comentarios.

- En la pantalla de transferencia de imágenes, elija pulsando los botones y, a continuación, pulse el botón .

### 2 Añada un comentario 33.

### 3 Envíe la imagen.



- Cuando no se escribe un comentario, se envía automáticamente el comentario ajustado en CANON IMAGE GATEWAY.
- También puede hacer anotaciones en varias imágenes antes de enviarlas. A todas las imágenes enviadas juntas se les añade el mismo comentario.

## Envío automático de imágenes (Sincr. Imagen)

Las imágenes de la tarjeta de memoria que no se hayan transferido ya se pueden enviar a un ordenador o a servicios web mediante CANON IMAGE GATEWAY.

Tenga en cuenta que no es posible enviar imágenes solo a servicios web.

## Preparativos iniciales

### Preparación de la cámara

Registre como destino. También puede asignar al botón , de modo que pueda pulsar simplemente el botón para enviar a un ordenador mediante CANON IMAGE GATEWAY las imágenes de la tarjeta de memoria que aún no se hayan enviado.



### 1 Añada como destino.

- Añada como destino, como se describe en “Registro de CANON IMAGE GATEWAY” 145).
- Para elegir como destino un servicio web, siga los pasos de “Registro de otros servicios web” 147) para actualizar los ajustes de la cámara.

### 2 Elija el tipo de imágenes que se van a enviar (solo al enviar vídeos con imágenes).

- Pulse el botón [MENU] y elija [Config. Wi-Fi] en la ficha 31).
- Pulse los botones para elegir [Sincr. Imagen] y, a continuación, pulse los botones para elegir [Fotos/Vídeos].

Antes de usar la cámara

Guía básica

Guía avanzada

1 Nociones básicas sobre la cámara

2 Modo Auto/ Modo Auto híbrido

3 Otros modos de disparo

4 Modo P

5 Modo Tv, Av, M y C

6 Modo de reproducción

7 Funciones Wi-Fi

8 Menú de ajuste

9 Accesorios

10 Apéndice

Índice





### 3 Asigne [📷] al botón [📷] (solo cuando envíe imágenes pulsando el botón [📷]).

- Borre el ajuste del botón [📷] si ya hay un smartphone asignado al botón (📖 134).
- Pulse el botón [📷] para acceder a la pantalla de conexión móvil, elija [📷] (pulse los botones [◀][▶] o gire el dial [🌀]) y, a continuación, pulse el botón [📷].

## Preparación del ordenador

Instale y configure el software en el ordenador de destino.



### 1 Instale el software.

- Instale el software en un ordenador conectado a Internet (📖 139).

### 2 Registre la cámara.

- Windows: en la barra de tareas, haga clic con el botón secundario en [📷] y, a continuación, haga clic en [Añadir nueva cámara].
- Mac OS: en la barra de menú, haga clic en [📷] y, a continuación, haga clic en [Añadir nueva cámara].
- Se muestra una lista de las cámaras vinculadas a CANON iMAGE GATEWAY. Elija la cámara desde la que se enviarán las imágenes.
- Una vez que la cámara está registrada y el ordenador está listo para recibir imágenes, el icono cambia a [📷].

## Envío de imágenes

Las imágenes enviadas desde la cámara se guardan automáticamente en el ordenador.

Si el ordenador al que desea enviar las imágenes está apagado, las imágenes se almacenarán temporalmente en el servidor de CANON iMAGE GATEWAY. Las imágenes almacenadas se borran periódicamente, así que no olvide encender el ordenador y guardar las imágenes.

### 1 Envíe las imágenes.

- Si ya ha asignado [📷] al botón [📷], pulse el botón [📷].
- Si no ha asignado el botón de esta manera, elija [📷] como se describe en los pasos 1 – 2 de “Carga de imágenes en servicios web” (📖 147).
- Una vez establecida la conexión, las imágenes se envían. Cuando las imágenes se han enviado correctamente al servidor de CANON iMAGE GATEWAY, se muestra [📷] en la pantalla.

### 2 Guarde las imágenes en el ordenador.

- Las imágenes se guardan automáticamente en el ordenador al encenderlo.
- Las imágenes se envían automáticamente a los servicios web desde el servidor de CANON iMAGE GATEWAY, aunque el ordenador esté apagado.

Antes de usar la cámara

Guía básica

Guía avanzada

1 Nociones básicas sobre la cámara

2 Modo Auto/  
Modo Auto híbrido

3 Otros modos de disparo

4 Modo P

5 Modo Tv, Av, M y C

6 Modo de reproducción

7 Funciones Wi-Fi

8 Menú de ajuste

9 Accesorios

10 Apéndice

Índice





- Cuando envíe imágenes, es recomendable utilizar una batería que esté completamente cargada o un kit adaptador de CA (se vende por separado, [página 167](#)).



- Aunque las imágenes se hayan importado en el ordenador mediante un método diferente, las imágenes que no se hayan enviado al ordenador mediante CANON IMAGE GATEWAY se enviarán al ordenador.
- El envío es más rápido cuando el destino es un ordenador de la misma red que la cámara, porque las imágenes se envían a través del punto de acceso en lugar de CANON IMAGE GATEWAY. Tenga en cuenta que las imágenes guardadas en el ordenador se envían a CANON IMAGE GATEWAY, así que el ordenador debe estar conectado a Internet.

## Uso de un smartphone para ver imágenes de la cámara y controlar la cámara

Puede hacer lo siguiente con la aplicación para smartphone dedicada CameraWindow.

- Examinar las imágenes de la cámara y guardarlas en el smartphone
- Etiquetar geográficamente las imágenes de la cámara ([página 154](#))
- Disparar de manera remota ([página 155](#))



- En los ajustes de la cámara, se debe autorizar al smartphone para que vea las imágenes de la cámara ([página 134](#), [página 136](#), [página 156](#)).

### ■ Etiquetado geográfico de imágenes en la cámara

Los datos del GPS registrados en un smartphone mediante la aplicación dedicada CameraWindow se pueden añadir a las imágenes de la cámara. Las imágenes se etiquetan con información que incluye la latitud, la longitud y la elevación.



- Antes de disparar, asegúrese de que la fecha, la hora y la zona horaria local se hayan ajustado correctamente, como se describe en "Ajuste de la fecha y la hora" ([página 22](#)). Siga también los pasos de "Hora mundial" ([página 159](#)) para especificar cualquier destino fotográfico situado en otra zona horaria.
- Es posible que otros puedan ubicarlo o identificarlo utilizando los datos de ubicación de sus imágenes fijas o vídeos etiquetados geográficamente. Tenga cuidado cuando comparta estas imágenes con otros, por ejemplo cuando publique imágenes en línea donde otras personas puedan verlas.

Antes de usar la cámara

Guía básica

Guía avanzada

1 Nociones básicas sobre la cámara

2 Modo Auto/ Modo Auto híbrido

3 Otros modos de disparo

4 Modo P

5 Modo Tv, Av, M y C

6 Modo de reproducción

7 Funciones Wi-Fi

8 Menú de ajuste

9 Accesorios

10 Apéndice

Índice



## Disparo remoto

Puede usar el smartphone para disparar de manera remota viendo en el smartphone la pantalla de disparo.

### 1 Sujete la cámara.

- Cuando empiece a disparar de manera remota, se desplegará el objetivo de la cámara. El movimiento del objetivo durante el funcionamiento del zoom también puede sacar la cámara de su posición. Monte la cámara en un trípode o tome otras medidas para mantenerla fija.

### 2 Conecte la cámara y el smartphone (📖134, 📖136).

- En la configuración de privacidad, elija [SI].

### 3 Elija el disparo remoto.

- En CameraWindow en el smartphone, elija el disparo remoto.
- Se desplegará el objetivo de la cámara. No presione cerca del objetivo y asegúrese de que ningún objeto lo obstruya.
- Una vez que la cámara esté lista para el disparo remoto, se mostrará en el smartphone una imagen en directo procedente de la cámara.
- En este momento se muestra un mensaje en la cámara y todas las operaciones, excepto la de pulsar el botón de ON/OFF, se desactivan.

### 4 Dispare.

- Use el smartphone para disparar.



- La cámara funciona en modo [P] durante el disparo remoto. No obstante, es posible que algunos ajustes de FUNC. y MENU que haya configurado previamente cambien automáticamente.
- La grabación de vídeo no está disponible.



- Los movimientos irregulares del sujeto que se muestren en el smartphone debidos al entorno de conexión no afectarán a las imágenes grabadas.
- No se muestra ningún recuadro AF. Capture una imagen de prueba para comprobar el enfoque.
- Las imágenes captadas no se transfieren al smartphone. Use el smartphone para examinar e importar imágenes de la cámara.

Antes de usar la cámara

Guía básica

Guía avanzada

1 Nociones básicas sobre la cámara

2 Modo Auto/ Modo Auto híbrido

3 Otros modos de disparo

4 Modo P

5 Modo Tv, Av, M y C

6 Modo de reproducción

7 Funciones Wi-Fi

8 Menú de ajuste

9 Accesorios

10 Apéndice

Índice



## Edición o borrado de la configuración de Wi-Fi

Edite o borre la configuración de Wi-Fi de la manera siguiente.

### Edición de la información de conexión



#### 1 Acceda al menú Wi-Fi y elija el dispositivo a editar.

- Pulse el botón [▶] para encender la cámara.
- Pulse el botón [▲].
- Pulse los botones [▲][▼][◀][▶] o gire el dial [⦿] para elegir el ícono del dispositivo que va a editar y, a continuación, pulse el botón [⦿].

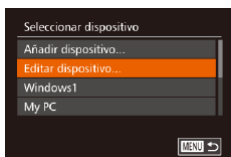

#### 2 Elija [Editar dispositivo].

- Pulse los botones [▲][▼] o gire el dial [⦿] para elegir [Editar dispositivo] y, a continuación, pulse el botón [⦿].

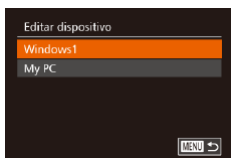

#### 3 Elija el dispositivo que desee editar.

- Pulse los botones [▲][▼] o gire el dial [⦿] para elegir el dispositivo que va a editar y, a continuación, pulse el botón [⦿].

#### 4 Elija el elemento que va a editar.

- Pulse los botones [▲][▼] o gire el dial [⦿] para elegir el elemento que va a editar y, a continuación, pulse el botón [⦿].
- Los elementos que se pueden cambiar dependen del dispositivo o el servicio al que tendrá acceso la cámara.

Elementos configurables	Conexión				
					Servicios web
[Cambiar apodo dispositivo] (📖156)	○	○	○	○	–
[Ver ajustes] (📖134)	–	○	–	–	–
[Borrar info conexión] (📖156)	○	○	○	○	–

○ : Configurable – : No configurable

### Cambio del apodo de un dispositivo

Es posible cambiar el apodo del dispositivo (nombre mostrado) que aparece en la cámara.

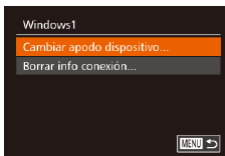

- Siguiendo el paso 4 de “Edición de la información de conexión” (📖156), elija [Cambiar apodo dispositivo] y pulse el botón [⦿].
- Seleccione el campo de entrada y pulse el botón [⦿]. Use el teclado que se muestra para escribir un nuevo apodo (📖33).

### Eliminación de la información de conexión

Borre la información de conexión (información acerca de los dispositivos a los que se ha conectado) de la manera siguiente.

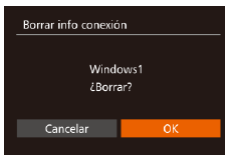

- Siguiendo el paso 4 de “Edición de la información de conexión” (📖156), elija [Borrar info conexión] y pulse el botón [⦿].
- Cuando se muestre [¿Borrar?], pulse los botones [◀][▶] o gire el dial [⦿] para elegir [OK] y, a continuación, pulse el botón [⦿].
- Se borrará la información de conexión.

Antes de usar la cámara

Guía básica

Guía avanzada

1 Nociones básicas sobre la cámara

2 Modo Auto/ Modo Auto híbrido

3 Otros modos de disparo

4 Modo P

5 Modo Tv, Av, M y C

6 Modo de reproducción

7 Funciones Wi-Fi

8 Menú de ajuste

9 Accesorios

10 Apéndice

Índice



## Restablecimiento de la configuración de Wi-Fi a los valores predeterminados

Si va a transferir la propiedad de la cámara a otra persona o si va a desechar la cámara, restablezca la configuración de Wi-Fi a los valores predeterminados.

Al reiniciar la configuración de Wi-Fi se borrarán también todas las configuraciones de servicios web. Antes de utilizar esta opción, debe tener la seguridad de que desea restablecer toda la configuración de Wi-Fi.

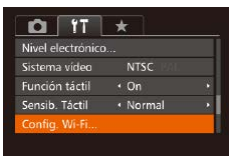

### 1 Elija [Config. Wi-Fi].

- Pulse el botón [MENU] y elija [Config. Wi-Fi] en la ficha [f] (165).

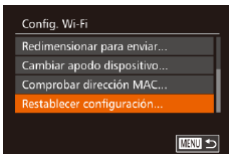

### 2 Elija [Restablecer configuración].

- Pulse los botones [▲][▼] o gire el dial [D] para elegir [Restablecer configuración] y, a continuación, pulse el botón [D].

### 3 Restablezca los ajustes predeterminados.

- Pulse los botones [◀][▶] o gire el dial [D] para elegir [OK] y, a continuación, pulse el botón [D].
- La configuración de Wi-Fi se restablece.



- Para restablecer otros ajustes (aparte de Wi-Fi) a sus valores predeterminados, elija [Reiniciar todo] en la ficha [f] (165).

Antes de usar la cámara

Guía básica

Guía avanzada

1 Nociones básicas sobre la cámara

2 Modo Auto/ Modo Auto híbrido

3 Otros modos de disparo

4 Modo P

5 Modo Tv, Av, M y C

6 Modo de reproducción

7 Funciones Wi-Fi

8 Menú de ajuste

9 Accesorios

10 Apéndice

Índice



# 8

## Menú de ajuste

Personalice o ajuste funciones básicas de la cámara para mayor comodidad

### Ajuste de funciones básicas de la cámara

Las funciones de MENU (📖31) de la ficha [YT] se pueden configurar. Personalice como desee las funciones que utilice habitualmente, para mayor comodidad.

#### Silenciamiento de las operaciones de la cámara

Silencie los sonidos de la cámara y los vídeos de la manera siguiente.

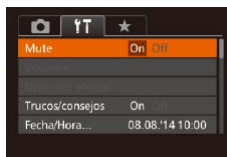

- Elija [Mute] y, a continuación, elija [On].



- También se puede silenciar el funcionamiento manteniendo pulsado el botón [▼] mientras se enciende la cámara.
- Si silencia los sonidos de la cámara, durante la reproducción de vídeo no se reproducirá ningún sonido (📖108). Para restablecer el sonido durante la reproducción de vídeo, pulse el botón [▲] o arrastre arriba a través de la pantalla. Pulse los botones [▲][▼] o arrastre arriba o abajo para ajustar el volumen, si es necesario.

#### Ajuste del volumen

Ajuste el volumen de los sonidos individuales de la cámara de la manera siguiente.

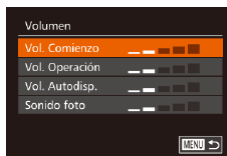

- Elija [Volumen] y, a continuación, pulse el botón [🔊].
- Elija un elemento y, a continuación, pulse los botones [◀][▶] para ajustar el volumen.

Antes de usar la cámara

Guía básica

Guía avanzada

1 Nociones básicas sobre la cámara

2 Modo Auto/ Modo Auto híbrido

3 Otros modos de disparo

4 Modo P

5 Modo Tv, Av, M y C

6 Modo de reproducción

7 Funciones Wi-Fi

8 Menú de ajuste

9 Accesorios

10 Apéndice

Índice



## Personalización de sonidos

Personalice los sonidos de funcionamiento de la cámara de la manera siguiente.

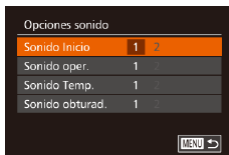

- Elija [Opciones sonido] y, a continuación, pulse el botón [OK].
- Elija un elemento y, a continuación, pulse los botones [◀][▶] para elegir una opción.



- El sonido del obturador de los resúmenes de vídeo que se graba en el modo [AV] (137) no se puede cambiar.

## Ocultación de trucos y consejos

Cuando se elige algún elemento de FUNC. (30) o MENU (31), normalmente se muestran trucos y consejos. Si lo prefiere, puede desactivar esta información.

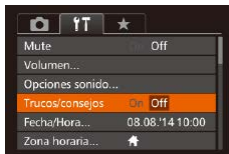

- Elija [Trucos/consejos] y, a continuación, elija [Off].

## Fecha y hora

Ajuste la fecha y la hora de la manera siguiente.

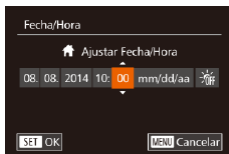

- Elija [Fecha/Hora] y, a continuación, pulse el botón [OK].
- Pulse los botones [◀][▶] para elegir una opción y, a continuación, establezca el ajuste, ya sea pulsando los botones [▲][▼] o girando el dial [⦿].

## Hora mundial

Para asegurarse de que las fotos tengan la fecha y hora locales correctas cuando viaje al extranjero, solo tiene que registrar el destino de antemano y cambiar a esa zona horaria. Esta útil función elimina la necesidad de cambiar manualmente el ajuste de fecha/hora.

Antes de usar la hora mundial, no olvide ajustar la fecha y la hora, y la zona horaria local, como se describe en "Ajuste de la fecha y la hora" (22).

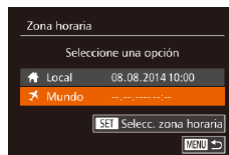

### 1 Especifique su destino.

- Elija [Zona horaria] y, a continuación, pulse el botón [OK].
- Pulse los botones [▲][▼] o gire el dial [⦿] para elegir [Mundo] y, a continuación, pulse el botón [OK].
- Pulse los botones [◀][▶] para elegir el destino.
- Para ajustar el horario de verano (1 hora más), elija [☀] pulsando los botones [▲][▼] o girando el dial [⦿] y, a continuación, elija [☀] pulsando los botones [◀][▶].
- Pulse el botón [OK].

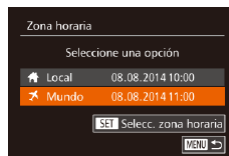

### 2 Cambie a la zona horaria de destino.

- Pulse los botones [▲][▼] o gire el dial [⦿] para elegir [Mundo] y, a continuación, pulse el botón [MENU].
- [Mundo] se muestra ahora en la pantalla de disparo (189).



- Ajustar la fecha o la hora en modo [Mundo] (22) actualizará automáticamente la fecha y hora [Local].

Antes de usar la cámara

Guía básica

Guía avanzada

1 Nociones básicas sobre la cámara

2 Modo Auto/ Modo Auto híbrido

3 Otros modos de disparo

4 Modo P

5 Modo Tv, Av, M y C

6 Modo de reproducción

7 Funciones Wi-Fi

8 Menú de ajuste

9 Accesorios

10 Apéndice

Índice



## Tiempo de retracción del objetivo

El objetivo se retrae normalmente, por razones de seguridad, alrededor de un minuto después de pulsar el botón [▶] en el modo de disparo (📖27). Para hacer que el objetivo se retraiga inmediatamente después de pulsar el botón [▶], ajuste el tiempo de retracción en [0 seg.].



- Elija [Obj. retraído] y, a continuación, elija [0 seg.].

## Uso del modo Eco

Esta función permite conservar energía de la batería en el modo de disparo. Cuando no se está utilizando la cámara, la pantalla se oscurece rápidamente para reducir el consumo de la batería.

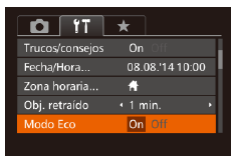

### 1 Configure el ajuste.

- Elija [Modo Eco] y, a continuación, elija [On].
- [ECO] se muestra ahora en la pantalla de disparo (📖189).
- La pantalla se oscurece cuando no se utiliza la cámara durante aproximadamente dos segundos; unos diez segundos después de oscurecerse, la pantalla se apaga. La cámara se apaga después de aproximadamente tres minutos de inactividad.

### 2 Dispare.

- Para activar la pantalla y prepararse para disparar cuando la pantalla esté apagada pero el objetivo esté aún fuera, pulse el botón de disparo hasta la mitad.

## Ajuste del ahorro de energía

Ajuste el tiempo de desactivación automática de la cámara y de la pantalla (Autodesconexión y Display Off, respectivamente) como sea necesario (📖28).

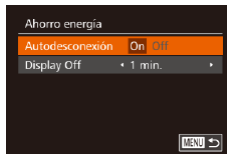

- Elija [Ahorro energía] y, a continuación, pulse el botón [ⓘ].
- Después de elegir un elemento, pulse los botones [◀][▶] para ajustarlo como sea necesario.



- Para conservar la energía de la batería, normalmente deberá elegir [On] para [Autodesconexión] y [1 min.] o menos para [Display Off].



- El ajuste [Display Off] se aplica aunque se ajuste [Autodesconexión] en [Off].
- Estas funciones de ahorro de energía no están disponibles cuando se ajusta el modo Eco (📖160) en [On].

## Luminosidad de la pantalla

Ajuste la luminosidad de la pantalla de la manera siguiente.



- Elija [Luminosid. LCD] y, a continuación, pulse los botones [◀][▶] para ajustar la luminosidad.

Antes de usar la cámara

Guía básica

Guía avanzada

1 Nociones básicas sobre la cámara

2 Modo Auto/ Modo Auto híbrido

3 Otros modos de disparo

4 Modo P

5 Modo Tv, Av, M y C

6 Modo de reproducción

7 Funciones Wi-Fi

8 Menú de ajuste

9 Accesorios

10 Apéndice

Índice







- Para obtener la máxima luminosidad, mantenga pulsado el botón [▼] durante al menos un segundo cuando se muestre la pantalla de disparo o en la visualización de imágenes de una en una. (Esto anulará el ajuste de [Luminosid. LCD] en la ficha [↑↑].) Para restablecer la luminosidad original, mantenga pulsado de nuevo el botón [▼] durante al menos un segundo o reinicie la cámara.

## Pantalla de inicio

Personalice la pantalla de inicio que se muestra después de encender la cámara, de la manera siguiente.

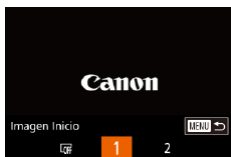

- Elija [Imagen Inicio] y, a continuación, pulse el botón [OK].
- Pulse los botones [◀][▶] o gire el dial [⦿] para elegir una opción.

## Formateo de tarjetas de memoria

Antes de usar una tarjeta de memoria nueva o una tarjeta de memoria formateada en otro dispositivo, debe formatear la tarjeta con esta cámara. El formateo borra todos los datos de una tarjeta de memoria. Antes de formatear, copie las imágenes de la tarjeta de memoria en un ordenador o tome otras medidas para hacer una copia de seguridad.

### 1 Acceda a la pantalla [Formatear].

- Elija [Formatear] y, a continuación, pulse el botón [OK].

### 2 Elija [OK].

- Pulse los botones [▲][▼] para elegir [Cancelar], elija [OK] (pulse los botones [◀][▶] o gire el dial [⦿]) y, a continuación, pulse el botón [OK].

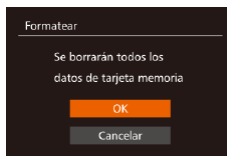
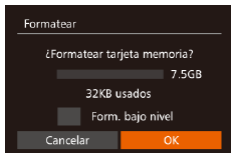

### 3 Formatee la tarjeta de memoria.

- Para iniciar el proceso de formateo, pulse los botones [▲][▼] o gire el dial [⦿] para elegir [OK] y, a continuación, pulse el botón [OK].
- Cuando finalice el formateo, se mostrará [Finalizado el formateo de la tarjeta de memoria]. Pulse el botón [OK].



- El formateo o borrado de los datos de una tarjeta de memoria solo cambia la información de gestión de archivos de la tarjeta y no borra los datos totalmente. Cuando transfiera o deseche tarjetas de memoria, tome medidas para proteger la información personal, si es necesario, por ejemplo destruyendo físicamente las tarjetas.



- La capacidad total de la tarjeta indicada en la pantalla de formateo puede ser inferior a la capacidad anunciada.

## Formateo de bajo nivel

Realice un formateo de bajo nivel en los casos siguientes: se muestra [Error tarjeta memoria], la cámara no funciona correctamente, la lectura o escritura de imágenes en la tarjeta es más lenta, el disparo continuo es más lento o la grabación de vídeo se detiene repentinamente. El formateo de bajo nivel borra todos los datos de una tarjeta de memoria. Antes de realizar un formateo de bajo nivel, copie las imágenes de la tarjeta de memoria en un ordenador o tome otras medidas para hacer una copia de seguridad.

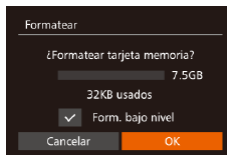

- En la pantalla del paso 1 de "Formateo de tarjetas de memoria" (161), pulse los botones [▲][▼] o gire el dial [⦿] para elegir [Form. bajo nivel] y, a continuación, pulse los botones [◀][▶] para seleccionar esta opción. Se muestra un icono [✓].
- Siga los pasos 2 – 3 de "Formateo de tarjetas de memoria" (161) para continuar con el proceso de formateo.

Antes de usar la cámara

Guía básica

Guía avanzada

1 Nociones básicas sobre la cámara

2 Modo Auto/ Modo Auto híbrido

3 Otros modos de disparo

4 Modo P

5 Modo Tv, Av, M y C

6 Modo de reproducción

7 Funciones Wi-Fi

8 Menú de ajuste

9 Accesorios

10 Apéndice

Índice





- El formateo de bajo nivel tarda más que el “Formateo de tarjetas de memoria” (📖161), porque se borran los datos de todas las regiones de almacenamiento de la tarjeta de memoria.
- Puede cancelar el formateo de bajo nivel en curso eligiendo [Parar]. En este caso se borrarán todos los datos, pero la tarjeta de memoria puede utilizarse normalmente.

## Numeración de archivos

Las fotos se numeran automáticamente en orden secuencial (0001 – 9999) y se guardan en carpetas, en cada una de las cuales caben hasta 2000 imágenes. Puede cambiar la manera en que la cámara asigna los números de archivo.

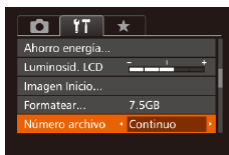

- Elija [Número archivo] y, a continuación, elija una opción.

Continuo	Las imágenes se numeran consecutivamente (hasta que se toma o se guarda la foto número 9999), aunque se cambie de tarjeta de memoria.
Auto Reset	La numeración de imágenes se reinicia a 0001 si se cambia de tarjeta de memoria o cuando se crea una carpeta nueva.



- Independientemente de la opción seleccionada en este ajuste, es posible numerar las fotos consecutivamente, después del último número de imágenes existentes, en las nuevas tarjetas de memoria insertadas. Para empezar a guardar fotos desde 0001, utilice una tarjeta de memoria vacía (o formateada (📖161)).
- Consulte “Manual de instrucciones del software” (📖172) para obtener información sobre la estructura de carpetas de la tarjeta y los formatos de imagen.

## Almacenamiento de imágenes basado en datos

En lugar de guardar las imágenes en carpetas que se crean cada mes, puede hacer que la cámara cree carpetas cada día que fotografíe, para almacenar las fotos tomadas ese día.

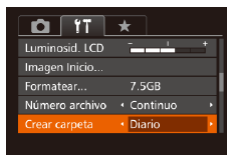

- Elija [Crear carpeta] y, a continuación, elija [Diario].
- Las imágenes se guardarán ahora en carpetas creadas en la fecha de disparo.

## Visualización métrica/no métrica

Cambie la unidad de medida que se muestra en la barra de zoom (📖35), en el indicador de enfoque manual (📖85) y en otros lugares de m/cm a pies/pulgadas si es necesario.



- Elija [Unidades] y, a continuación, elija [ft/in].

## Calibración del nivel electrónico

Calibre el nivel electrónico si parece ineficaz para ayudarle a nivelar la cámara. Para mejorar la precisión de la calibración, muestre una retícula (📖103) que le ayude a nivelar la cámara de antemano.

### 1 Asegúrese de que la cámara esté nivelada.

- Coloque la cámara sobre una superficie plana, tal como una mesa.

Antes de usar la cámara

Guía básica

Guía avanzada

1 Nociones básicas sobre la cámara

2 Modo Auto/ Modo Auto híbrido

3 Otros modos de disparo

4 Modo P

5 Modo Tv, Av, M y C

6 Modo de reproducción

7 Funciones Wi-Fi

8 Menú de ajuste

9 Accesorios

10 Apéndice

Índice



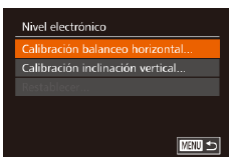

## 2 Calibre el nivel electrónico.

- Elija [Nivel electrónico] y, a continuación, pulse el botón [OK].
- Para ajustar la inclinación de izquierda a derecha elija [Calibración balanceo horizontal] y, para ajustar la inclinación de delante a atrás, elija [Calibración inclinación vertical] seguidos por el botón [OK]. Se muestra un mensaje de confirmación.
- Elija [OK] y, a continuación, pulse el botón [OK].

## Reinicio del nivel electrónico

Restablezca el nivel electrónico a su valor original de la manera siguiente. Tenga en cuenta que esto no es posible a menos que se haya calibrado el nivel electrónico.

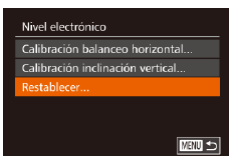

- Elija [Nivel electrónico] y, a continuación, pulse el botón [OK].
- Elija [Restablecer] y, a continuación, pulse el botón [OK].
- Elija [OK] y, a continuación, pulse el botón [OK].

## Desactivación de las operaciones con la pantalla táctil

La pantalla táctil se puede desactivar para evitar realizar operaciones táctiles accidentalmente.

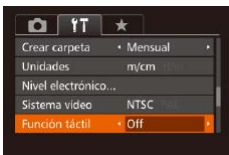

- Elija [Función táctil] y, a continuación, elija [Off].

## Aumento de la sensibilidad del panel de pantalla táctil

Se puede aumentar la sensibilidad del panel de pantalla táctil, de modo que la cámara responda a un contacto más ligero.



- Elija [Sensib. Táctil] y, a continuación, elija [Alta].

## Ajuste de la información de copyright que se registra en las imágenes

Para registrar el nombre del autor y los datos de copyright en las imágenes, ajuste previamente esta información de la manera siguiente.

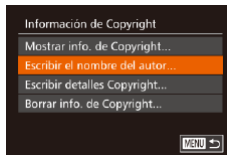

- Elija [Información de Copyright] y, a continuación, pulse el botón [OK].
- Pulse los botones [▲][▼] o gire el dial [OK] para elegir [Escribir el nombre del autor] o [Escribir detalles Copyright]. Pulse el botón [OK] para acceder al teclado y escriba el nombre (p.33).
- Pulse el botón [MENU]. Cuando se muestre [¿Aceptar los cambios?], elija [Si] (pulse los botones [◀][▶] o gire el dial [OK]) y, a continuación, pulse el botón [OK].
- La información aquí ajustada se registrará en las imágenes.

Antes de usar la cámara

Guía básica

Guía avanzada

1 Nociones básicas sobre la cámara

2 Modo Auto/  
Modo Auto híbrido

3 Otros modos de disparo

4 Modo P

5 Modo Tv, Av, M y C

6 Modo de reproducción

7 Funciones Wi-Fi

8 Menú de ajuste

9 Accesorios

10 Apéndice

Índice





- Para examinar la información escrita, elija [Mostrar info. de Copyright] en la pantalla anterior y, a continuación, pulse el botón [OK].
- También puede utilizar el software (172) para escribir, modificar y eliminar información de copyright. Es posible que algunos caracteres que se escriben con el software no se muestren en la cámara, pero se registrarán correctamente en las imágenes.
- Puede comprobar la información de copyright registrada en las imágenes utilizando el software, una vez que guarde las imágenes en un ordenador.

## Eliminación de toda la información de copyright

Puede eliminar tanto el nombre del autor como los datos de copyright al mismo tiempo de la manera siguiente.

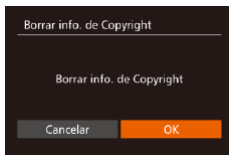

- Siga los pasos de “Ajuste de la información de copyright que se registra en las imágenes” (163) y elija [Borrar info. de Copyright].
- Pulse los botones [◀][▶] o gire el dial [OK] para elegir [OK] y, a continuación, pulse el botón [OK].



- La información de copyright ya registrada en las imágenes no se eliminará.

## Consulta de logotipos de certificación

Algunos logotipos de los requisitos de certificación que cumple la cámara se pueden ver en la pantalla. Otros logotipos de certificación están impresos en esta guía, en el embalaje de la cámara o en el cuerpo de la cámara.

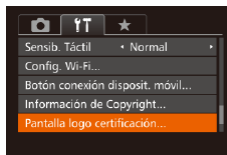

- Elija [Pantalla logo certificación] y, a continuación, pulse el botón [OK].

## Idioma de la pantalla

Cambie el idioma de la pantalla como sea necesario.

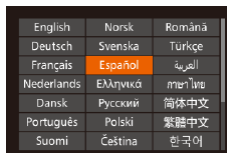

- Elija [Idioma] y, a continuación, pulse el botón [OK].
- Pulse los botones [▲][▼][◀][▶] o gire el dial [OK] para elegir un idioma y, a continuación, pulse el botón [OK].



- También puede acceder a la pantalla [Idioma] en el modo de reproducción manteniendo pulsado el botón [OK] y pulsando inmediatamente el botón [MENU].

## Configuración de otros ajustes

Los siguientes ajustes también pueden configurarse en la ficha [Y↑].

- [Sistema vídeo] (170)
- [Config. Wi-Fi] (133)
- [Botón conexión disposit. móvil] (134)

Antes de usar la cámara

Guía básica

Guía avanzada

1 Nociones básicas sobre la cámara

2 Modo Auto/  
Modo Auto híbrido

3 Otros modos de disparo

4 Modo P

5 Modo Tv, Av, M y C

6 Modo de reproducción

7 Funciones Wi-Fi

8 Menú de ajuste

9 Accesorios

10 Apéndice

Índice



## Restablecimiento de valores predeterminados

Si cambia accidentalmente un ajuste, puede restablecer los ajustes predeterminados de la cámara.

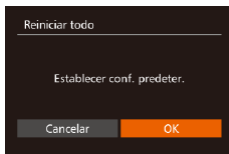

### 1 Acceda a la pantalla [Reiniciar todo].

- Elija [Reiniciar todo] y, a continuación, pulse el botón [OK].

### 2 Restablezca los ajustes predeterminados.

- Pulse los botones [◀][▶] o gire el dial [◉] para elegir [OK] y, a continuación, pulse el botón [OK].
- Se restablecerán los ajustes predeterminados.



- En las siguientes funciones no se restablecen los ajustes predeterminados.
  - Información registrada utilizando ID de Cara (📖45)
  - Los ajustes [Fecha/Hora] (📖159), [Zona horaria] (📖159), [Idioma] (📖164) y [Sistema vídeo] (📖170) de la ficha [📖170]
  - Los datos de balance de blancos personalizado que haya registrado (📖82)
  - Modo de disparo elegido en los modos [SCN] (📖57) y [📖60]
  - Valores ajustados con el dial de compensación de la exposición (📖77)
  - Modo de vídeo (📖74)
  - Configuración de Wi-Fi (📖133)
  - El valor calibrado para el nivel electrónico (📖162)
  - Información de copyright (📖163)

Antes de usar la cámara

Guía básica

Guía avanzada

1 Nociones básicas sobre la cámara

2 Modo Auto/ Modo Auto híbrido

3 Otros modos de disparo

4 Modo P

5 Modo Tv, Av, M y C

6 Modo de reproducción

7 Funciones Wi-Fi

8 Menú de ajuste

9 Accesorios

10 Apéndice

Índice



# 9

## Accesorios

Disfrute de otros aspectos de la cámara con los accesorios opcionales de Canon y otros accesorios compatibles que se venden por separado

### Mapa del sistema

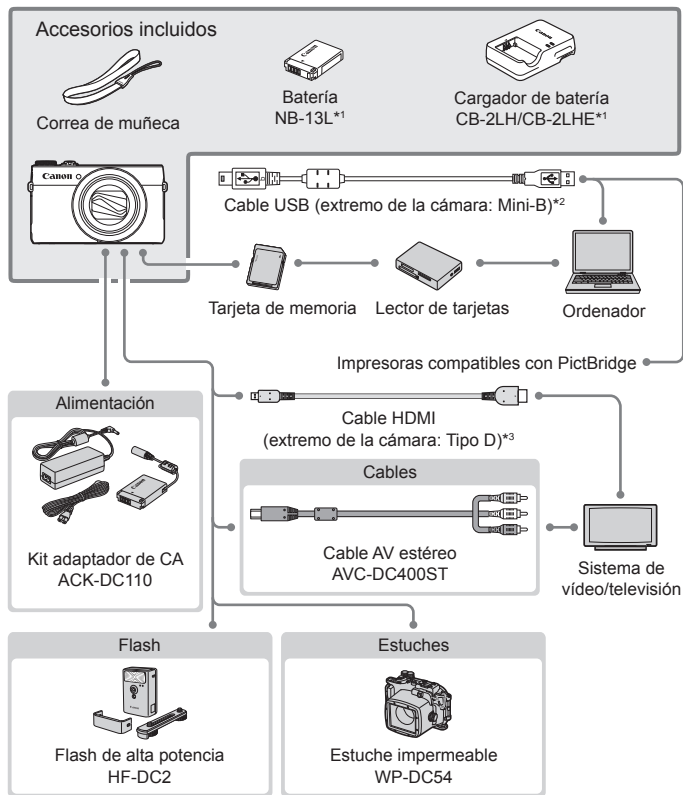

\*1 También se puede comprar por separado.

\*2 También está disponible un accesorio Canon original (Cable interfaz IFC-400PCU).

\*3 Utilice un cable disponible en el comercio no más largo de 2,5 m (8,2 pies).

Antes de usar la cámara

Guía básica

Guía avanzada

1 Nociones básicas sobre la cámara

2 Modo Auto/ Modo Auto híbrido

3 Otros modos de disparo

4 Modo P

5 Modo Tv, Av, M y C

6 Modo de reproducción

7 Funciones Wi-Fi

8 Menú de ajuste

9 Accesorios

10 Apéndice

Índice



## Se recomienda el uso de accesorios originales de Canon.

Este producto se ha diseñado para alcanzar un rendimiento excelente cuando se utiliza con accesorios originales de la marca Canon. Canon no asume ninguna responsabilidad por los daños o accidentes ocasionados a este producto, tales como incendios, etc., que se deriven del funcionamiento incorrecto de accesorios no originales de la marca Canon (por ejemplo, la fuga o explosión de una batería). Tenga en cuenta que esta garantía no se aplica a las reparaciones relacionadas con el mal funcionamiento de accesorios que no sean originales de la marca Canon, si bien puede solicitar dichas reparaciones sujetas a cargos.

## Accesorios opcionales

Los siguientes accesorios de la cámara se venden por separado. Tenga en cuenta que la disponibilidad varía por zonas y que es posible que algunos accesorios ya no estén disponibles.

### Fuentes de alimentación

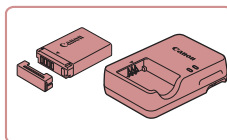

#### Batería NB-13L

- Batería recargable de ion-litio

#### Cargador de batería CB-2LH/CB-2LHE

- Cargador para la batería NB-13L



- El mensaje [Error comunicación batería] se muestra si se usa una batería que no sea original de Canon y se requiere respuesta del usuario. Tenga en cuenta que Canon no será responsable de ningún daño resultante de accidentes, tales como averías o incendios, que se produzcan como consecuencia del uso de baterías Canon que no sean originales.



- La batería incluye una práctica tapa que se puede montar para conocer inmediatamente el estado de carga. Monte la tapa de modo que ▲ sea visible en una batería cargada o móntela de modo que ▲ no sea visible en una batería descargada.

Antes de usar la cámara

Guía básica

Guía avanzada

1 Nociones básicas sobre la cámara

2 Modo Auto/  
Modo Auto híbrido

3 Otros modos de disparo

4 Modo P

5 Modo Tv, Av, M y C

6 Modo de reproducción

7 Funciones Wi-Fi

8 Menú de ajuste

9 Accesorios

10 Apéndice

Índice



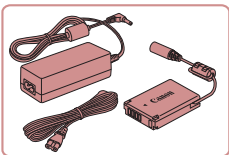

### Kit adaptador de CA ACK-DC110

- Para alimentar la cámara mediante la corriente doméstica. Se recomienda para utilizar la cámara durante períodos prolongados, o cuando se conecte la cámara a una impresora o a un ordenador. No se puede utilizar para recargar la batería dentro de la cámara.



- El cargador de batería y el kit adaptador de CA se pueden utilizar en regiones con corriente CA de 100 – 240 V (50/60 Hz).
- Para las tomas eléctricas con formato diferente utilice un adaptador para la clavija, disponible en el comercio. No utilice nunca un transformador eléctrico diseñado para viajes porque puede dañar la batería.

## Flash

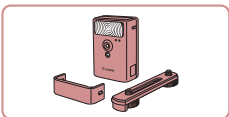

### Flash de alta potencia HF-DC2

- Flash externo para iluminar sujetos que estén fuera del alcance del flash integrado.



- Las unidades de flash de alta potencia no se pueden usar en modo de disparo **[M]**, **[Av]** o **[Tv]** cuando **[Modo de flash]** está ajustado en **[Manual]**.

## Otros accesorios

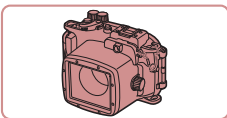

### Estuche impermeable WP-DC54

- Para fotografía submarina a profundidades de hasta 40 metros (130 pies). También es útil para fotografiar bajo la lluvia, en la playa o en pistas de esquí.

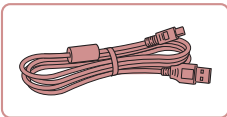

### Cable interfaz IFC-400PCU

- Para conectar la cámara a un ordenador o a una impresora.

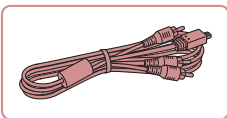

### Cable AV estéreo AVC-DC400ST

- Conecte la cámara a un televisor para disfrutar de la reproducción en una pantalla de televisión, de mayor tamaño.

## Impresoras

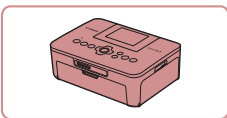

### Impresoras de marca Canon compatibles con PictBridge

- Incluso sin usar un ordenador, puede imprimir imágenes conectando la cámara directamente a una impresora. Para obtener información detallada, visite la tienda Canon más cercana.

Antes de usar la cámara

Guía básica

Guía avanzada

1 Nociones básicas sobre la cámara

2 Modo Auto/ Modo Auto híbrido

3 Otros modos de disparo

4 Modo P

5 Modo Tv, Av, M y C

6 Modo de reproducción

7 Funciones Wi-Fi

8 Menú de ajuste

9 Accesorios

10 Apéndice

Índice





## Uso de accesorios opcionales

▶ Imágenes fijas ▶ Vídeos

### Reproducción en un televisor

▶ Imágenes fijas ▶ Vídeos

Conectando la cámara a un televisor, podrá ver las imágenes en una pantalla de televisión, de mayor tamaño. Para ver información detallada sobre la conexión o cómo cambiar de entrada, consulte el manual del televisor.



- Es posible que parte de la información no se muestre al ver las imágenes en un televisor (190).

## Reproducción en un televisor de alta definición

▶ Imágenes fijas ▶ Vídeos

Puede ver las fotos en un televisor conectando la cámara a un televisor HD con un cable HDMI disponible en el comercio (que no supere 2,5 m, con un terminal de Tipo D en el extremo de la cámara). Los vídeos grabados con una resolución de [4K HD 60P], [4K HD 30P] o [4K HD 30P] se pueden ver en alta definición.

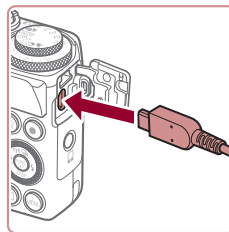
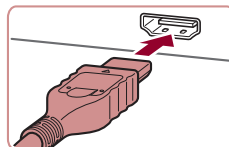

### 1 Asegúrese de que la cámara y el televisor estén apagados.

### 2 Conecte la cámara al televisor.

- En el televisor, introduzca completamente la clavija del cable en la entrada HDMI, como se muestra.
- En la cámara, abra la tapa de terminales e introduzca completamente la clavija del cable en el terminal de la cámara.

### 3 Encienda el televisor y cambie a la entrada de vídeo.

- Cambie la entrada del televisor a la entrada de vídeo a la que conectó el cable en el paso 2.

Antes de usar la cámara

Guía básica

Guía avanzada

1 Nociones básicas sobre la cámara

2 Modo Auto/  
Modo Auto híbrido

3 Otros modos de disparo

4 Modo P

5 Modo Tv, Av, M y C

6 Modo de reproducción

7 Funciones Wi-Fi

8 Menú de ajuste

9 Accesorios

10 Apéndice

Índice



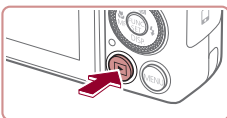

#### 4 Encienda la cámara.

- Pulse el botón [▶] para encender la cámara.
- Las imágenes de la cámara se muestran ahora en el televisor. (No se mostrará nada en la pantalla de la cámara.)
- Cuando termine, apague la cámara y el televisor antes de desconectar el cable.



- No es posible conectar el cable USB, o un cable AV estéreo opcional, al mismo tiempo que un cable HDMI. Si fuerza los cables para conectarlos al mismo tiempo a la cámara puede dañar la cámara o los cables.
- Las operaciones de pantalla táctil no se admiten mientras la cámara está conectada a un televisor.



- Los sonidos de funcionamiento de la cámara no se reproducen mientras la cámara está conectada a un televisor HD.

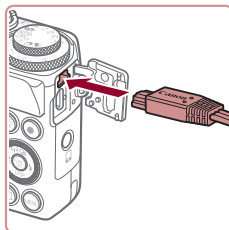

- En la cámara, abra la tapa de terminales e introduzca completamente la clavija del cable en el terminal de la cámara.

#### 3 Muestre las imágenes.

- Siga los pasos 3 – 4 de “Reproducción en un televisor de alta definición” (📖 169) para mostrar imágenes.



- No será posible una visualización correcta a menos que el formato de salida de vídeo de la cámara (NTSC o PAL) coincida con el formato del televisor. Para cambiar el formato de salida de vídeo, pulse el botón [MENU] y elija [Sistema vídeo] en la ficha [▶].
- Las operaciones de pantalla táctil no se admiten mientras la cámara está conectada a un televisor.



- Cuando la cámara y el televisor estén conectados, también podrá disparar con una vista previa de las fotos en la pantalla del televisor, de mayor tamaño. Para disparar, siga los mismos pasos que cuando se utiliza la pantalla de la cámara. Sin embargo, Zoom punto AF (📖 52), Zoom punto MF (📖 85), Valor máximo MF (📖 85) y Vista nocturna (📖 96) no están disponibles.

### Reproducción en un televisor de definición estándar

▶ Imágenes fijas ▶ Vídeos

Conectar la cámara a un televisor con el cable AV estéreo AVC-DC400ST (se vende por separado) permite ver las fotos en la pantalla del televisor, de mayor tamaño, mientras se controla la cámara.

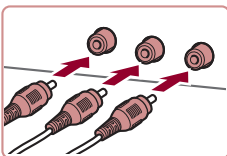

#### 1 Asegúrese de que la cámara y el televisor estén apagados.

#### 2 Conecte la cámara al televisor.

- En el televisor, introduzca completamente las clavijas de los cables en las entradas de vídeo, como se muestra.
- Asegúrese de que las clavijas de los cables estén en entradas de vídeo del mismo color.

Antes de usar la cámara

Guía básica

Guía avanzada

1 Nociones básicas sobre la cámara

2 Modo Auto/  
Modo Auto híbrido

3 Otros modos de disparo

4 Modo P

5 Modo Tv, Av, M y C

6 Modo de reproducción

7 Funciones Wi-Fi

8 Menú de ajuste

9 Accesorios

10 Apéndice

Índice



## Alimentación de la cámara mediante la corriente doméstica

► Imágenes fijas ► Vídeos

La alimentación de la cámara con el kit adaptador de CAACK-DC110 (se vende por separado) elimina la necesidad de supervisar el nivel de energía que queda en la batería.

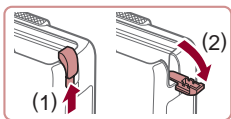

### 1 Asegúrese de que la cámara esté apagada.

### 2 Abra la tapa.

- Siga el paso 1 de "Introducción de la batería y la tarjeta de memoria" (p. 20) para abrir la tapa de la tarjeta de memoria/de la batería y, a continuación, abra la tapa del puerto del cable del adaptador como se muestra.

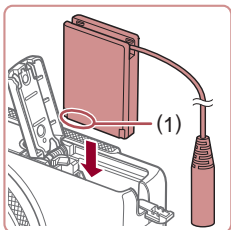

### 3 Introduzca el adaptador.

- Sujete el adaptador con los terminales (1) orientados como se muestra e introdúzcalo igual que lo haría con una batería (siguiendo el paso 2 de "Introducción de la batería y la tarjeta de memoria" (p. 20)).

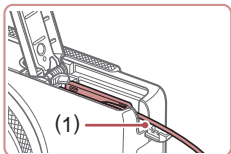

- Asegúrese de que el cable del adaptador pase a través del puerto (1).

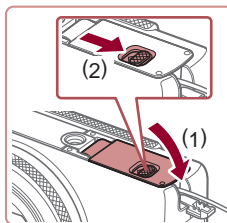

### 4 Cierre la tapa.

- Baje la tapa (1) y empújela hacia abajo mientras desliza el botón, hasta que encaje en la posición de cierre (2).

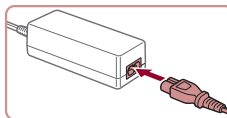

### 5 Conecte el cable de corriente.

- Introduzca un extremo del cable de corriente en el alimentador de corriente y, a continuación, inserte el otro extremo en una toma de corriente.
- Encienda la cámara y utilícela como desee.
- Cuando termine, apague la cámara y desconecte el cable de corriente de la toma de corriente.



- No desconecte el adaptador de CA ni desenchufe el cable de corriente mientras la cámara esté aún encendida. Puede borrar las fotos o dañar la cámara.
- No sujete el adaptador de CA ni el cable del adaptador a otros objetos. Si lo hace así, el producto podría averiarse o dañarse.

Antes de usar la cámara

Guía básica

Guía avanzada

1 Nociones básicas sobre la cámara

2 Modo Auto/ Modo Auto híbrido

3 Otros modos de disparo

4 Modo P

5 Modo Tv, Av, M y C

6 Modo de reproducción

7 Funciones Wi-Fi

8 Menú de ajuste

9 Accesorios

10 Apéndice

Índice



## Uso del software

A continuación se presenta el software disponible para su descarga desde el sitio web de Canon, con instrucciones para la instalación y para guardar imágenes en un ordenador.

### Software

Después de descargar el software desde el sitio web de Canon e instalarlo, podrá hacer lo siguiente en el ordenador.

- CameraWindow
  - Importar imágenes y cambiar los ajustes de la cámara
- ImageBrowser EX
  - Administrar imágenes: visualización, búsqueda y organización
  - Imprimir y editar imágenes
- Digital Photo Professional
  - Examinar, procesar y editar imágenes RAW



- Se necesita acceso a Internet, y cualquier cargo del proveedor de acceso a Internet o tarifa de acceso deberá pagarse por separado.

### Manual de instrucciones del software

Consulte el manual de instrucciones cuando utilice el software. Se puede acceder al manual desde el sistema de ayuda del software (excepto algún software).

## Conexiones de ordenador mediante un cable

### Comprobación del entorno informático

El software se puede utilizar en los siguientes ordenadores. Para ver información detallada sobre requisitos del sistema y compatibilidad, incluida la compatibilidad con nuevos sistemas operativos, visite el sitio web de Canon.

Sistema operativo*	Windows	Mac OS
	Windows 8/8.1 Windows 7 SP1	Mac OS X 10.9 Mac OS X 10.8

\* Cuando envíe imágenes a un ordenador mediante Wi-Fi, consulte los requisitos del sistema en "Comprobación del entorno informático" (p. 139).



- Consulte el sitio web de Canon para ver los requisitos del sistema actualizados, incluidas las versiones compatibles de los sistemas operativos.

### Instalación del software

Para ver las instrucciones de instalación del software, consulte "Instalación del software" (p. 139).

Antes de usar la cámara

Guía básica

Guía avanzada

1 Nociones básicas sobre la cámara

2 Modo Auto/  
Modo Auto híbrido

3 Otros modos de disparo

4 Modo P

5 Modo Tv, Av, M y C

6 Modo de reproducción

7 Funciones Wi-Fi

8 Menú de ajuste

9 Accesorios

10 Apéndice

Índice



## ■ Guardar imágenes en un ordenador

Aquí se utiliza Windows 7 y Mac OS X 10.8, a efectos ilustrativos. Para otras funciones, consulte el sistema de ayuda del software correspondiente (excepto en el caso de algunos productos de software).

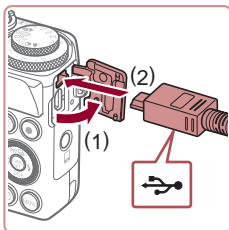

### 1 Conecte la cámara al ordenador.

- Con la cámara apagada, abra la tapa (1). Con la clavija pequeña del cable USB con la orientación que se muestra, inserte por completo la clavija en el terminal de la cámara (2).

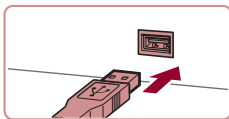

- Introduzca la clavija grande del cable USB en el puerto USB del ordenador. Para ver información detallada acerca de las conexiones USB del ordenador, consulte el manual del usuario del ordenador.

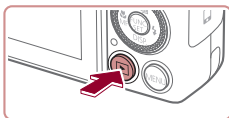

### 2 Encienda la cámara para acceder a CameraWindow.

- Pulse el botón [▶] para encender la cámara.
- Mac OS: se mostrará CameraWindow cuando se establezca una conexión entre la cámara y el ordenador.
- Windows: siga los pasos que se presentan a continuación.
- En la pantalla que se muestra, haga clic en el vínculo [📷] para modificar el programa.



- Elija [Descarga imágenes de Canon Camera] y haga clic en [Aceptar].

- Haga doble clic en [📷].

### 3 Guarde las imágenes en el ordenador.

- Haga clic en [Importar imágenes de la cámara] y, a continuación, haga clic en [Importar imágenes no transferidas].
- Las imágenes se guardan ahora en la carpeta Imágenes del ordenador, en carpetas separadas denominadas por fecha.
- Una vez guardadas las imágenes, cierre CameraWindow, pulse el botón [▶] para apagar la cámara y, a continuación, desconecte el cable.
- Para obtener instrucciones sobre la visualización de imágenes en un ordenador, consulte "Manual de instrucciones del software" (📖 172).

Antes de usar la cámara

Guía básica

Guía avanzada

1 Nociones básicas sobre la cámara

2 Modo Auto/Modo Auto híbrido

3 Otros modos de disparo

4 Modo P

5 Modo Tv, Av, M y C

6 Modo de reproducción

7 Funciones Wi-Fi

8 Menú de ajuste

9 Accesorios

10 Apéndice

Índice





- Windows 7: si no se muestra la pantalla del paso 2, haga clic en el icono  en la barra de tareas.
- Mac OS: si no se muestra CameraWindow después del paso 2, haga clic en el icono [CameraWindow] del Dock.
- Aunque puede guardar imágenes en un ordenador con solo conectar la cámara al ordenador, sin utilizar el software, se aplican las siguientes limitaciones.
  - Es posible que tenga que esperar unos minutos después de conectar la cámara al ordenador hasta que las imágenes de la cámara estén accesibles.
  - Es posible que las imágenes tomadas en orientación vertical se guarden con orientación horizontal.
  - Es posible que las imágenes RAW (o las imágenes JPEG que se graben con las imágenes RAW) no se guarden.
  - Puede que los ajustes de protección de las imágenes que se guarden en un ordenador se borren.
  - Es posible que se produzca algún problema al guardar imágenes o información de imágenes, según la versión del sistema operativo, el software que se utilice o el tamaño de los archivos.
  - Es posible que algunas funciones que proporciona el software no estén disponibles, tales como la edición de vídeo.

## Impresión de imágenes

► Imágenes fijas ► Vídeos

Puede imprimir fácilmente las fotos conectando la cámara a una impresora. En la cámara, puede especificar las imágenes para configurar la impresión por lotes, preparar pedidos para servicios de revelado fotográfico y preparar pedidos o imprimir imágenes para fotolibros. A efectos ilustrativos, aquí se utiliza una impresora fotográfica compacta de la serie Canon SELPHY CP. Las pantallas que se muestran y las funciones disponibles varían según la impresora. Consulte también el manual de la impresora para obtener información adicional.

### Impresión fácil

► Imágenes fijas ► Vídeos

Imprima fácilmente las fotos conectando la cámara a una impresora compatible con PictBridge (se vende por separado) con el cable USB.

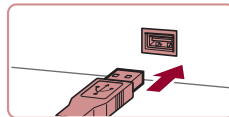
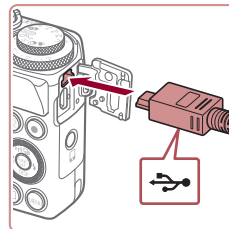

#### 1 Asegúrese de que la cámara y la impresora estén apagadas.

#### 2 Conecte la cámara a la impresora.

- Abra la tapa de terminales. Sujete la clavija menor del cable con la orientación que se muestra e introduzca por completo la clavija en el terminal de la cámara.
- Conecte la clavija mayor del cable a la impresora. Para ver más detalles sobre la conexión, consulte el manual de la impresora.

#### 3 Encienda la impresora.

Antes de usar la cámara

Guía básica

Guía avanzada

1 Nociones básicas sobre la cámara

2 Modo Auto/  
Modo Auto híbrido

3 Otros modos de disparo

4 Modo P

5 Modo Tv, Av, M y C

6 Modo de reproducción

7 Funciones Wi-Fi

8 Menú de ajuste

9 Accesorios

10 Apéndice

Índice



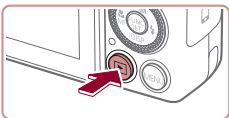

#### 4 Encienda la cámara.

- Pulse el botón [▶] para encender la cámara.

#### 5 Elija una imagen.

- Pulse los botones [◀][▶] o gire el dial [●] para elegir una imagen.

#### 6 Acceda a la pantalla de impresión.

- Pulse el botón [ⓘ].

#### 7 Imprima la imagen.

- Pulse los botones [▲][▼] o gire el dial [●] para elegir [Imprimir] y, a continuación, pulse el botón [ⓘ].
- Se iniciará la impresión.
- Para imprimir otras imágenes, repita los procedimientos anteriores a partir del paso 5 una vez que finalice la impresión.
- Cuando haya terminado de imprimir, apague la cámara y la impresora, y desconecte el cable.

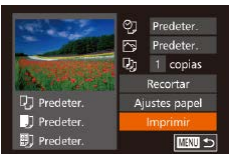

- Para ver impresoras de marca Canon compatibles con PictBridge (se venden por separado), consulte "Impresoras" (168).
- Las imágenes RAW no se pueden imprimir.

## Configuración de los ajustes de impresión

▶ Imágenes fijas ▶ Vídeos

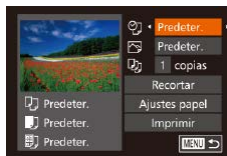

#### 1 Acceda a la pantalla de impresión.

- Siga los pasos 1 – 6 de "Impresión fácil" (174) para acceder a esta pantalla.

#### 2 Configure los ajustes.

- Pulse los botones [▲][▼] o gire el dial [●] para elegir un elemento y, a continuación, elija una opción pulsando los botones [◀][▶].

🗨️	Predeter.	Utiliza los ajustes actuales de la impresora.
	Fecha	Imprime las imágenes añadiéndoles la fecha.
	Archivo N°	Imprime las imágenes añadiéndoles el número de archivo.
	Ambos	Imprime las imágenes añadiéndoles tanto la fecha como el número de archivo.
	Off	–
🖨️	Predeter.	Utiliza los ajustes actuales de la impresora.
	Off	–
	On	Utiliza la información del momento de disparo para imprimir con la configuración óptima.
	O. Rojos1	Corrige el efecto de ojos rojos.
📄	No. de copias	Elija el número de copias que se va a imprimir.
Recortar	–	Especifique el área de la imagen que desea imprimir (176).
Ajustes papel	–	Especifique el tamaño, el diseño y otros detalles del papel (176).

Antes de usar la cámara

Guía básica

Guía avanzada

1 Nociones básicas sobre la cámara

2 Modo Auto/  
Modo Auto híbrido

3 Otros modos de disparo

4 Modo P

5 Modo Tv, Av, M y C

6 Modo de reproducción

7 Funciones Wi-Fi

8 Menú de ajuste

9 Accesorios

10 Apéndice

Índice



## Recorte de imágenes antes de la impresión

► **Imágenes fijas** ► Vídeos

Si recorta las imágenes antes de la impresión, puede imprimir el área de la imagen que desee en lugar de la imagen completa.



### 1 Elija [Recortar].

- Siga el paso 1 de “Configuración de los ajustes de impresión” (📖 175) para acceder a la pantalla de impresión, elija [Recortar] y pulse el botón [MENU].
- Ahora se muestra un recuadro de recorte, que indica el área de la imagen que se va a imprimir.

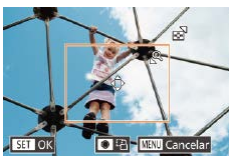

### 2 Ajuste el recuadro de recorte como sea necesario.

- Para cambiar el tamaño del recuadro, mueva la palanca del zoom.
- Para mover el recuadro, pulse los botones [▲][▼][◀][▶].
- Para girar el recuadro, gire el dial [RE].
- Cuando termine, pulse el botón [MENU].

### 3 Imprima la imagen.

- Siga el paso 7 de “Impresión fácil” (📖 174) para imprimir.



- Puede que no sea posible recortar con tamaños de imagen pequeños o con algunos formatos.

## Elección del tamaño y el diseño del papel antes de la impresión

► **Imágenes fijas** ► Vídeos

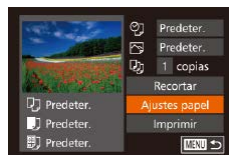

### 1 Elija [Ajustes papel].

- Siga el paso 1 de “Configuración de los ajustes de impresión” (📖 175) para acceder a la pantalla de impresión, elija [Ajustes papel] y pulse el botón [MENU].

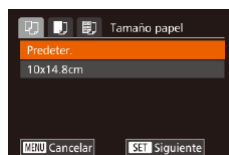

### 2 Elija un tamaño de papel.

- Pulse los botones [▲][▼] o gire el dial [RE] para elegir una opción y, a continuación, pulse el botón [MENU].

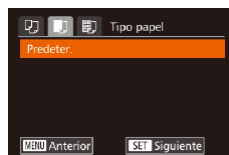

### 3 Elija un tipo de papel.

- Pulse los botones [▲][▼] o gire el dial [RE] para elegir una opción y, a continuación, pulse el botón [MENU].

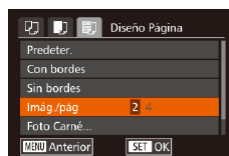

### 4 Elija un diseño.

- Pulse los botones [▲][▼] o gire el dial [RE] para elegir una opción.
- Cuando elija [Imag./pág.], pulse los botones [◀][▶] para especificar el número de imágenes por hoja.
- Pulse el botón [MENU].

### 5 Imprima la imagen.

Antes de usar la cámara

Guía básica

Guía avanzada

1 Nociones básicas sobre la cámara

2 Modo Auto/Modo Auto híbrido

3 Otros modos de disparo

4 Modo P

5 Modo Tv, Av, M y C

6 Modo de reproducción

7 Funciones Wi-Fi

8 Menú de ajuste

9 Accesorios

10 Apéndice

Índice





## Opciones de diseño disponibles

Predeter.	Utiliza los ajustes actuales de la impresora.
Con bordes	Imprime con espacio en blanco alrededor de la imagen.
Sin bordes	Sin bordes, impresión de borde a borde.
Imág./pág	Elija cuántas imágenes desea imprimir en cada hoja.
Foto Carné	Imprime imágenes para propósitos de identificación. Disponible solo para imágenes con resolución L y formato 3:2.
Tam. Fijo	Elija el tamaño de impresión. Elija entre copias de tamaño 3,5 x 5 pulgadas, postal o panorámico.

## Impresión de fotos de carnet

▶ Imágenes fijas ▶ Vídeos

### 1 Elija [Foto Carné].

- Siga los pasos 1 – 4 de “Elección del tamaño y el diseño del papel antes de la impresión” (📖176), elija [Foto Carné] y pulse el botón [OK].

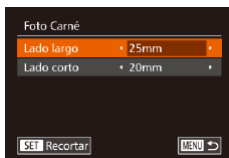

### 2 Elija la longitud de los lados largo y corto.

- Pulse los botones [▲][▼] o gire el dial [OK] para elegir un elemento. Elija la longitud pulsando los botones [◀][▶] y, a continuación, pulse el botón [OK].

### 3 Elija el área de impresión.

- Siga el paso 2 de “Recorte de imágenes antes de la impresión” (📖176) para elegir el área de impresión.



### 4 Imprima la imagen.

## Impresión de escenas de vídeo

▶ Imágenes fijas ▶ Vídeos

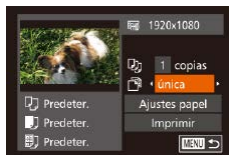
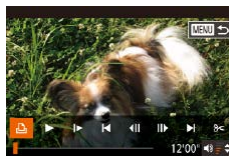

### 1 Acceda a la pantalla de impresión.

- Siga los pasos 1 – 5 de “Impresión fácil” (📖174) para elegir un vídeo y, a continuación, pulse el botón [OK].
- Pulse los botones [◀][▶] o gire el dial [OK] para elegir [L] y, a continuación, pulse el botón [OK]. Se muestra esta pantalla.

### 2 Elija un método de impresión.

- Pulse los botones [▲][▼] o gire el dial [OK] para elegir [F] y, a continuación, pulse los botones [◀][▶] para elegir el método de impresión.

### 3 Imprima la imagen.

## Opciones de impresión de vídeo

única	Imprime la escena actual como una imagen fija.
Secuenc.	Imprime una serie de escenas, separadas por un determinado intervalo, en una única hoja de papel. También puede imprimir el número de carpeta, el número de archivo y el tiempo transcurrido para el fotograma ajustando [Caption] en [On].



- Para cancelar la impresión en curso, pulse el botón [OK], elija [OK] y, a continuación, pulse otra vez el botón [OK].
- No se puede elegir [Foto Carné] y [Secuenc.] en los modelos CP720/CP730 y anteriores de las impresoras de marca Canon compatibles con PictBridge.

Antes de usar la cámara

Guía básica

Guía avanzada

1 Nociones básicas sobre la cámara

2 Modo Auto/Modo Auto híbrido

3 Otros modos de disparo

4 Modo P

5 Modo Tv, Av, M y C

6 Modo de reproducción

7 Funciones Wi-Fi

8 Menú de ajuste

9 Accesorios

10 Apéndice

Índice



## Adición de imágenes a la lista de impresión (DPOF)

► **Imágenes fijas** ► **Vídeos**

Se puede configurar en la cámara la impresión por lotes (📖180) y el pedido de copias de un servicio de revelado fotográfico. Elija como máximo 998 imágenes de una tarjeta de memoria y configure los ajustes correspondientes, tales como el número de copias, de la manera siguiente. La información de impresión que prepare de esta manera cumplirá las normas DPOF (Digital Print Order Format, Formato de orden de impresión digital).



- No se puede incluir imágenes RAW en la lista de impresión.

## Configuración de los ajustes de impresión

► **Imágenes fijas** ► **Vídeos**

Especifique el formato de impresión, si desea añadir la fecha o el número de archivo, y otros ajustes de la manera siguiente. Estos ajustes se aplican a todas las imágenes de la lista de impresión.

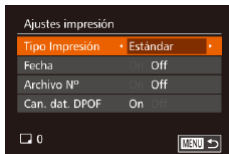

- Pulse el botón [MENU] y, a continuación, elija [Ajustes impresión] en la ficha [📄]. Elija y configure los elementos como desee (📖31).

Tipo Impresión	Estándar	Se imprime una imagen en cada hoja.
	Índice	Se imprime versiones de menor tamaño de varias imágenes en cada hoja.
	Ambos	Se imprime tanto el formato estándar como el de índice.
Fecha	On	Las imágenes se imprimen con la fecha de toma.
	Off	–
Archivo N°	On	Las imágenes se imprimen con el número de archivo.
	Off	–
Can. dst. DPOF	On	Todos los ajustes de la lista de impresión de imágenes se borran después de la impresión.
	Off	–



- Es posible que, en algunos casos, la impresora o el servicio de revelado fotográfico no apliquen todos los ajustes DPOF a la impresión.
- Puede que se muestre [📄] en la cámara para avisarle de que la tarjeta de memoria tiene ajustes de impresión que se configuraron en otra cámara. Si cambia ajustes de impresión utilizando esta cámara es posible que sobrescriba todos los ajustes anteriores.



- Especificar [Índice] le impedirá elegir [On] para [Fecha] y [Archivo N°] al mismo tiempo.
- La impresión de índice no está disponible en algunas impresoras de marca Canon compatibles con PictBridge (se venden por separado).
- La fecha se imprime en un formato que coincide con los detalles de ajuste de [Fecha/Hora] en la ficha [📅] (📖22).

Antes de usar la cámara

Guía básica

Guía avanzada

1 Nociones básicas sobre la cámara

2 Modo Auto/ Modo Auto híbrido

3 Otros modos de disparo

4 Modo P

5 Modo Tv, Av, M y C

6 Modo de reproducción

7 Funciones Wi-Fi

8 Menú de ajuste

9 Accesorios

10 Apéndice

Índice



## Configuración de la impresión para imágenes individuales

► Imágenes fijas ► Vídeos



### 1 Elija [Selecc. imág. y cant.].

- Pulse el botón [MENU], elija [Selecc. imág. y cant.] en la ficha [D] y, a continuación, pulse el botón [OK].

### 2 Elija una imagen.

- Pulse los botones [◀][▶] o gire el dial [●] para elegir una imagen y, a continuación, pulse el botón [OK].
- Ahora puede especificar el número de copias.
- Si especifica la impresión de índice para la imagen, se etiquetará con un icono [✓]. Para cancelar la impresión de índice para la imagen, pulse otra vez el botón [OK]. [✓] deja de mostrarse.



### 3 Especifique el número de copias.

- Pulse los botones [▲][▼] o gire el dial [●] para especificar el número de copias (99 como máximo).
- Para configurar la impresión para otras imágenes y especificar el número de copias, repita los pasos 2 – 3.
- No se puede especificar la cantidad de copias de índice para imprimir. Solo se puede elegir las imágenes que se va a imprimir, siguiendo el paso 2.
- Cuando termine, pulse el botón [MENU] para volver a la pantalla del menú.

## Configuración de la impresión para un intervalo de imágenes

► Imágenes fijas ► Vídeos



- Siguiendo el paso 1 de “Configuración de la impresión para imágenes individuales” (179), elija [Seleccionar Rango] y pulse el botón [OK].
- Siga los pasos 2 – 3 de “Selección de un rango” (120) para especificar imágenes.
- Pulse los botones [▲][▼] para elegir [Ordenar] y, a continuación, pulse el botón [OK].

## Configuración de la impresión para todas las imágenes

► Imágenes fijas ► Vídeos

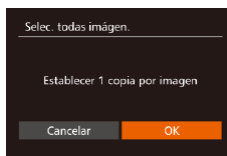

- Siguiendo el paso 1 de “Configuración de la impresión para imágenes individuales” (179), elija [Selecc. todas imágén.] y pulse el botón [OK].
- Pulse los botones [◀][▶] o gire el dial [●] para elegir [OK] y, a continuación, pulse el botón [OK].

## Borrado de todas las imágenes de la lista de impresión

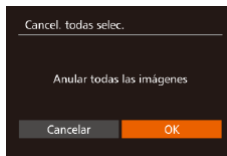

- Siguiendo el paso 1 de “Configuración de la impresión para imágenes individuales” (179), elija [Cancel. todas selec.] y pulse el botón [OK].
- Pulse los botones [◀][▶] o gire el dial [●] para elegir [OK] y, a continuación, pulse el botón [OK].

Antes de usar la cámara

Guía básica

Guía avanzada

1 Nociones básicas sobre la cámara

2 Modo Auto/Modo Auto híbrido

3 Otros modos de disparo

4 Modo P

5 Modo Tv, Av, M y C

6 Modo de reproducción

7 Funciones Wi-Fi

8 Menú de ajuste

9 Accesorios

10 Apéndice

Índice



## Impresión de imágenes añadidas a la lista de impresión (DPOF)

► **Imágenes fijas** ► **Vídeos**



- Cuando se haya añadido imágenes a la lista de impresión (📖 178 – 📖 179), se mostrará esta pantalla cuando conecte la cámara a una impresora compatible con PictBridge. Pulse los botones [▲][▼] para elegir [Imprimir ahora] y, a continuación, pulse simplemente el botón [🖨️] para imprimir las imágenes de la lista de impresión.
- Cualquier trabajo de impresión DPOF que detenga temporalmente se reanuda a partir de la imagen siguiente.

## ■ Adición de imágenes a un fotolibro

► **Imágenes fijas** ► **Vídeos**

Se puede configurar fotolibros en la cámara eligiendo como máximo 998 imágenes de una tarjeta de memoria e importándolas en el software en el ordenador, donde se almacenarán en su propia carpeta. Es útil para pedir en línea fotolibros impresos o para imprimir fotolibros con su propia impresora.

### Elección de un método de selección



- Pulse el botón [MENU], elija [Configur. fotolibro] en la ficha [▶] y, a continuación, elija cómo seleccionará las imágenes.



- Puede que se muestre [🔒] en la cámara para avisarle de que la tarjeta de memoria tiene ajustes de impresión que se configuraron en otra cámara. Si cambia ajustes de impresión utilizando esta cámara es posible que sobrescriba todos los ajustes anteriores.



- Después de importar imágenes en el ordenador, consulte también "Manual de instrucciones del software" (📖 172) y el manual de la impresora para obtener más información.

## Adición de imágenes individualmente

► **Imágenes fijas** ► **Vídeos**

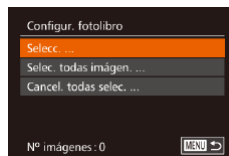

### 1 Elija [Selecc.].

- Siguiendo el procedimiento de "Elección de un método de selección" (📖 180), elija [Selecc.] y pulse el botón [🖨️].

### 2 Elija una imagen.

- Pulse los botones [◀][▶] o gire el dial [🔘] para elegir una imagen y, a continuación, pulse el botón [🖨️].
- Se muestra [✓].
- Para quitar la imagen del fotolibro, pulse otra vez el botón [🖨️]. [✓] deja de mostrarse.
- Repita este proceso para especificar otras imágenes.
- Cuando termine, pulse el botón [MENU] para volver a la pantalla del menú.

Antes de usar la cámara

Guía básica

Guía avanzada

1 Nociones básicas sobre la cámara

2 Modo Auto/ Modo Auto híbrido

3 Otros modos de disparo

4 Modo P

5 Modo Tv, Av, M y C

6 Modo de reproducción

7 Funciones Wi-Fi

8 Menú de ajuste

9 Accesorios

10 Apéndice

Índice



## Adición de todas las imágenes a un fotolibro

► **Imágenes fijas** ► Vídeos

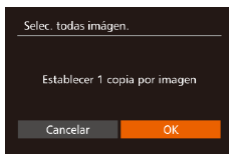

- Siguiendo el procedimiento de "Elección de un método de selección" (📖 180), elija [Selec. todas imagen.] y pulse el botón [OK].
- Pulse los botones [◀][▶] o gire el dial [🌀] para elegir [OK] y, a continuación, pulse el botón [📖].

## Eliminación de todas las imágenes de un fotolibro

► **Imágenes fijas** ► Vídeos

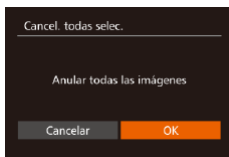

- Siguiendo el procedimiento de "Elección de un método de selección" (📖 180), elija [Cancel. todas selec.] y pulse el botón [OK].
- Pulse los botones [◀][▶] o gire el dial [🌀] para elegir [OK] y, a continuación, pulse el botón [📖].

Antes de usar la cámara

Guía básica

Guía avanzada

1 Nociones básicas sobre la cámara

2 Modo Auto/  
Modo Auto híbrido

3 Otros modos de disparo

4 Modo P

5 Modo Tv, Av, M y C

6 Modo de reproducción

7 Funciones Wi-Fi

8 Menú de ajuste

9 Accesorios

10 Apéndice

Índice



# 10

## Apéndice

Información útil cuando se utiliza la cámara

### Solución de problemas

Si cree que hay un problema con la cámara, compruebe en primer lugar lo siguiente. Si los elementos siguientes no solucionan su problema, póngase en contacto con el Servicio de asistencia al cliente de Canon.

#### Alimentación

No pasa nada cuando se pulsa el botón ON/OFF.

- Compruebe que la batería esté cargada (p. 20).
- Compruebe que la batería se haya introducido con la orientación correcta (p. 20).
- Compruebe que la tapa de la tarjeta de memoria/de la batería esté completamente cerrada (p. 20).
- Los terminales de batería sucios reducen el rendimiento de la batería. Pruebe a limpiar los terminales con un bastoncillo de algodón y a volver a introducir la batería varias veces.

La batería se agota rápidamente.

- El rendimiento de la batería disminuye a temperaturas bajas. Pruebe a calentar un poco la batería colocándola en un bolsillo, por ejemplo, asegurándose de que los terminales no toquen ningún objeto de metal.
- Los terminales de batería sucios reducen el rendimiento de la batería. Pruebe a limpiar los terminales con un bastoncillo de algodón y a volver a introducir la batería varias veces.
- Si estas medidas no ayudan y la batería continúa agotándose poco después de la carga, ha alcanzado el final de su vida útil. Compre una batería nueva.

El objetivo no se retrae.

- No abra la tapa de la tarjeta de memoria/de la batería con la cámara encendida. Cierre la tapa, encienda la cámara y, a continuación, apáguela otra vez (p. 20).

La batería está hinchada.

- Es normal que la batería se hinche, y no supone ningún riesgo para la seguridad. No obstante, si esto impide que la batería quepa en la cámara, póngase en contacto con un Servicio de asistencia al cliente de Canon.

Antes de usar la cámara

Guía básica

Guía avanzada

1 Nociones básicas sobre la cámara

2 Modo Auto/  
Modo Auto híbrido

3 Otros modos de disparo

4 Modo P

5 Modo Tv, Av, M y C

6 Modo de reproducción

7 Funciones Wi-Fi

8 Menú de ajuste

9 Accesorios

10 Apéndice

Índice



## Visualización en un televisor

Las imágenes de la cámara parecen distorsionadas o no se muestran en un televisor (📖169).

## Disparo

No se puede disparar.

- En el modo de reproducción (📖108), pulse el botón de disparo hasta la mitad (📖28).

Visualización extraña en la pantalla con luz escasa (📖30).

Visualización extraña en la pantalla mientras se dispara.

- Tenga en cuenta que los siguientes problemas de visualización no se graban en las imágenes fijas, pero sí en los vídeos.
  - Puede que la pantalla parpadee y aparezcan bandas horizontales bajo iluminación LED o fluorescente.

La visualización a pantalla completa no está disponible cuando se dispara (📖50).

No se añade ninguna fecha a las imágenes.

- Aunque con esta cámara no se puede añadir fechas a las imágenes, se pueden imprimir imágenes con fecha de la manera siguiente.
  - Utilización del software para imprimir  
Para ver información detallada, consulte "Manual de instrucciones del software" (📖172).
  - Impresión utilizando las funciones de la impresora

⚡ parpadea en la pantalla cuando se pulsa el botón de disparo y no es posible disparar (📖38).

Se muestra [📷] cuando se pulsa el botón de disparo hasta la mitad (📖38).

- Establezca [Modo IS] en [Continuo] (📖95).
- Levante el flash y ajuste el modo de flash en [📷] (📖91).
- Aumente la velocidad ISO (📖78).
- Monte la cámara en un trípode o tome otras medidas para mantenerla fija. En este caso, debe ajustar [Modo IS] en [Off] (📖95).

Las fotos están desenfocadas.

- Pulse el botón de disparo hasta la mitad para enfocar los sujetos antes de pulsarlo totalmente para disparar (📖28).
- Asegúrese de que los sujetos estén dentro del intervalo de enfoque (📖206).
- Ajuste [Luz ayuda AF] en [On] (📖53).
- Confirme que no estén activadas funciones innecesarias, tales como la de macro.
- Pruebe a disparar con bloqueo de enfoque o bloqueo AF (📖87, 📖90).

Las fotos están borrosas.

- Puede que las fotos salgan borrosas con mayor frecuencia cuando se utilice para disparar el disparador táctil, según las condiciones de disparo. Mantenga la cámara fija mientras dispara.

No se muestra ningún recuadro AF y la cámara no enfoca cuando se pulsa el botón de disparo hasta la mitad.

- Para hacer que se muestren recuadros AF y que la cámara enfoque correctamente, pruebe a componer la toma con las áreas de mayor contraste del sujeto centradas antes de pulsar hasta la mitad el botón de disparo. Si no lo hace así, pruebe a pulsar el botón de disparo hasta la mitad repetidamente.

Los sujetos de las tomas parecen demasiado oscuros.

- Levante el flash y ajuste el modo de flash en [📷] (📖91).
- Ajuste la luminosidad utilizando la compensación de la exposición (📖77).
- Ajuste el contraste utilizando i-Contrast (📖80, 📖129).
- Utilice el bloqueo AE o la medición puntual (📖77, 📖77).

Los sujetos parecen demasiado brillantes, las altas luces aparecen lavadas.

- Baje el flash y ajuste el modo de flash en [📷] (📖35).
- Ajuste la luminosidad utilizando la compensación de la exposición (📖77).
- Utilice el bloqueo AE o la medición puntual (📖77, 📖77).
- Reduzca la iluminación sobre los sujetos.

Las fotos parecen demasiado oscuras aunque destelle el flash (📖38).

- Dispare dentro del alcance del flash (📖206).
- Ajuste la luminosidad utilizando la compensación de la exposición del flash o cambiando el nivel de salida del flash (📖92, 📖99).
- Aumente la velocidad ISO (📖78).

Los sujetos parecen demasiado brillantes en las fotos con flash, las altas luces aparecen lavadas.

- Dispare dentro del alcance del flash (📖206).
- Baje el flash y ajuste el modo de flash en [📷] (📖35).
- Ajuste la luminosidad utilizando la compensación de la exposición del flash o cambiando el nivel de salida del flash (📖92, 📖99).

Antes de usar la cámara

Guía básica

Guía avanzada

1 Nociones básicas sobre la cámara

2 Modo Auto/ Modo Auto híbrido

3 Otros modos de disparo

4 Modo P

5 Modo Tv, Av, M y C

6 Modo de reproducción

7 Funciones Wi-Fi

8 Menú de ajuste

9 Accesorios

10 Apéndice

Índice



En las fotos con flash aparecen puntos blancos.

- Esto se debe a que la luz procedente del flash se refleja en el polvo o en partículas suspendidas en el aire.

Las fotos tienen grano.

- Baje la velocidad ISO (📖78).
- Las altas velocidades ISO de algunos modos de disparo pueden producir imágenes con grano (📖57).

Los sujetos se ven afectados por el efecto de ojos rojos.

- Ajuste [Luz activada] en [On] (📖54). La lámpara de reducción de ojos rojos (📖4) se activará en las fotos con flash. Para obtener los mejores resultados, haga que los sujetos miren a la lámpara de reducción de ojos rojos. Pruebe también a aumentar la iluminación en las escenas de interior y a fotografiar desde más cerca.
- Edite las imágenes utilizando la corrección del efecto de ojos rojos (📖130).

La grabación de imágenes en la tarjeta de memoria tarda demasiado tiempo o el disparo continuo es más lento.

- Utilice la cámara para realizar un formateo a bajo nivel de la tarjeta de memoria (📖161).

Los ajustes de disparo o los ajustes del menú FUNC. no están disponibles.

- Los elementos de ajuste disponibles varían según el modo de disparo. Consulte "Funciones disponibles en cada modo de disparo", "Menú FUNC." y "Ficha Disparo" (📖191 – 📖196).

El icono Bebés o Niños no se muestra.

- Los iconos Bebés y Niños no se mostrarán si no se ajusta la fecha de nacimiento en la información de cara (📖45). Si los iconos continúan sin mostrarse aunque se ajuste la fecha de nacimiento, registre de nuevo la información de cara (📖46) o asegúrese de que la fecha y la hora estén ajustadas correctamente (📖159).

El AF táctil o el disparador táctil no funcionan.

- El AF táctil o el disparador táctil no funcionarán si toca los bordes de la pantalla. Toque más cerca del centro de la pantalla.

## Grabación de vídeos

El tiempo transcurrido que se muestra es incorrecto, o la grabación se interrumpe.

- Utilice la cámara para formatear la tarjeta de memoria, o cambie a una tarjeta que admita la grabación de alta velocidad. Tenga en cuenta que, aunque la indicación del tiempo transcurrido sea incorrecta, la longitud de los vídeos en la tarjeta de memoria corresponde al tiempo de grabación real (📖161, 📖206).

Se muestra [📷] y la grabación se detiene automáticamente.

- La memoria intermedia interna de la cámara se llenó porque la cámara no pudo grabar en la tarjeta de memoria con la suficiente rapidez. Pruebe una de las acciones siguientes.
  - Utilice la cámara para realizar un formateo a bajo nivel de la tarjeta de memoria (📖161).
  - Baje la calidad de la imagen (📖51).
  - Cambie a una tarjeta de memoria que admita la grabación de alta velocidad (📖206).

No es posible usar el zoom.

- No es posible usar el zoom en modo [📷] (📖68).
- No es posible usar el zoom al grabar vídeos en modo [📹] (📖63).

Los sujetos aparecen distorsionados.

- Los sujetos que pasen rápidamente por delante de la cámara pueden aparecer distorsionados. No constituye un fallo de funcionamiento.

## Reproducción

No es posible la reproducción.

- Quizá no sea posible reproducir imágenes o vídeos si se utiliza un ordenador para cambiar el nombre de los archivos o alterar la estructura de las carpetas. Consulte "Manual de instrucciones del software" (📖172) para obtener información detallada sobre la estructura de carpetas y los nombres de archivo.

La reproducción se detiene o el sonido salta.

- Cambie a una tarjeta de memoria que haya formateado a bajo nivel con la cámara (📖161).
- Puede que haya breves interrupciones cuando reproduzca vídeos copiados en tarjetas de memoria de baja velocidad de lectura.
- Al reproducir vídeos en un ordenador, es posible que se omitan fotogramas y que haya saltos de audio si el rendimiento del ordenador no es el adecuado.

## Antes de usar la cámara

### Guía básica

### Guía avanzada

#### 1 Nociones básicas sobre la cámara

#### 2 Modo Auto/ Modo Auto híbrido

#### 3 Otros modos de disparo

#### 4 Modo P

#### 5 Modo Tv, Av, M y C

#### 6 Modo de reproducción

#### 7 Funciones Wi-Fi

#### 8 Menú de ajuste

#### 9 Accesorios

#### 10 Apéndice

## Índice





No se reproduce el sonido durante la reproducción de vídeo.

- Ajuste el volumen (🔊158) si ha activado [Mute] (🔇158) o si el sonido del vídeo es débil.
- Para los vídeos grabados en el modo [📹] (📷63) o [📹] (📷71) no se reproduce ningún sonido, porque en estos modos no se graba audio.

### Tarjeta de memoria

No se reconoce la tarjeta de memoria.

- Reinicie la cámara con la tarjeta de memoria dentro (📷27).

### Ordenador

No se puede transferir imágenes al ordenador.

- Cuando intente transferir imágenes al ordenador mediante un cable, pruebe a reducir la velocidad de transferencia de la manera siguiente.
  - Pulse el botón [▶] para entrar en el modo de reproducción. Mantenga pulsado el botón [MENU] mientras pulsa los botones [▲] y [⏪] al mismo tiempo. En la siguiente pantalla, pulse los botones [◀] [▶] para elegir [B] y, a continuación, pulse el botón [⏪].

### Wi-Fi

No puedo acceder al menú Wi-Fi pulsando el botón [▲].

- El menú Wi-Fi no está disponible en el modo de disparo. Cambie al modo de reproducción e inténtelo de nuevo.
- En el modo de reproducción, no se puede acceder al menú Wi-Fi durante la visualización ampliada o la visualización de índice. Cambie a la visualización de imágenes de una en una e inténtelo de nuevo. De manera similar, no es posible acceder al menú Wi-Fi durante la reproducción de grupo o la visualización de imágenes filtrada según las condiciones especificadas. Cancele la reproducción de grupo o de imágenes filtradas.
- El menú Wi-Fi no se puede mostrar mientras la cámara esté conectada a una impresora, a un ordenador o a un televisor con un cable. Desconecte el cable.

No se puede añadir un dispositivo/destino.

- Se puede añadir a la cámara un total de 20 elementos con información de conexión. Elimine primero de la cámara la información de conexión que no necesite y luego podrá añadir nuevos dispositivos/destinos (📷156).
- Utilice un ordenador o un smartphone para registrar servicios web (📷145).
- Para añadir un smartphone, instale primero la aplicación dedicada CameraWindow en su smartphone (📷134).
- Para añadir un ordenador, instale primero el software CameraWindow en su ordenador. Compruebe también el entorno y los ajustes del ordenador y de Wi-Fi (📷139, 📷141).
- No utilice la cámara cerca de fuentes de interferencias para la señal Wi-Fi, tales como hornos de microondas, dispositivos Bluetooth u otros equipos que funcionen en la banda de 2,4 GHz.
- Acerque la cámara al otro dispositivo con el que está intentando conectar (tal como el punto de acceso) y asegúrese de que no haya ningún objeto entre los dispositivos.

No se puede conectar con el punto de acceso.

- Confirme que el canal del punto de acceso esté ajustado en un canal compatible con la cámara (📷204). Tenga en cuenta que, en lugar de usar la asignación automática de canales, es aconsejable especificar manualmente un canal compatible.

No se pueden enviar imágenes.

- El dispositivo de destino no tiene suficiente espacio de almacenamiento. Aumente el espacio de almacenamiento en el dispositivo de destino y vuelva a enviar las imágenes.
- La pestaña de protección contra escritura de la tarjeta de memoria de la cámara de destino está ajustada en la posición de bloqueo. Deslice la pestaña de protección contra escritura a la posición de desbloqueo.
- Las imágenes RAW no se pueden enviar. En el modo [📷], solo se envían las imágenes JPEG. No obstante, es posible enviar imágenes RAW utilizando Sincr. Imagen.
- Las imágenes no se envían a CANON iIMAGE GATEWAY ni otros servicios web si se mueven o se cambia el nombre de los archivos de imagen o las carpetas en el ordenador que recibió las imágenes enviadas mediante Sincr. Imagen a través de un punto de acceso (📷152). Antes de mover o cambiar de nombre estos archivos de imagen o carpetas en el ordenador, asegúrese de que las imágenes se hayan enviado ya a CANON iIMAGE GATEWAY u otros servicios web.

Antes de usar la cámara

Guía básica

Guía avanzada

1 Nociones básicas sobre la cámara

2 Modo Auto/ Modo Auto híbrido

3 Otros modos de disparo

4 Modo P

5 Modo Tv, Av, M y C

6 Modo de reproducción

7 Funciones Wi-Fi

8 Menú de ajuste

9 Accesorios

10 Apéndice

Índice



No se pueden redimensionar las imágenes para el envío.

- Las imágenes no se pueden redimensionar para ser mayores que su resolución original.
- Los vídeos no se pueden redimensionar.

Las imágenes tardan mucho tiempo en enviarse./La conexión inalámbrica se interrumpe.

- Si se envían varias imágenes a la vez, pueden tardar mucho tiempo en enviarse. Pruebe a redimensionar la imagen a **iM2** o **iS** para reducir el tiempo de envío (📖152).
- Los vídeos pueden tardar mucho tiempo en enviarse.
- No utilice la cámara cerca de fuentes de interferencias para la señal Wi-Fi, tales como hornos de microondas, dispositivos Bluetooth u otros equipos que funcionen en la banda de 2,4 GHz. Tenga en cuenta que es posible que las imágenes tarden más tiempo en enviarse incluso cuando se muestre **[Wi-Fi]**.
- Acerque la cámara al otro dispositivo con el que está intentando conectar (tal como el punto de acceso) y asegúrese de que no haya ningún objeto entre los dispositivos.

Deseo borrar la información de conexión Wi-Fi antes de desechar la cámara o dársela a otra persona.

- Reinicie la configuración de Wi-Fi (📖157).

## Mensajes en pantalla

Si se muestra un mensaje de error, responda de la manera siguiente.

### Captura o reproducción

No hay tarjeta

- Es posible que se haya introducido la tarjeta de memoria con la orientación incorrecta. Introduzca de nuevo la tarjeta de memoria con la orientación correcta (📖20).

Tarjeta mem. bloqueada

- La pestaña de protección contra escritura de la tarjeta de memoria está situada en la posición de bloqueo. Cambie la pestaña de protección contra escritura a la posición de desbloqueo (📖20).

No se puede grabar

- Se intentó disparar sin una tarjeta de memoria en la cámara. Para disparar, introduzca una tarjeta de memoria con la orientación correcta (📖20).

Error tarjeta memoria (📖161)

- Si se muestra el mismo mensaje de error incluso después de haber formateado una tarjeta de memoria compatible (📖2) y haberla insertado con la orientación correcta (📖20), póngase en contacto con el Servicio de asistencia al cliente de Canon.

Espacio insuf. en tarjeta

- No hay espacio libre suficiente en la tarjeta de memoria para disparar (📖35, 📖56, 📖76, 📖97) o editar imágenes (📖127). Borre imágenes que no necesite (📖122) o introduzca una tarjeta de memoria con suficiente espacio libre (📖20).

AF táctil no disponible

- El AF táctil no está disponible en el modo de disparo actual (📖191).

AF táctil cancelado

- El sujeto seleccionado para el AF táctil ya no se puede detectar (📖90).

Cargar batería (📖20)

No hay imágenes

- La tarjeta de memoria no contiene ninguna imagen que se pueda mostrar.

Antes de usar la cámara

Guía básica

Guía avanzada

1 **Nociones básicas sobre la cámara**

2 **Modo Auto/ Modo Auto híbrido**

3 **Otros modos de disparo**

4 **Modo P**

5 **Modo Tv, Av, M y C**

6 **Modo de reproducción**

7 **Funciones Wi-Fi**

8 **Menú de ajuste**

9 **Accesorios**

10 **Apéndice**

Índice



## Elemento protegido (📖120)

Imagen no identificada/JPEG incompatible/Imagen demasiado grande/No se puede reproducir MOV/No se puede reproducir MP4

- Las imágenes incompatibles o dañadas no se pueden mostrar.
- Puede que no sea posible mostrar imágenes que se hayan editado o cuyo nombre se haya cambiado en un ordenador, o imágenes captadas con otra cámara.

¡No se puede ampliar!/No se puede reproducir con Selec. Inteligente/  
No se puede girar/No se puede modificar imagen/No se puede modificar/  
No puede asignar categoría/Imagen no seleccionable/Sin info de identificación

- Puede que las siguientes funciones no estén disponibles para imágenes cuyo nombre se haya cambiado o que ya se hayan editado en un ordenador, o imágenes captadas con otra cámara. Tenga en cuenta que las funciones con un asterisco (\*) no están disponibles para vídeos.  
Editar info ID\* (📖116), Ampliar\* (📖117), Selección inteligente\* (📖119), Girar\* (📖124), Favoritas (📖125), Editar\* (📖127), Lista de impresión\* (📖178) y Configuración del fotolibro\* (📖180).

## Intervalo selec. no válido

- Al especificar un intervalo para la selección de imágenes (📖120, 📖123, 📖179), intentó elegir una imagen inicial que estaba después de la imagen final, o viceversa.

## Superado límite selección

- Se seleccionó más de 998 imágenes para la lista de impresión (📖178) o la configuración del fotolibro (📖180). Elija como máximo 998 imágenes.
- No se pudo guardar correctamente los ajustes de lista de impresión (📖178) o de configuración del fotolibro (📖180). Disminuya el número de imágenes seleccionadas y vuelva a intentarlo.
- Intentó elegir más de 500 imágenes en Proteger (📖120), Borrar (📖122), Favoritos (📖125), Lista de impresión (📖178) o Configuración del fotolibro (📖180).

## ¡ Error de nombre !

- No se pudo crear la carpeta o no se pudo grabar imágenes, porque se ha alcanzado el número máximo admitido de carpetas (999) para almacenar imágenes en la tarjeta y se ha alcanzado el número máximo admitido de imágenes (9999) en las carpetas. En la ficha [📁], cambie [Número archivo] a [Auto Reset] (📖162) o formatee la tarjeta de memoria (📖161).

## Error de objetivo

- Este error puede producirse si se sujeta el objetivo mientras se está moviendo o cuando se utiliza la cámara en lugares con polvo o arena.
- Si este error aparece con frecuencia, puede indicar que la cámara está dañada. En este caso, póngase en contacto con el Servicio de asistencia al cliente de Canon.

## Detectado un error en cámara (número de error)

- Si aparece este mensaje de error inmediatamente después de un disparo, es posible que la imagen no se haya guardado. Cambie al modo de reproducción para comprobar la imagen.
- Si este error aparece con frecuencia, puede indicar que la cámara está dañada. En este caso, anote el número de error (Exx) y póngase en contacto con el Servicio de asistencia al cliente de Canon.

## Error Fichero

- Quizá no se pueda imprimir correctamente (📖174) las fotos de otras cámaras o las imágenes que se hayan alterado utilizando software de ordenador, aunque la cámara esté conectada a la impresora.

## Error impresión

- Compruebe el ajuste de tamaño de papel (📖176). Si se muestra este mensaje de error cuando el ajuste es correcto, reinicie la impresora y complete de nuevo el ajuste en la cámara.

## Absorbedor de tinta lleno

- Póngase en contacto con un Servicio de asistencia al cliente de Canon para recibir ayuda para sustituir el absorbedor de tinta.

## Wi-Fi

### Conexión fallida

- No se ha reconocido ningún punto de acceso. Compruebe la configuración del punto de acceso (📖141).
- No se ha podido encontrar un dispositivo. Apague la cámara y vuélvala a encender, e intente conectarse de nuevo.
- Compruebe el dispositivo al que desee conectarse y asegúrese de que esté listo para la conexión.

### Imposible determinar pto acceso

- Se han pulsado simultáneamente los botones WPS de muchos puntos de acceso. Pruebe a conectarse de nuevo.

Antes de usar la cámara

Guía básica

Guía avanzada

1 Nociones básicas sobre la cámara

2 Modo Auto/  
Modo Auto híbrido

3 Otros modos de disparo

4 Modo P

5 Modo Tv, Av, M y C

6 Modo de reproducción

7 Funciones Wi-Fi

8 Menú de ajuste

9 Accesorios

10 Apéndice

Índice



No se han encontrado puntos de acceso

- Asegúrese de que el punto de acceso esté encendido.
- A la hora de conectarse manualmente a un punto de acceso, asegúrese de haber introducido el SSID correcto.

Contraseña incorrecta/Ajustes seguridad Wi-Fi incorrectos

- Compruebe la configuración de seguridad del punto de acceso (📖141).

Conflicto direcciones IP

- Restablezca la dirección IP para que no entre en conflicto con otra.

Desconectado/Archivo(s) no recibido(s)/Envío fallido

- Es posible que se encuentre en un entorno donde se obstruyan las señales Wi-Fi.
- Evite utilizar la función Wi-Fi de la cámara cerca de hornos de microondas, dispositivos con Bluetooth y otros dispositivos que funcionen en la banda de 2,4 GHz.
- Acerque la cámara al otro dispositivo con el que está intentando conectar (tal como el punto de acceso) y asegúrese de que no haya ningún objeto entre los dispositivos.
- Asegúrese de que el dispositivo conectado no esté experimentando errores.

Envío fallido

Error tarjeta memoria

- Si se muestra el mismo mensaje de error aunque se haya insertado una tarjeta de memoria formateada con la orientación correcta, póngase en contacto con el Servicio de asistencia al cliente de Canon.

Archivo(s) no recibido(s)

Espacio insuf. en tarjeta

- No hay suficiente espacio libre en la tarjeta de memoria de la cámara de destino para recibir imágenes. Borre imágenes para crear espacio en la tarjeta de memoria o inserte una tarjeta de memoria con espacio suficiente.

Archivo(s) no recibido(s)

Tarjeta mem. bloqueada

- La pestaña de protección contra escritura de la tarjeta de memoria de la cámara que recibirá las imágenes está ajustada en la posición de bloqueo. Deslice la pestaña de protección contra escritura a la posición de desbloqueo.

Archivo(s) no recibido(s)

¡ Error de nombre !

- Cuando en la cámara de recepción se ha alcanzado el número máximo de carpetas (999) y el de imágenes (9999), no se pueden recibir imágenes.

Espacio insuf. en servidor

- Elimine imágenes innecesarias cargadas en CANON IMAGE GATEWAY para crear espacio.
- Guarde las imágenes enviadas mediante Sincr. Imagen (📖152) en el ordenador.

Comprobar configuración de red

- Asegúrese de que el ordenador pueda conectarse a Internet mediante la configuración de red actual.

Antes de usar la cámara

Guía básica

Guía avanzada

1 Nociones básicas sobre la cámara

2 Modo Auto/  
Modo Auto híbrido

3 Otros modos de disparo

4 Modo P

5 Modo Tv, Av, M y C

6 Modo de reproducción

7 Funciones Wi-Fi

8 Menú de ajuste

9 Accesorios

10 Apéndice

Índice



## Información en pantalla

### Disparo (Pantalla de información)

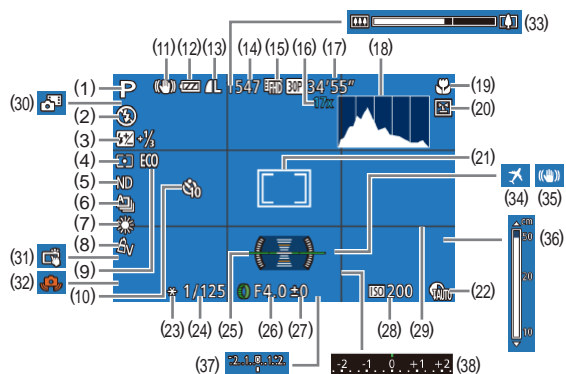

- |   |   |
|---|---|
| (1) Modo de disparo (191), Icono de escena (39)   | (8) Mis Colores (83)  |
| (2) Modo de flash (91)  | (9) Modo Eco (160)  |
| (3) Compensación de la exposición del flash / Nivel de salida del flash (92, 99)                    | (10) Autodisparador (42)  |
| (4) Método de medición (77), Corrección de sombras (81)   | (11) Icono de modo IS (40)  |
| (5) Filtro ND (81)  | (12) Nivel de la batería (189)                                      |
| (6) Modo disparo (91), Ahorquillado automático de la exposición (79), Ahorquillado del enfoque (86) | (13) Compresión de imágenes fijas (95), Resolución (50)             |
| (7) Balance de blancos (82), Corrección de lámpara de mercurio (51)                                 | (14) Disparos que se pueden tomar (205)*                            |
|   | (15) Calidad de vídeo (51)  |
|   | (16) Ampliación del zoom digital (41), Teleconvertidor digital (86) |
|   | (17) Tiempo restante (206)  |
|   | (18) Histograma (111)   |

- |   |  |
|---|--|
| (19) Intervalo de enfoque (84, 85), Bloqueo AF (90)         | (28) Velocidad ISO (78)                          |
| (20) Detección de parpadeo (53)                             | (29) Retícula (103)                              |
| (21) Recuadro AF (87), Recuadro de medición puntual AE (77) | (30) Modo auto híbrido (37)                      |
| (22) Corrección RD (81)                                     | (31) Disparador táctil (44)                      |
| (23) Bloqueo AE (77), Bloqueo FE (93)                       | (32) Advertencia de movimiento de la cámara (38) |
| (24) Velocidad de obturación (97, 99)                       | (33) Barra del zoom (35)                         |
| (25) Nivel electrónico (52)                                 | (34) Zona horaria (159)                          |
| (26) Valor de apertura (98, 99)                             | (35) Estabilización de imagen (95)               |
| (27) Nivel de compensación de la exposición (77)            | (36) Indicador MF (85)                           |
|   | (37) Nivel de exposición (99)                    |
|   | (38) Nivel de compensación de la exposición (77) |

\* En el modo [V], indica el número de disparos disponibles.

### Nivel de la batería

Un icono o un mensaje en la pantalla indica el nivel de carga de la batería.

Pantalla	Detalles
	Carga suficiente
	Ligeramente agotada, pero suficiente
	Casi agotada, cargue pronto la batería
[Cargar batería]	Agotada, cargue la batería inmediatamente

Antes de usar la cámara

Guía básica

Guía avanzada

1 Nociones básicas sobre la cámara

2 Modo Auto/ Modo Auto híbrido

3 Otros modos de disparo

4 Modo P

5 Modo Tv, Av, M y C

6 Modo de reproducción

7 Funciones Wi-Fi

8 Menú de ajuste

9 Accesorios

10 Apéndice

Índice



## Reproducción (Pantalla de información detallada)

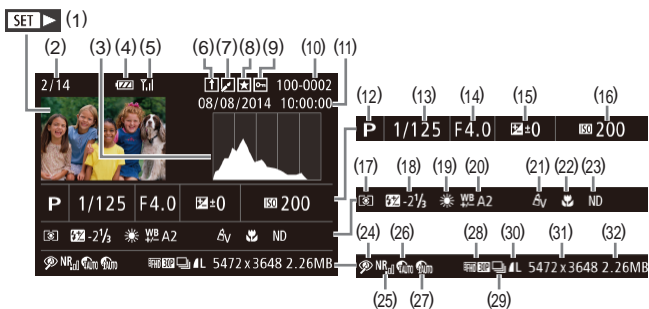

- |  |   |
|--|---|
| (1) Vídeos (📖35, 📖108)                                     | (17) Método de medición (📖77)   |
| (2) N.º de imagen actual / N.º. total de imágenes          | (18) Flash (📖91), Compensación de la exposición del flash (📖92)   |
| (3) Histograma (📖111)                                      | (19) Balance de blancos (📖82)   |
| (4) Nivel de la batería (📖189)                             | (20) Corrección del balance de blancos (📖59), Corrección de lámpara de mercurio (📖51), Efecto de disparo creativo (📖57) |
| (5) Fuerza de la señal Wi-Fi (📖151)                        | (21) Mis Colores (📖83, 📖129)  |
| (6) Sincr. Imagen (📖152)                                   | (22) Intervalo de enfoque (📖84, 📖85)  |
| (7) Edición de imágenes (📖127), Compresión de vídeo (📖132) | (23) Filtro ND (📖81)  |
| (8) Favoritas (📖125)                                       | (24) Corrección de ojos rojos (📖130)  |
| (9) Protección (📖120)                                      | (25) High ISO NR (📖79)  |
| (10) Número de carpeta - Número de archivo (📖162)          | (26) Corrección RD (📖81)  |
| (11) Fecha/hora de disparo (📖22)                           | (27) Corrección de sombras (📖81)  |
| (12) Modo de disparo (📖191)                                | (28) Calidad de imagen / Frecuencia de fotogramas (vídeos) (📖50, 📖51)   |
| (13) Velocidad de obturación (📖97, 📖99)                    | (29) Reproducción de grupo (📖115)   |
| (14) Valor de apertura (📖98, 📖99)                          |   |
| (15) Nivel de compensación de la exposición (📖77)          |   |
| (16) Velocidad ISO (📖78)                                   |   |

- (30) Compresión (calidad de imagen) (📖95) / Resolución (📖50, 📖51), Resúmenes de vídeo (📖37), RAW (📖94), MP4 (vídeos)
- (31) Imágenes fijas: resolución (📖205) Vídeos: tiempo de reproducción (📖206)
- (32) Tamaño de archivo



- Es posible que parte de la información no se muestre al ver las imágenes en un televisor (📖169).

## Resumen del panel de control de vídeos

Las operaciones siguientes están disponibles en el panel de control de vídeo al que se accede como se describe en “Visualización” (📖108).

	Toque para mostrar el panel de volumen y, a continuación, toque [▲][▼] para ajustar el volumen. Con un volumen de 0 se muestra [🔊].
	Visualizar
	Cámara lenta (Para ajustar la velocidad de reproducción, pulse los botones [◀][▶] o gire el dial [🔘]. No se reproduce ningún sonido.)
	Saltar atrás* o Vídeo anterior (📖132) (para continuar saltando hacia atrás, mantenga pulsado el botón [⏮].)
	Anterior fotograma (para retroceder rápidamente, mantenga pulsado el botón [⏮].)
	Siguiente fotograma (para avanzar rápidamente, mantenga pulsado el botón [⏭].)
	Saltar adelante* o Vídeo siguiente (📖132) (para continuar saltando hacia delante, mantenga pulsado el botón [⏭].)
	Borrar vídeo (se muestra cuando se selecciona un resumen de vídeo (📖132))
	Editar (📖131)
	Aparece cuando se conecta la cámara a una impresora compatible con PictBridge (📖174).

\* Muestra el fotograma de, aproximadamente, 4 seg., antes o después del fotograma actual.



- Durante la reproducción de vídeo, puede saltar atrás o adelante (o a la secuencia anterior o siguiente) pulsando los botones [◀][▶].

Antes de usar la cámara

Guía básica

Guía avanzada

1 Nociones básicas sobre la cámara

2 Modo Auto/ Modo Auto híbrido

3 Otros modos de disparo

4 Modo P

5 Modo Tv, Av, M y C

6 Modo de reproducción

7 Funciones Wi-Fi

8 Menú de ajuste

9 Accesorios

10 Apéndice

Índice



## Tablas de funciones y menús

### Funciones disponibles en cada modo de disparo

Las funciones disponibles o ajustadas automáticamente se indican mediante iconos negros, tales como **C**.

Las funciones no disponibles se indican mediante iconos grises, tales como **C**.

#### Compensación de la exposición (📖77)



#### Modo disparo (📖91)



#### Flash (📖91)



#### Compensación de la exposición del flash (📖92)



#### Nivel de salida del flash (📖99)



#### Ajustes Av/Tv (📖97, 📖98)

##### Valor de apertura



Antes de usar la cámara

Guía básica

Guía avanzada

1 Nociones básicas sobre la cámara

2 Modo Auto/ Modo Auto híbrido

3 Otros modos de disparo

4 Modo P

5 Modo Tv, Av, M y C

6 Modo de reproducción

7 Funciones Wi-Fi

8 Menú de ajuste

9 Accesorios

10 Apéndice

Índice



Velocidad de obturación



Cambio de programa (📖77)



Bloqueo AE/Bloqueo FE (📖74, 📖77, 📖93)\*4



Bloqueo AE (durante la grabación)/Compensación de la exposición (📖104)\*6



Bloqueo AF (cuando se asigna al botón de vídeo o PRING [FUNC.]) (📖90)



Intervalo de enfoque (📖59, 📖84, 📖85)



MF



Cambio AF/MF (durante la grabación) (📖74, 📖85, 📖100)



Desplace el recuadro AF (📖87)



AF táctil (📖90)



Selección de cara (📖89)



Cambiar vista (📖30)



Antes de usar la cámara

Guía básica

Guía avanzada

1 Nociones básicas sobre la cámara

2 Modo Auto/ Modo Auto híbrido

3 Otros modos de disparo

4 Modo P

5 Modo Tv, Av, M y C

6 Modo de reproducción

7 Funciones Wi-Fi

8 Menú de ajuste

9 Accesorios

10 Apéndice

Índice





- \*1 Las opciones varían en función del modo de disparo asignado.
- \*2 se ajusta con **[MF]**, bloqueo AF o .
- \*3 No disponible, pero cambia a en algunos casos.
- \*4 Bloqueo FE no disponible en el modo de flash .
- \*5 Solo con ISO Auto seleccionado.
- \*6 Cuando se asigna **[AEL]** al botón o al botón de vídeo (104).
- \*7 Solo cuando se selecciona **[MF]**.
- \*8 Solo está disponible cuando se detecta alguna cara.
- \*9 Solo en modo de enfoque manual.

## Menú FUNC.

### Corrección RD 81

Off



Auto



20%



### Corrección de sombras 81

Off



Auto



### Velocidad ISO 78

AUTO



125 – 12800



### Balance de blancos 82

AWB



Antes de usar la cámara

Guía básica

Guía avanzada

1 Nociones básicas sobre la cámara

2 Modo Auto/  
Modo Auto híbrido

3 Otros modos de disparo

4 Modo P

5 Modo Tv, Av, M y C

6 Modo de reproducción

7 Funciones Wi-Fi

8 Menú de ajuste

9 Accesorios

10 Apéndice

Índice



Corrección del balance de blancos (82)

C\*/M/Av/Tv/P/AUTO/.../HDR/...

Corrección del balance de blancos bajo el agua (59)

C\*/M/Av/Tv/P/AUTO/.../HDR/...

Ajuste de color (Biaxial, 73)

C\*/M/Av/Tv/P/AUTO/.../HDR/...

Mis Colores (83)

Off

C\*/M/Av/Tv/P/AUTO/.../HDR/...

A<sub>v</sub> / A<sub>N</sub> / A<sub>Se</sub>\*3 / A<sub>W</sub>\*3 / A<sub>p</sub> / A<sub>L</sub> / A<sub>D</sub> / A<sub>B</sub> / A<sub>G</sub> / A<sub>R</sub> / A<sub>C</sub>\*4

C\*/M/Av/Tv/P/AUTO/.../HDR/...

Ahorquillado (79, 86)

Off

C\*/M/Av/Tv/P/AUTO/.../HDR/...

Off

C\*/M/Av/Tv/P/AUTO/.../HDR/...

Off

C\*/M/Av/Tv/P/AUTO/.../HDR/...

Autodisparador (42)

Off

C\*/M/Av/Tv/P/AUTO/.../HDR/...

Off

C\*/M/Av/Tv/P/AUTO/.../HDR/...

Ajustes del autodisparador (43)

Retardo\*5

C\*/M/Av/Tv/P/AUTO/.../HDR/...

Disparos\*6

C\*/M/Av/Tv/P/AUTO/.../HDR/...

Método de medición (77)

Off

C\*/M/Av/Tv/P/AUTO/.../HDR/...

Off

C\*/M/Av/Tv/P/AUTO/.../HDR/...

Antes de usar la cámara

Guía básica

Guía avanzada

1 Nociones básicas sobre la cámara

2 Modo Auto/ Modo Auto híbrido

3 Otros modos de disparo

4 Modo P

5 Modo Tv, Av, M y C

6 Modo de reproducción

7 Funciones Wi-Fi

8 Menú de ajuste

9 Accesorios

10 Apéndice

Índice



## Filtro ND (📖81)

ND



ND



## Formato de imagen fija (📖50)

16:9



3:2



4:3



1:1/4:5



## Tipo de imágenes (📖94)

JPEG / RAW / JPEG+



## Resolución (📖50)

L



M1/M2/S



## Compresión (📖95)

S



L



## Calidad de vídeo (📖51)

FHD 60P



Antes de usar la cámara

Guía básica

Guía avanzada

1 Nociones básicas sobre la cámara

2 Modo Auto/ Modo Auto híbrido

3 Otros modos de disparo

4 Modo P

5 Modo Tv, Av, M y C

6 Modo de reproducción

7 Funciones Wi-Fi

8 Menú de ajuste

9 Accesorios

10 Apéndice

Índice



FHD 30P



FHD 30P / EVGA 30P



- \*1 Las opciones varían en función del modo de disparo asignado.
- \*2 Los ajustes avanzados no disponible.
- \*3 El balance de blancos no está disponible.
- \*4 Ajuste en un intervalo de 1 – 5: contraste, nitidez, saturación de color, rojo, verde, azul y tono de piel.
- \*5 No se puede ajustar en 0 segundos en los modos sin selección del número de disparos.
- \*6 Un disparo (no se puede modificar) en los modos sin selección del número de disparos.
- \*7 Se sincroniza con el ajuste de formato y se ajusta automáticamente (página 63).

## Ficha Disparo

Recuadro AF (página 87)

Cara AiAF\*2



1 punto



Tam. Cuadro AF (página 87)\*3

Normal



Pequeño



Zoom Digital (página 41)

Normal



Off



1.6x/2.0x



Zoom punto AF (página 52)

On



Off



Antes de usar la cámara

Guía básica

Guía avanzada

1 Nociones básicas sobre la cámara

2 Modo Auto/ Modo Auto híbrido

3 Otros modos de disparo

4 Modo P

5 Modo Tv, Av, M y C

6 Modo de reproducción

7 Funciones Wi-Fi

8 Menú de ajuste

9 Accesorios

10 Apéndice

Índice



## AF Servo (📖88)

On



Off



## AF Continuo (📖89)

On



Off



## Disparador Táctil (📖44)

On



Off



## Luz ayuda AF (📖53)

On



Off



## Zoom punto MF (📖85)

Off



2x



4x



## MF seguridad (📖85)

On



Off



Antes de usar la cámara

Guía básica

Guía avanzada

1 Nociones básicas sobre la cámara

2 Modo Auto/ Modo Auto híbrido

3 Otros modos de disparo

4 Modo P

5 Modo Tv, Av, M y C

6 Modo de reproducción

7 Funciones Wi-Fi

8 Menú de ajuste

9 Accesorios

10 Apéndice

Índice



## Ajuste valor máximo MF (📖85)

Valor máximo

On/Off



Nivel

Bajo/Alto



Color

Rojo/Amarillo/Azul



## Ajustes Flash (📖54, 📖92, 📖93, 📖99)

Modo de flash

Auto



Manual



Comp. Exp.Flash



Salida Flash



Sincro obturac.



Luz activada

On



Off



FE seguridad

On



Off



## Configuración ISO Auto (📖79)

Veloc. ISO máx.



Antes de usar la cámara

Guía básica

Guía avanzada

1 Nociones básicas sobre la cámara

2 Modo Auto/ Modo Auto híbrido

3 Otros modos de disparo

4 Modo P

5 Modo Tv, Av, M y C

6 Modo de reproducción

7 Funciones Wi-Fi

8 Menú de ajuste

9 Accesorios

10 Apéndice

Índice



Veloc. cambio



High ISO NR (📖79)

Bajo/Estándar/Alto



C. Lamp. Merc. (📖51)

On/Off



Med. Puntual AE (📖77)

Centro



Punto AF



Desp. seguridad (📖98)

On



Off



Filtro viento (📖38)

Auto/Off



Revisar imagen tras disparo (📖54)

Mostrar hora

Off/Rápido



2 seg./4 seg./8 seg.



Retención



Mostrar info

Off



Detallado



Antes de usar la cámara

Guía básica

Guía avanzada

1 Nociones básicas sobre la cámara

2 Modo Auto/ Modo Auto híbrido

3 Otros modos de disparo

4 Modo P

5 Modo Tv, Av, M y C

6 Modo de reproducción

7 Funciones Wi-Fi

8 Menú de ajuste

9 Accesorios

10 Apéndice

Índice



## Detec. parpadeo (📖53)

On



Off



## Selecc. Info (📖103)

Info. disparo/Reticula/Nivel electrónico/Histograma



## Vista nocturna (📖96)

On/Off



## Diseño menú FUNC. (📖105)



## Pant. girada (📖29)

On/Off



## Ajustes IS (📖95)

Modo IS

Off



Continuo



Disp. simple



IS Dinámico

1



2



## Tipo de resumen (📖37)

Con fotos/Sin fotos



Antes de usar la cámara

Guía básica

Guía avanzada

1 Nociones básicas sobre la cámara

2 Modo Auto/ Modo Auto híbrido

3 Otros modos de disparo

4 Modo P

5 Modo Tv, Av, M y C

6 Modo de reproducción

7 Funciones Wi-Fi

8 Menú de ajuste

9 Accesorios

10 Apéndice

Índice





## Guard.img. (📖71)

On/Off



## Énfasis estrellas (📖68, 📖70)

Nítido/Off/Suave



## Ajustes retrato con estrellas (📖68)

Vista estrellas

Estándar/Realzado



## Aj. Vídeo Time-Lapse estrellas (📖71)

Efecto



Intervalo

15 seg./30 seg./1 min.



Frame Rate

15 / 30



Tiempo disparo

60 min./90 min./120 min./ilimitado



## Ajustes ID de Cara (📖45)

On/Off



## Ajuste f. Anillo Ctrl. (📖101)



## Botón ajustar<sup>FUNC.</sup> (📖104)



## Botón ajustar<sup>1</sup> (📖104)



## Grabar ajustes (📖106)



\*1 Las opciones varían en función del modo de disparo asignado.

\*2 El funcionamiento cuando no se detecta ninguna cara varía según el modo de disparo.

\*3 Disponible cuando el recuadro AF se ajusta en [1 punto].

\*4 [On] cuando se detecta movimiento del sujeto.

- En algunos modos o con algunos ajustes, es posible que los nombres de las personas que aparecen en las tomas realizadas con ID de Cara (📖45) no se muestren, pero se registrarán en las imágenes fijas.

Antes de usar la cámara

Guía básica

Guía avanzada

1 Nociones básicas sobre la cámara

2 Modo Auto/  
Modo Auto híbrido

3 Otros modos de disparo

4 Modo P

5 Modo Tv, Av, M y C

6 Modo de reproducción

7 Funciones Wi-Fi

8 Menú de ajuste

9 Accesorios

10 Apéndice

Índice



## Ficha Configuración

Elemento	Página ref.
Mute	📖 158
Volumen	📖 158
Opciones sonido	📖 159
Trucos/consejos	📖 159
Fecha/Hora	📖 159
Zona horaria	📖 159
Obj. retraído	📖 160
Modo Eco	📖 160
Ahorro energía	📖 28, 📖 160
Luminosid. LCD	📖 160
Imagen Inicio	📖 161
Formatear	📖 161, 📖 161
Número archivo	📖 162
Crear carpeta	📖 162
Unidades	📖 162
Nivel electrónico	📖 162
Sistema vídeo	📖 170
Función táctil	📖 163
Sensib. Táctil	📖 163
Config. Wi-Fi	📖 133
Botón conexión disposit. móvil	📖 134
Información de Copyright	📖 163
Pantalla logo certificación	📖 164
Idioma 🗣️	📖 164
Reiniciar todo	📖 165

## Ficha Mi Menú

Elemento	Página ref.
Ajustes Mi Menú	📖 106

## Ficha Reproducción

Elemento	Página ref.
Búsqueda imág.	📖 113
Lista/Repr. vídeo r.	📖 112
Selec. Intelig.	📖 119
Mostrar diapos	📖 118
Borrar	📖 122
Proteger	📖 120
Girar	📖 124
Favoritas	📖 125
Configur. fotolibro	📖 180
i-Contrast	📖 129
Correc. Ojos Rojos	📖 130
Recortar	📖 128
Redimensionar	📖 127
Mis Colores	📖 129
Info ID de Cara	📖 112
Efecto transic.	📖 108
Efecto de índice	📖 113
Vista despl.	📖 108
Grupo Imágenes	📖 115
Rotación Auto	📖 124
Volver a	📖 108

Antes de usar la cámara

Guía básica

Guía avanzada

1 Nociones básicas sobre la cámara

2 Modo Auto/  
Modo Auto híbrido

3 Otros modos de disparo

4 Modo P

5 Modo Tv, Av, M y C

6 Modo de reproducción

7 Funciones Wi-Fi

8 Menú de ajuste

9 Accesorios

10 Apéndice

Índice



Elemento	Página ref.
Fijar A. Táctiles	126

## Ficha Impresión

Elemento	Página ref.
Imprimir	-
Selec. imág. y cant.	179
Seleccionar Rango	179
Selec. todas imágen.	179
Cancel. todas selec.	179
Ajustes impresión	178

## Precauciones de uso

- La cámara es un dispositivo electrónico de alta precisión. Evite dejarla caer y someterla a impactos fuertes.
- No ponga la cámara cerca de imanes, motores u otros dispositivos que generen campos electromagnéticos fuertes, que pueden provocar averías o borrar los datos de las imágenes.
- Si le caen gotas de agua o se adhiere suciedad a la cámara o a la pantalla, límpiela con un paño suave y seco o un paño para limpiar gafas. No la frote demasiado ni la fuerce.
- Para limpiar la cámara o la pantalla, no utilice jamás limpiadores que contengan disolventes orgánicos.
- Utilice un cepillo con pera para eliminar el polvo del objetivo. Si le resulta difícil limpiarla, póngase en contacto con el Servicio de asistencia al cliente de Canon.
- Para evitar que se forme condensación en la cámara después de cambios repentinos de temperatura (cuando se transfiera la cámara de ambientes fríos a ambientes cálidos), ponga la cámara en una bolsa de plástico hermética con cierre y deje que se adapte gradualmente a la temperatura antes de extraerla de la bolsa.
- Si se forma condensación en la cámara, deje de utilizarla inmediatamente. Si continúa utilizando la cámara en este estado puede dañarla. Extraiga la batería y la tarjeta de memoria y espere hasta que la humedad se haya evaporado antes de volver a utilizarla.
- Guarde las baterías sin utilizar en una bolsa de plástico u otro recipiente. Para mantener el rendimiento de la batería si no va a usarla durante algún tiempo, cárguela aproximadamente una vez al año y agote la carga restante antes de guardarla.

Antes de usar la cámara

Guía básica

Guía avanzada

1 Nociones básicas sobre la cámara

2 Modo Auto/  
Modo Auto híbrido

3 Otros modos de disparo

4 Modo P

5 Modo Tv, Av, M y C

6 Modo de reproducción

7 Funciones Wi-Fi

8 Menú de ajuste

9 Accesorios

10 Apéndice

Índice



## Especificaciones

### Especificaciones de la cámara

Píxeles efectivos de la cámara (máx.)	Aprox. 20,2 millones de píxeles
Distancia focal del objetivo	Zoom 4,2x: 8,8 (G) – 36,8 (T) mm (Equivalente en película de 35 mm: 24 (G) – 100 (T) mm)
Pantalla LCD	LCD TFT en color de tipo 3,0 Píxeles efectivos: aprox. 1 040 000 puntos
Formato de archivo	Design rule for Camera File system y compatible con DPOF (versión 1.1)
Tipo de datos	Imágenes fijas: Exif 2.3 (JPEG), RAW (CR2 (original de Canon)) Vídeos: MP4 (vídeo: MPEG-4 AVC / H.264; audio: MPEG-4 AAC-LC (estéreo))
Interfaz	Hi-speed USB Salida HDMI Salida de audio analógico (estéreo) Salida de vídeo analógico (NTSC/PAL)
Fuente de alimentación	Batería NB-13L Kit adaptador de CA ACK-DC110
Dimensiones (Según las directrices CIPA)	103,0 x 60,4 x 40,4 mm (4,06 x 2,38 x 1,59 pulg.)
Peso (Según las directrices CIPA)	Aprox. 304 g (aprox. 10,72 onzas; incluidas la batería y la tarjeta de memoria) Aprox. 279 g (aprox. 9,84 onzas; solo el cuerpo de la cámara)

### Wi-Fi

Estándares	IEEE 802.11b/g/n* * Solo banda de 2,4 GHz
Métodos de transmisión	Modulación OFDM (IEEE 802.11g/n) Modulación DSSS (IEEE 802.11b)
Modos de comunicación	Modo de infraestructura* <sup>1</sup> , modo ad hoc* <sup>2</sup> * <sup>1</sup> Compatible con WPS (Configuración protegida de Wi-Fi) * <sup>2</sup> Wi-Fi CERTIFIED IBSS
Canales compatibles	1 – 11 (PC2201) o 1 – 13 (PC2155) Números de modelo indicados entre paréntesis
Seguridad	WEP, WPA-PSK (AES/TKIP), WPA2-PSK (AES/TKIP)

### Distancia focal del zoom digital (equivalente en 35 mm)

Zoom Digital [Estándar]	24 – 403,2 mm (Representa la distancia focal combinada del zoom óptico y el digital.)
Teleconvertidor digital 1,6x	38,4 – 160,0 mm
Teleconvertidor digital 2,0x	48,0 – 200,0 mm

Antes de usar la cámara

Guía básica

Guía avanzada

1 Nociones básicas sobre la cámara

2 Modo Auto/  
Modo Auto híbrido

3 Otros modos de disparo

4 Modo P

5 Modo Tv, Av, M y C

6 Modo de reproducción

7 Funciones Wi-Fi

8 Menú de ajuste

9 Accesorios

10 Apéndice

Índice



## Número de disparos/Tiempo de grabación, Tiempo de reproducción

Número de disparos	Aprox. 210
Número de disparos (Modo Eco activo)	Aprox. 310
Tiempo de grabación de vídeo*1	Aprox. 40 minutos
Tiempo de grabación de vídeo (Disparo continuo*2)	Aprox. 1 hora, 10 minutos
Tiempo de reproducción	Aprox. 4 horas

\*1 Tiempo con los ajustes predeterminados de la cámara, cuando se realizan operaciones normales tales como grabar, hacer pausa, encender y apagar la cámara, y usar el zoom.

\*2 Tiempo disponible cuando se graba repetidamente la duración máxima de vídeo (hasta que la grabación se detiene automáticamente).

- El número de disparos que se puede hacer se basa en las directrices de medición de CIPA (Camera & Imaging Products Association).
- En algunas condiciones de disparo, el número de disparos y el tiempo de grabación pueden ser inferiores a los mencionados anteriormente.
- Número de disparos/tiempo con la batería completamente cargada.

## Número de disparos por tarjeta de memoria

El número de disparos en formato (📖50) de 3:2 por tarjeta de memoria es el siguiente. Tenga en cuenta que el número de disparos disponibles varía según el formato.

Píxeles de grabación	Relación de compresión	Número de disparos por tarjeta de memoria (disparos aprox.)	
		8 GB	32 GB
<b>L</b> (Grande) 20M/ 5472x3648		852	3441
		1379	5568
<b>M1</b> (Mediana 1) 12M/ 4320x2880		1320	5329
		2098	8472
<b>M2</b> (Mediana 2) 4M/2304x1536		4234	17091
		7442	30040
<b>S</b> (Pequeña) 0,3M/720x480		24562	99135
		35089	141622
Imágenes RAW 5472x3648	—	342	1385

- Los valores de la tabla se basan en las condiciones de medición de Canon y pueden cambiar en función del sujeto, la tarjeta de memoria y los ajustes de la cámara.

Antes de usar la cámara

Guía básica

Guía avanzada

1 Nociones básicas sobre la cámara

2 Modo Auto/  
Modo Auto híbrido

3 Otros modos de disparo

4 Modo P

5 Modo Tv, Av, M y C

6 Modo de reproducción

7 Funciones Wi-Fi

8 Menú de ajuste

9 Accesorios

10 Apéndice

Índice



## Tiempo de grabación por tarjeta de memoria

Calidad de imagen	Tiempo de grabación por tarjeta de memoria	
	8 GB	32 GB
FHD 60P	30 min. 03 seg.	2 h. 01 min. 27 seg.
FHD 30P	43 min. 29 seg.*1	2 h. 55 min. 43 seg.*2
HD 30P	2 h. 03 min. 55 seg.	8 h. 20 min. 32 seg.
VGA 30P	5 h. 14 min. 34 seg.	21 h. 10 min. 38 seg.

\*1 26 min. 22 seg. para vídeos iFrame (📺75).

\*2 1 h. 46 min. 33 seg. para vídeos iFrame (📺75).

- Los valores de la tabla se basan en las condiciones de medición de Canon y pueden cambiar en función del sujeto, la tarjeta de memoria y los ajustes de la cámara.
- La grabación se detendrá automáticamente cuando el tamaño de archivo de la secuencia alcance los 4 GB o el tiempo de grabación llegue aproximadamente a 29 minutos y 59 segundos al grabar con FHD 60P, FHD 30P, o HD 30P, o a 1 hora aproximadamente al grabar con VGA 30P.
- Con ciertas tarjetas de memoria, la grabación se puede detener aunque no se haya alcanzado la duración máxima de la secuencia. Se recomienda utilizar tarjetas de memoria SD Speed Class 6 o superiores.

## Alcance del flash

Gran angular máximo (📷)	50 cm – 7,0 m (1,6 – 23 pies)
Teleobjetivo máximo (📷)	40 cm – 4,0 m (1,3 – 13 pies)

## Intervalo de disparo

Modo de disparo	Intervalo de enfoque	Gran angular máximo (📷)	Teleobjetivo máximo (📷)
<b>AUTO</b>	–	5 cm (2,0 pulg.) – infinito	40 cm (1,3 pies) – infinito
Otros modos		5 cm (2,0 pulg.) – infinito	40 cm (1,3 pies) – infinito
		5 – 50 cm (2,0 pulg. – 1,6 pies)	–
		5 cm (2,0 pulg.) – infinito	40 cm (1,3 pies) – infinito
		5 – 50 cm (2,0 pulg. – 1,6 pies)	–
		1,5 – 20 m (4,9 – 66 pies)	1,5 – 20 m (4,9 – 66 pies)

\* No está disponible en algunos modos de disparo.

## Velocidad de disparo continuo

Modo de disparo continuo	Velocidad
	Aprox. 6,5 disparos/seg.
	Aprox. 4,4 disparos/seg.
	Aprox. 4,4 disparos/seg.

- Utilizando una tarjeta de memoria UHS-I de 8 GB especificada en los estándares de prueba de Canon. Tenga en cuenta que el número de disparos varía en función de los sujetos, la marca de la tarjeta de memoria y otros factores.

Antes de usar la cámara

Guía básica

Guía avanzada

1 Nociones básicas sobre la cámara

2 Modo Auto/ Modo Auto híbrido

3 Otros modos de disparo

4 Modo P

5 Modo Tv, Av, M y C

6 Modo de reproducción

7 Funciones Wi-Fi

8 Menú de ajuste

9 Accesorios

10 Apéndice

Índice



## Velocidad de obturación

Modo [AUTO], intervalo ajustado automáticamente	1 – 1/2000 seg.
Valores disponibles en modo [Tv], [M] o [P] (seg.)*1*2	250, 200, 160, 125, 100, 80, 60, 50, 40, 30, 25, 20, 15, 13, 10, 8, 6, 5, 4, 3,2, 2,5, 2, 1,6, 1,3, 1, 0,8, 0,6, 0,5, 0,4, 0,3, 1/4, 1/5, 1/6, 1/8, 1/10, 1/13, 1/15, 1/20, 1/25, 1/30, 1/40, 1/50, 1/60, 1/80, 1/100, 1/125, 1/160, 1/200, 1/250, 1/320, 1/400, 1/500, 1/640, 1/800, 1/1000, 1/1250, 1/1600, 1/2000

\*1 En el modo [Tv], las velocidades de obturación de 20 segundos o más lentas no están disponibles.

\*2 En el modo [P], las velocidades de obturación de 1/25 segundos o más lentas no están disponibles.

## Abertura

Número f/	f/1,8 – f/11 (G), f/2,8 – f/11 (T)
Valores disponibles en modo [Av], [M] o [P]*	f/1,8; f/2,0; f/2,2; f/2,5; f/2,8; f/3,2; f/3,5; f/4,0; f/4,5; f/5,0; f/5,6; f/6,3; f/7,1; f/8,0; f/9,0; f/10; f/11

\* En función de la posición del zoom, es posible que no estén disponibles algunas aberturas.

## Batería NB-13L

Tipo:	batería recargable de ion-litio
Voltaje nominal:	3,6 V CC
Capacidad nominal:	1250 mAh
Ciclos de carga:	aprox. 300 veces
Temperaturas de funcionamiento:	0 – 40 °C (32 – 104 °F)
Dimensiones:	29,6 x 42,0 x 9,5 mm (1,17 x 1,65 x 0,37 pulg.)
Peso:	aprox. 22 g (aprox. 0,78 onzas)

## Cargador de batería CB-2LH/CB-2LHE

Entrada nominal:	100 – 240 V CA (50/60 Hz) 0,09 A (100 V) – 0,06 A (240 V)
Salida nominal:	4,2 V CC, 0,7 A
Tiempo de carga:	aprox. 2 h. 10 min. (cuando se utiliza NB-13L)
Indicador de carga:	Cargando: naranja / Completamente cargada: verde (sistema de dos indicadores)
Temperaturas de funcionamiento:	5 – 40 °C (41 – 104 °F)

Antes de usar la cámara

Guía básica

Guía avanzada

1 Nociones básicas sobre la cámara

2 Modo Auto/  
Modo Auto híbrido

3 Otros modos de disparo

4 Modo P

5 Modo Tv, Av, M y C

6 Modo de reproducción

7 Funciones Wi-Fi

8 Menú de ajuste

9 Accesorios

10 Apéndice

Índice



# Índice

## Numbers

1 punto (modo del recuadro AF) 87

## A

Accesorios 167  
Acciones táctiles 126  
Adaptador de CC 171  
AF Servo 88  
AF táctil 90  
Ahorquillado automático de la exposición 79  
Ahorquillado del enfoque 86  
Ahorro de energía 28  
Alimentación 167  
→ Batería  
→ Cargador de batería  
→ Kit adaptador de CA  
Alto rango dinámico (modo de disparo) 61  
Anillo de control 101, 103, 115  
Autodisparador 42  
Autodisparador de 2 segundos 43  
Autodisparador de cara (modo de disparo) 67  
Autodisparador de guiño (modo de disparo) 66  
Personalización del autodisparador 43  
Autodisparador de cara (modo de disparo) 67  
Autodisparador de guiño (modo de disparo) 66  
Auto híbrido (modo de disparo) 37

Av (modo de disparo) 98

## B

Bajo el agua (modo de disparo) 58  
Balance de blancos (color) 82  
Balance de blancos multiárea 51  
Balance de blancos personalizado 82  
Batería  
Ahorro de energía 28  
Carga 20  
Modo Eco 160  
Nivel 189  
Bloqueo AE 77  
Bloqueo AF 90  
Bloqueo del enfoque 87  
Bloqueo FE 93  
Borrado 122  
Borrar todo 122  
Botón de conexión de dispositivo móvil 134  
Botón selector de la función del anillo 101, 104  
Buscar 113

## C

Cable AV 170  
Cable AV estéreo 168, 169, 170  
Cable HDMI 169  
Calidad de imagen → Relación de compresión (calidad de imagen)  
Cámara  
Reiniciar todo 165

Cambio de tamaño de las imágenes 127  
CameraWindow (ordenador) 172  
CameraWindow (smartphone) 134  
CANON iMAGE GATEWAY 145  
Cara AiAF (modo del recuadro AF) 88  
Cargador de batería 2, 167  
C (modo de disparo) 102  
Color (balance de blancos) 82  
Comprobación de enfoque 117  
Conexión mediante un punto de acceso 141  
Configuración del fotolibro 180  
Contenido del paquete 2  
Correa 2, 19  
Correa de muñeca → Correa  
Corrección de lámpara de mercurio 51  
Corrección del rango dinámico 81  
Corrección de ojos rojos 130  
Corrección de sombras 81  
Corriente doméstica 171

## D

Desenfocado de fondo (modo de disparo) 64  
Detección de parpadeo 53  
Diseño menú FUNC. 105  
Disparador táctil 44  
Disparo  
Fecha/hora de disparo → Fecha/hora  
Información de disparo 103, 189  
Disparo continuo 40, 44  
Disparo creativo 56  
Disparo remoto 155  
DPOF 178

## E

Edición  
Cambio de tamaño de las imágenes 127  
Corrección de ojos rojos 130  
i-Contrast 129  
Mis Colores 129  
Recorte 128  
Edición o borrado de información de conexión 156  
Efecto cámara de juguete (modo de disparo) 64  
Efecto miniatura (modo de disparo) 63  
Efecto ojo de pez (modo de disparo) 62  
Efecto póster (modo de disparo) 60  
Enfoque  
Zoom punto AF 52  
Enfoque manual (intervalo de enfoque) 85  
Enfoque suave (modo de disparo) 65  
Envío de imágenes 150  
Envío de imágenes a otra cámara 150  
Envío de imágenes a servicios web 145  
Envío de imágenes a un smartphone 134  
Escena nocturna sin trípode (modo de disparo) 57  
Estabilización de imagen 95  
Estándar (modo de vídeo) 74  
Estrellas (modo de disparo) 68  
Paisaje noche estrellas (modo de disparo) 70  
Rastros de estrellas (modo de disparo) 70

Antes de usar la cámara

Guía básica

Guía avanzada

1 Nociones básicas sobre la cámara

2 Modo Auto/ Modo Auto híbrido

3 Otros modos de disparo

4 Modo P

5 Modo Tv, Av, M y C

6 Modo de reproducción

7 Funciones Wi-Fi

8 Menú de ajuste

9 Accesorios

10 Apéndice

Índice





Retrato con estrellas  
(modo de disparo) 68  
Vídeo time-lapse estrellas  
(modo de disparo) 71

Etiquetado geográfico  
de imágenes 154  
Exposición  
Bloqueo AE 77  
Bloqueo FE 93  
Compensación 77

## F

Favoritas 125  
Fecha/hora  
Configuración 22  
Hora mundial 159  
Modificación 22  
Pila del reloj 23

Filtro de viento 38

Filtro ND 81

Filtros creativos  
(modo de disparo) 60

Flash

Compensación de la exposición  
del flash 92  
Desactivación del flash 92  
On 91  
Sincronización lenta 92

Formato 50

Fuegos artificiales  
(modo de disparo) 58

Funciones Wi-Fi 133

## G

Guardar imágenes  
en un ordenador 173

## H

Hora mundial 159

## I

i-Contrast 80, 129  
ID de Cara 45  
Idioma de la pantalla 23  
Imágenes  
Borrado 122  
Período de visualización 54  
Protección 120  
Reproducción → Visualización

Imágenes en blanco y negro 83

Imágenes en tono sepia 83

Impresión 174

Indicador 33, 53, 54

Intervalo de enfoque

AF Servo 88

AF táctil 90

Bloqueo AF 90

Enfoque manual 85

Macro 84

Macro submarina 59

Rápido 59

Recuadros AF 87

Valor máximo MF 85

## K

Kit adaptador de CA 167, 171

## M

M (modo de disparo) 99

Macro (intervalo de enfoque) 84

Macro submarina

(intervalo de enfoque) 59

Manual (modo de vídeo) 100

Mensajes de error 186

Menú

Operaciones básicas 31

Tabla 191

Menú FUNC.

Operaciones básicas 30

Tabla 193

Menú Wi-Fi 136

Método de medición 77

Mis Colores 83, 129

Modo AUTO

(modo de disparo) 24, 35

Modo Eco 160

Modo punto de acceso

de cámara 138

Monocromo (modo de disparo) 65

## N

Nieve (modo de disparo) 58

Nivel electrónico 52

Nostálgico (modo de disparo) 62

Numeración de archivos 162

## O

Obturador inteligente

(modo de disparo) 66

## P

P (modo de disparo) 76

Pantalla

Iconos 189, 190

Idioma de la pantalla 23

Menú → Menú FUNC.

Pantalla de información de GPS 111

Pantalla de TV 169

Pantalla LCD 29

PictBridge 168, 174

Pilas → Fecha/hora (pila del reloj)

Presentación de diapositivas 118

Programa AE 76

Protección 120

## R

Rápido (intervalo de enfoque) 59

RAW 94

Recorte 128, 176

Recuadros AF 87

Reiniciar todo 165

Relación de compresión  
(calidad de imagen) 95

Reloj 34

Reproducción → Visualización

Resolución (tamaño de imagen) 50

Retícula 103

Retrato (modo de disparo) 57

Rotación 124

## S

Selección de cara 89

Selección inteligente 119

Sincr. Imagen 152

Software

Guardar imágenes en un  
ordenador 173

Instalación 139, 172

Solución de problemas 182

Sonidos 158

Sonrisa (modo de disparo) 66

Super intensos (modo de disparo) 60

## T

Tarjetas de memoria 2

Tiempo de grabación 206

Tarjetas de memoria SD/SDHC/

SDXC → Tarjetas de memoria

Teleconvertidor digital 86

Terminal 169, 170, 174

Antes de usar la cámara

Guía básica

Guía avanzada

1 Nociones básicas sobre  
la cámara

2 Modo Auto/  
Modo Auto híbrido

3 Otros modos de disparo

4 Modo P

5 Modo Tv, Av, M y C

6 Modo de reproducción

7 Funciones Wi-Fi

8 Menú de ajuste

9 Accesorios

10 Apéndice

Índice



Tv (modo de disparo) 97

## V

Valores predeterminados

→ Reiniciar todo

Velocidad ISO 78

Viaje con la cámara 159

Vídeos

Calidad de imagen

(resolución/frecuencia de  
fotogramas) 50, 51

Edición 131

Tiempo de grabación 206

Vídeos iFrame (modo de vídeo) 75

Vista ampliada 117

Vista de salto 115

Visualización 25

Búsqueda de imágenes 113

Pantalla de índice 113

Pantalla de TV 169

Presentación de diapositivas 118

Selección inteligente 119

Vista ampliada 117

Vista de salto 115

Visualización de imágenes de  
una en una 25

## Z

Zoom 24, 36, 41, 42

Zoom digital 41

Antes de usar la cámara

Guía básica

Guía avanzada

1 Nociones básicas sobre  
la cámara

2 Modo Auto/  
Modo Auto híbrido

3 Otros modos de disparo

4 Modo P

5 Modo Tv, Av, M y C

6 Modo de reproducción

7 Funciones Wi-Fi

8 Menú de ajuste

9 Accesorios

10 Apéndice

Índice



## Precauciones relacionadas con Wi-Fi (LAN inalámbrica)

- Países y regiones que permiten el uso de WLAN
  - El uso de WLAN está restringido en algunos países y regiones, y su uso ilegal puede ser sancionable bajo las normativas nacionales o locales. Para evitar el incumplimiento de las normativas sobre WLAN, visite el sitio web de Canon para comprobar dónde se permite su uso.  
Tenga en cuenta que Canon no será responsable de ningún problema derivado del uso en otros países o regiones.
- Cualquiera de las siguientes acciones puede conllevar una sanción legal:
  - Alterar o modificar el producto
  - Quitar las etiquetas de certificación del producto
- De acuerdo con la normativa legal relativa al intercambio y comercio con el extranjero, se requiere un permiso de exportación (o permiso de transacción de servicios) emitido por el gobierno de Japón para poder exportar recursos o servicios estratégicos (incluido este producto) fuera de Japón.
- Dado que este producto incluye software de codificación americano, queda sometido a la normativa de administración de exportaciones de los EE.UU. y no se puede exportar ni llevar a un país que se encuentre bajo embargo comercial de los EE.UU.
- Asegúrese de anotar la configuración que utilice para la LAN inalámbrica.  
La configuración de la LAN inalámbrica guardada en este producto puede cambiar o borrarse debido a un uso incorrecto del producto, a los efectos de las ondas de radio o la electricidad estática, a accidentes o a fallos de funcionamiento. Asegúrese de anotar la configuración de la LAN inalámbrica por precaución. Tenga en cuenta que Canon no se responsabilizará de los daños directos o indirectos ni la pérdida de ingresos resultantes de la degradación o la desaparición del contenido.

- Si va a transferir este producto a otra persona, desecharlo o enviarlo a reparar, asegúrese de anotar la configuración de la LAN inalámbrica y restablecer el producto a su configuración predeterminada (borrando, así, la configuración actual) si es necesario.
- Canon no ofrecerá compensación alguna por los daños resultantes de la pérdida o el robo del producto.  
Canon no se responsabilizará por los daños o pérdidas resultantes del acceso o el uso no autorizado de los dispositivos de destino registrados en este producto debidos a la pérdida o el robo del producto.
- Asegúrese de utilizar el producto como se indica en esta guía. Asegúrese de utilizar la función de LAN inalámbrica de este producto siguiendo las directrices indicadas en esta guía. Canon no se responsabilizará de daños o pérdidas si las funciones y el producto se utilizan de un modo distinto al descrito en esta guía.
- No utilice la función de LAN inalámbrica de este producto cerca de equipos médicos o de otros equipos electrónicos.  
El uso de la función de LAN inalámbrica cerca de equipos médicos u otros equipos electrónicos puede afectar al funcionamiento de tales dispositivos.

### Precauciones relativas a las interferencias por ondas de radio

- Este producto puede recibir interferencias de otros dispositivos que emitan ondas de radio. Para evitar interferencias, asegúrese de utilizar este producto lo más lejos posible de tales dispositivos o evite utilizar éstos al mismo tiempo que este producto.

Antes de usar la cámara

Guía básica

Guía avanzada

1 Nociones básicas sobre la cámara

2 Modo Auto/ Modo Auto híbrido

3 Otros modos de disparo

4 Modo P

5 Modo Tv, Av, M y C

6 Modo de reproducción

7 Funciones Wi-Fi

8 Menú de ajuste

9 Accesorios

10 Apéndice

Índice



## Precauciones de seguridad

Dado que Wi-Fi utiliza ondas de radio para transmitir señales, se requieren precauciones de seguridad más estrictas que al utilizar un cable LAN.

Tenga en cuenta lo siguiente cuando utilice Wi-Fi.

- Utilice solo las redes para las que tenga autorización de uso. Este producto busca las redes Wi-Fi que hay en las inmediaciones y muestra los resultados en la pantalla. Puede que se muestren también redes para las que no tenga autorización de uso (redes desconocidas). No obstante, el intento de conectarse a estas redes o su uso podría considerarse un acceso no autorizado. Asegúrese de utilizar solo las redes para las que tenga autorización de uso y no intente conectarse a otras redes desconocidas.

Si no se configuran debidamente los ajustes de seguridad, pueden producirse los siguientes problemas:

- Control de las transmisiones  
Terceras partes con malas intenciones pueden controlar sus transmisiones por Wi-Fi e intentar obtener los datos que envíe.
- Acceso no autorizado a la red  
Terceras partes con malas intenciones pueden obtener un acceso no autorizado a la red que usted utiliza para robar, modificar o destruir información. Además, usted podría resultar víctima de otros tipos de acceso no autorizado, como la suplantación de identidad (es decir, una persona asume una identidad para acceder a información no autorizada) o ataques de trampolín (es decir, una persona accede a su red sin autorización para utilizarla como trampolín y encubrir sus huellas al infiltrarse en otros sistemas).

Para evitar que se produzcan estos tipos de problemas, asegure bien su red Wi-Fi.

Solo debe utilizar la función Wi-Fi de esta cámara si entiende bien la seguridad Wi-Fi. Cuando establezca los ajustes de seguridad, debe mantener un equilibrio entre los riesgos y la comodidad.



La cámara puede imprimir en impresoras compatibles con PictBridge a través de Wi-Fi. Los estándares técnicos PictBridge facilitan la conexión directa de cámaras digitales, impresoras y otros dispositivos. Además, un nuevo estándar llamado DPS sobre IP hace posibles las conexiones PictBridge en entornos de red y la cámara también es compatible con este estándar.

## Marcas comerciales y licencias

- Microsoft y Windows son marcas comerciales de Microsoft Corporation, registradas en los Estados Unidos y/o en otros países.
- Macintosh y Mac OS son marcas comerciales de Apple Inc., registradas en los EE.UU. y en otros países.
- App Store, iPhone y iPad son marcas comerciales de Apple Inc.
- El logotipo de SDXC es una marca comercial de SD-3C, LLC.
- HDMI, el logotipo HDMI y High-Definition Multimedia Interface son marcas comerciales o marcas comerciales registradas de HDMI Licensing, LLC.
- El logotipo de iFrame y el símbolo de iFrame son marcas comerciales de Apple Inc.
- Wi-Fi®, Wi-Fi Alliance®, WPA™, WPA2™ y Wi-Fi Protected Setup™ son marcas comerciales o marcas comerciales registradas de Wi-Fi Alliance.
- La Marca N es una marca comercial o una marca comercial registrada de NFC Forum, Inc. en Estados Unidos y en otros países.
- Todas las demás marcas comerciales son propiedad de sus respectivos dueños.
- Este dispositivo incorpora la tecnología exFAT bajo licencia de Microsoft.
- This product is licensed under AT&T patents for the MPEG-4 standard and may be used for encoding MPEG-4 compliant video and/or decoding MPEG-4 compliant video that was encoded only (1) for a personal and non-commercial purpose or (2) by a video provider licensed under the AT&T patents to provide MPEG-4 compliant video. No license is granted or implied for any other use for MPEG-4 standard.

Antes de usar la cámara

Guía básica

Guía avanzada

1 Nociones básicas sobre la cámara

2 Modo Auto/ Modo Auto híbrido

3 Otros modos de disparo

4 Modo P

5 Modo Tv, Av, M y C

6 Modo de reproducción

7 Funciones Wi-Fi

8 Menú de ajuste

9 Accesorios

10 Apéndice

Índice



## Exención de responsabilidad

---

- La reproducción no autorizada de esta guía está prohibida.
- Todas las medidas se basan en estándares de prueba de Canon.
- La información, así como las especificaciones y el aspecto del producto, pueden cambiar sin previo aviso.
- Las ilustraciones y capturas de pantalla de esta guía pueden diferir ligeramente de las que aparezcan en el equipo real.
- No obstante lo anterior, Canon no será responsable por ninguna pérdida que pueda derivarse del uso de este producto.

Antes de usar la cámara

Guía básica

Guía avanzada

**1** Nociones básicas sobre la cámara

**2** Modo Auto/  
Modo Auto híbrido

**3** Otros modos de disparo

**4** Modo P

**5** Modo Tv, Av, M y C

**6** Modo de reproducción

**7** Funciones Wi-Fi

**8** Menú de ajuste

**9** Accesorios

**10** Apéndice

Índice

